

SONY[®]

Bedienungsanleitung

Xperia[™] Z2 Tablet
SGP511/SGP512

Inhaltsverzeichnis

Erste Schritte.....	6
Informationen über diese Bedienungsanleitung.....	6
Überblick.....	6
Zusammenbau.....	7
Bildschirmschutz.....	8
Erstmaliges Einschalten Ihres Geräts.....	8
Warum benötige ich ein Google™-Konto?.....	9
Gerätesicherheit.....	10
Maßnahmen zum Schutz Ihres Geräts.....	10
Bildschirmsperre.....	11
Automatisches Entsperren des Geräts.....	12
Die Identifikationsnummer Ihres Geräts.....	16
Orten eines verlorenen Geräts	17
Aneignen der Grundlagen.....	19
Verwenden des Touchscreens.....	19
Sperren und Entsperren des Bildschirms.....	20
Startbildschirm.....	21
Anwendungsbildschirm.....	22
Navigationsanwendungen.....	23
Widgets.....	23
Verknüpfungen und Ordner.....	24
Hintergrund und Designs.....	25
Aufnehmen eines Screenshots.....	25
Benachrichtigungen.....	26
Symbole in der Statusleiste.....	28
Anwendungen im Überblick.....	30
Akku und Wartung.....	32
Laden des Geräts.....	32
Akku und Energieoptionen.....	33
Aktualisieren des Geräts.....	34
Wartung mithilfe eines Computers.....	35
Speicher und Arbeitsspeicher.....	36
Sichern und Wiederherstellen von Inhalten.....	38
Herunterladen von Anwendungen.....	42
Herunterladen von Anwendungen von Google Play™.....	42
Herunterladen von Anwendungen von anderen Quellen.....	42
Internet und Netze.....	43
Surfen im Internet.....	43
WLAN.....	43

Tethering mit Xperia Link™	45
VPN (Virtual Private Network)	45
Synchronisieren von Daten auf dem Gerät	47
Synchronisieren mit Onlinekonten	47
Synchronisieren mit Microsoft® Exchange ActiveSync®	47
Grundlegende Einstellungen	49
Zugreifen auf Einstellungen	49
Lautstärke	49
Einstellungen für den „Bitte nicht stören“-Modus	50
Bildschirmeinstellungen	51
App-Einstellungen	52
Zurücksetzen von Anwendungen	54
Daydream	55
Spracheinstellungen	55
Datum und Uhrzeit	55
X-Reality™ for Mobile	56
Super-Vivid-Modus	56
Soundausgabe verbessern	56
Geräuschminimierung	57
Mehrere Benutzerkonten	57
Eingeben von Text	61
Bildschirmtastatur	61
Eingeben von Text über die Spracheingabe	62
Bearbeiten von Text	62
Personalisieren der Bildschirmtastatur	63
Kontakte	65
Übertragen von Kontakten	65
Suchen und Anzeigen von Kontakten	66
Hinzufügen und Bearbeiten von Kontakten	67
Favoriten und Gruppen	68
Senden von Kontaktdaten	68
Vermeiden doppelter Einträge in der Kontakteanwendung	69
Sichern von Kontakten	69
E-Mail	70
Konfigurieren von E-Mail	70
Senden und Empfangen von E-Mails	70
Organisieren Ihrer E-Mails	71
Einstellungen des E-Mail-Kontos	72
Gmail™	73
Musik	74
Musik auf Ihr Gerät übertragen	74
Musik hören	74

Menü des Musik-Startbildschirms.....	76
Playlists.....	76
Freigeben von Musik.....	77
Verbessern des Klangs.....	77
Musikererkennung mit TrackID™.....	78
UKW-Radio.....	80
Verwenden des Radios.....	80
Favoritenradiosender.....	81
Soundeinstellungen.....	81
Kamera.....	82
Aufnehmen von Fotos und Videos.....	82
Gesichtserkennung.....	83
Aufnehmen von lächelnden Gesichtern mit Smile Shutter™.....	83
Geografische Position zu Fotos hinzufügen.....	84
Allgemeine Kameraeinstellungen.....	84
Einstellungen der Fotokamera.....	88
Videokameraeinstellungen.....	91
Fotos und Videos im Album.....	94
Anzeigen von Fotos und Videos.....	94
Freigeben und Verwalten von Fotos und Videos.....	95
Bearbeiten von Fotos mit der Anwendung „Foto-Editor“.....	96
Bearbeiten von Videos mit der App „Video-Editor“.....	97
Ausblenden von Fotos und Videos.....	98
Menü des Album-Startbildschirms.....	98
Anzeigen von Fotos auf einer Karte.....	99
Videos.....	101
Ansehen von Videos in der „Video“-App.....	101
Übertragen von Videoinhalten auf das Gerät.....	102
Verwalten von Videoinhalten.....	102
Movie Creator.....	103
Verbindungen.....	104
Kabelgebundenes Spiegeln des Gerätebildschirms auf ein Fernsehgerät.....	104
Kabelloses Spiegeln des Bildschirms Ihres Geräts.....	104
Freigeben von Inhalten mit DLNA Certified™-Geräten.....	105
Verbinden Ihres Geräts mit USB-Zubehör.....	108
Verbinden Ihres Geräts mit einem DUALSHOCK™ Series Wireless Controller.....	109
NFC.....	109
Bluetooth®-Funktechnologie.....	111
Smart Apps und smarte Funktionen, die Zeit ersparen.....	114
Steuern von Zubehör und Einstellungen mit Smart Connect™.....	114

Verwenden Ihres Geräts als Fitnessbasis mit ANT+™.....	116
Verwenden Ihres Geräts als Brieftasche.....	116
Reisen und Karten.....	117
Verwendung von Standortdiensten.....	117
Google Maps™ und Navigation.....	117
Verwenden des Geräts mit einem Fahrzeug-Infotainmentsystem.....	118
Flugmodus.....	118
Kalender und Wecker.....	119
Kalender.....	119
Uhr.....	120
Eingabehilfen.....	123
Vergrößerungsbewegungen.....	123
Großer Text.....	123
Farbkorrektur.....	123
TalkBack.....	123
Support und rechtliche Informationen.....	125
Support-Anwendung.....	125
Xperia™ Tipps.....	125
Hilfe in Menüs and Anwendungen.....	125
Durchführen von Diagnosetests auf Ihrem Gerät.....	125
Neu starten, zurücksetzen und reparieren.....	126
Unterstützen Sie uns dabei, unsere Software zu verbessern.....	128
Garantie, SAR und Nutzungsrichtlinien.....	128
Das Gerät recyceln.....	128
Rechtliche Informationen.....	128

Erste Schritte

Informationen über diese Bedienungsanleitung

Dies ist die **Xperia™ Z2 Tablet**-Bedienungsanleitung für die Softwareversion **Android™ 6.0**. Wenn Sie nicht genau wissen, welche Softwareversion auf Ihrem Gerät ausgeführt wird, sehen Sie im Menü „Einstellungen“ nach.

- ! Aufgrund von System- und Anwendungsupdates können die Funktionen auf Ihrem Gerät anders dargestellt werden als in dieser Bedienungsanleitung beschrieben. Die Android™-Version wird von einem Update möglicherweise nicht betroffen. Weitere Informationen über Softwareupdates finden Sie unter *Aktualisieren des Geräts* auf der Seite 34.

So ermitteln Sie die aktuelle Softwareversion Ihres Geräts:

- 1 Tippen Sie auf dem Startbildschirm auf .
- 2 Tippen Sie auf **Einstellungen** > **Über das Tablet** > **Android™-Version**.

So finden Sie die Modellnummer und den Namen Ihres Geräts:

- 1 Tippen Sie auf dem **Startbildschirm** auf .
- 2 Tippen Sie auf .

Die Modellnummer und der Name des Geräts werden angezeigt.

Dienste- und Funktionsbeschränkungen

Einige der in dieser Bedienungsanleitung beschriebenen Dienste und Funktionen werden nicht in allen Ländern oder Regionen oder von allen Netzen oder Diensteanbietern unterstützt. Die internationale GSM-Notrufnummer kann immer in allen Ländern, Regionen, Netzen und über alle Diensteanbieter genutzt werden, sofern das Gerät mit dem Mobilfunknetz verbunden ist. Setzen Sie sich mit dem Netzbetreiber oder Diensteanbieter in Verbindung, um Informationen zur Verfügbarkeit bestimmter Dienste und Funktionen und zu ggf. anfallenden Zugriffs- oder Nutzungsgebühren zu erhalten.

Für die Nutzung einiger Funktionen und Anwendungen, die in dieser Anleitung beschrieben werden, ist unter Umständen eine Internetverbindung erforderlich. Wenn Sie mit Ihrem Gerät eine Internetverbindung herstellen, fallen möglicherweise Datenverbindungsgebühren an. Weitere Informationen erhalten Sie bei Ihrem Mobilfunkanbieter.

Überblick

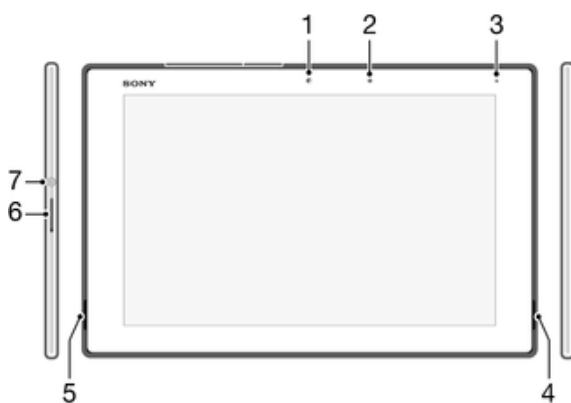

- | | |
|---|--------------------------------|
| 1 | Frontkamera |
| 2 | Lichtsensor |
| 3 | Lade-/Benachrichtigungsleuchte |
| 4 | Lautsprecher A |

5 Lautsprecher B

6 Lautstärke-/Zoomtaste

7 Ein/Aus-Taste

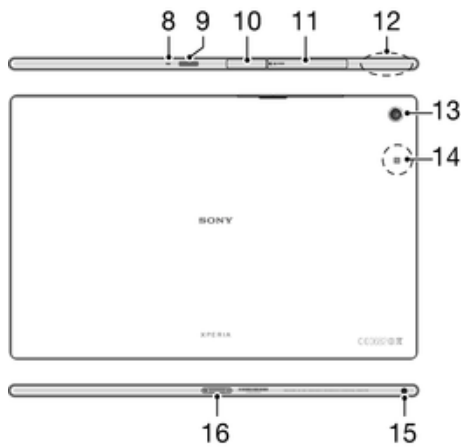

8 Mikrofon

9 Infrarotsensor

10 Abdeckung für Ladegerät-/USB-Anschluss

11 Abdeckung für Speicherkarteneinschub

12 WLAN/GPS/Bluetooth-Antennenbereich

13 Hauptkamera

14 NFC™-Erkennungsbereich

15 Headset-Anschluss

16 Anschluss für Ladestation

Zusammenbau

Auf dem Bildschirm ist zum Schutz eine Plastikfolie angebracht. Sie sollten die Folie vor Verwendung des Touchscreens abziehen. Andernfalls kann es zu Beeinträchtigungen bei der Verwendung des Touchscreens kommen.

So setzen Sie eine Speicherkarte ein:

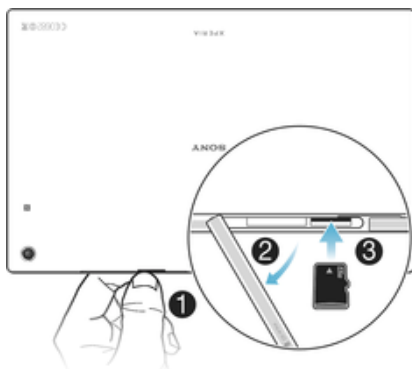

- 1 Fahren Sie mit dem Fingernagel in den Spalt zwischen der Speicherkartenfach-Abdeckung und der Seite des Oberseite des Geräts. Nehmen Sie nun die Abdeckung ab.
- 2 Schieben Sie die Speicherkarte mit den goldfarbenen Kontakten nach unten in das Speicherkartenfach und drücken Sie die Speicherkarte so weit in das Fach, bis sie einrastet.
- 3 Bringen Sie die Speicherkartenabdeckung wieder an.

So entfernen Sie die Speicherkarte:

- 1 Schalten Sie das Gerät aus und nehmen Sie die Abdeckung für den Speicherkarteneinschub ab.
 - 2 Drücken Sie die Speicherkarte nach innen und lassen Sie sie sofort wieder los.
 - 3 Ziehen Sie die Speicherkarte vollständig heraus und entfernen Sie sie aus dem Gerät.
 - 4 Bringen Sie die Abdeckung wieder an.
- 💡 Sie können die Speicherkarte auch entfernen, ohne das Gerät wie in Schritt 1 beschrieben auszuschalten. Dafür müssen Sie zunächst die Speicherkarte deaktivieren. Tippen Sie auf **Einstellungen** > **Speicher**, dann neben **SD-Karte** auf  und befolgen Sie anschließend die restlichen oben stehenden Anweisungen.

Bildschirmschutz

- ! Bevor Sie Ihr Gerät verwenden können, müssen Sie den transparenten Schutzfilm entfernen, indem Sie an der hervorstehenden Lasche ziehen.

Wir empfehlen den Schutz Ihres Geräts mit einer Bildschirmabdeckung oder einem für Ihr Xperia™-Modell vorgesehenen Bildschirmschutz von Sony. Durch die Verwendung von Schutzzubehör von Drittanbietern funktioniert Ihr Gerät unter Umständen nicht richtig, da Sensoren, Linsen, Lautsprecher oder Mikrofone möglicherweise abgedeckt werden. Außerdem kann die Garantie dadurch erlöschen.

Erstmaliges Einschalten Ihres Geräts

Es empfiehlt sich, den Akku mindestens 30 Minuten lang zu laden, bevor Sie Ihr Gerät zum ersten Mal einschalten. Sie können das Gerät auch während des Ladevorgangs verwenden. Weitere Informationen zum Ladevorgang finden Sie unter *Laden des Geräts* auf der Seite 32.

Wenn Sie das Gerät zum ersten Mal einschalten, hilft ein Setup-Assistent bei der Konfiguration grundlegender Einstellungen, der Personalisierung des Geräts und der Anmeldung bei Ihren Konten, z. B. Ihrem Google™-Konto.

So schalten Sie das Gerät ein:

- ! Der Akku muss mindestens 30 Minuten geladen werden, bevor Sie das Gerät zum ersten Mal einschalten.



- 1 Halten Sie die Einschalttaste  so lange gedrückt, bis das Gerät vibriert.
- 2 Warten Sie einen Moment, bis das Gerät gestartet ist.

So schalten Sie das Gerät aus:

- 1 Drücken und halten Sie die Einschalttaste , bis das Optionsmenü geöffnet wird.
- 2 Tippen Sie im Optionsmenü auf **Ausschalten**.

- ! Es kann einige Momente dauern, bis das Gerät ausgeschaltet wird.

Warum benötige ich ein Google™-Konto?

Ihr Xperia™ -Gerät von Sony wird mit Android™, einem von Google™ entwickelten Betriebssystem, ausgeführt. Beim Erwerb des Geräts ist bereits eine Reihe von Google™-Anwendungen und -Diensten auf dem Gerät vorinstalliert bzw. darüber abrufbar, z. B. Gmail™, Google Maps™, YouTube™ und die Play Store™-Anwendung, die Ihnen den Zugriff auf den Google Play™-Online-Store zum Herunterladen von Android™-Anwendungen ermöglicht. Damit Sie den größten Nutzen aus diesen Diensten ziehen können, benötigen Sie ein Google™-Konto. Ein Google™-Konto ist beispielsweise obligatorisch, wenn Sie:

- Anwendungen von Google Play™ herunterladen und installieren möchten.
- E-Mails, Kontaktdaten und den Kalender über Gmail™ synchronisieren möchten.
- mithilfe der Anwendung „Hangouts™“ mit Freunden chatten möchten.
- Ihren Browserverlauf und Ihre Lesezeichen mithilfe des Google Chrome™-Webrowsers synchronisieren möchten.
- Sie sich nach einer Softwarereparatur über Xperia™ Companion als autorisierter Benutzer identifizieren möchten.
- Ein verloren gegangenes oder gestohlenen Gerät mithilfe der Dienste „my Xperia“™ oder Android™-Geräteverwaltung aus der Ferne finden, sperren oder löschen möchten.

Weitere Informationen zu Android™ und Google™ finden Sie unter <http://support.google.com>.

- ! Es ist sehr wichtig, dass Sie sich Ihren Benutzernamen und Ihr Kennwort Ihres Google™-Kontos merken. In bestimmten Fällen müssen Sie sich aus Sicherheitsgründen möglicherweise selbst über Ihr Google™-Konto identifizieren. Sollten Sie in diesen Fällen den Benutzernamen und das Kennwort Ihres Google™-Kontos nicht angeben können, wird Ihr Gerät gesperrt. Wenn Sie mehr als ein Google™-Konto besitzen, stellen Sie außerdem sicher, dass Sie die Details des gewünschten Kontos eingeben.

So richten Sie ein Google™-Konto auf Ihrem Gerät ein:

- 1 Tippen Sie auf dem Startbildschirm auf .
 - 2 Tippen Sie auf **Einstellungen** > **Konten** > **Konto hinzufügen** > **Google**.
 - 3 Folgen Sie den Anweisungen des Registrierungsassistenten, um ein Google™-Konto zu erstellen, oder melden Sie sich an, wenn Sie bereits ein Konto besitzen.
- 💡 Wenn Sie das Gerät zum ersten Mal einschalten, können Sie sich auch vom Setup-Assistenten aus bei Ihrem Google™-Konto anmelden oder ein Konto erstellen. Oder erstellen Sie ein Konto online unter www.google.com/accounts.

Gerätesicherheit

Maßnahmen zum Schutz Ihres Geräts

Sie können verhindern, dass andere Personen Ihr Gerät ohne Ihre Erlaubnis verwenden. Wenn Ihr Gerät beispielsweise verloren geht, gestohlen oder gelöscht wurde, ist die Verwendung des Geräts nur über Ihr Google™-Konto oder mit den jeweiligen Informationen zum Entsperren des Bildschirms möglich. Um den Schutz Ihres Geräts zu gewährleisten, ist es wichtig, dass Sie eine sichere Bildschirmsperre einrichten und Ihr Google™-Konto auf dem Gerät hinzufügen. Sie müssen sich die Informationen zum Entsperren des Bildschirms und die Anmeldedaten für Ihr Google™-Konto unbedingt merken. Um sicherzustellen, dass Ihr Gerät geschützt ist, können Sie Folgendes tun:

- Eine sichere Bildschirmsperre auf Ihrem Gerät einrichten, d. h. eine PIN, ein Kennwort, ein Muster oder ein Fingerabdruck als Bildschirmsperre, um die unbefugte Zurücksetzung des Geräts zu verhindern. Weitere Informationen finden Sie unter *Bildschirmsperre* auf der Seite 11.
- Ein Google™-Konto hinzufügen, um im Falle eines Diebstahls und/oder einer Löschung die unbefugte Verwendung Ihres Geräts durch andere zu verhindern. Weitere Informationen finden Sie unter *Warum benötige ich ein Google™-Konto?* auf der Seite 9.
- Aktivieren Sie entweder den „Schutz durch my Xperia“ oder den Webdienst „Android™-Geräte-Manager“. Über diese Dienste können Sie ein verloren gegangenes Gerät remote lokalisieren, sperren oder formatieren. Weitere Informationen finden Sie unter *Orten eines verlorenen Geräts* auf der Seite 17.

Bestätigen des Eigentums eines Geräts

Aufgrund bestimmter Schutzfunktionen müssen Sie den Bildschirm entweder mit Ihrer PIN, Ihrem Kennwort bzw. Ihrem Muster oder durch Eingabe Ihrer Google™-Kontodaten entsperren. Im Folgenden sind Beispiele für Schutzfunktionen und einige der erforderlichen Anmeldedaten aufgeführt:

Schutzfunktion „Zurücksetzen auf Werkseinstellungen“:	Sie müssen Ihren Bildschirm entsperren, bevor Sie das Gerät auf die Werkseinstellungen zurücksetzen können.
Schutz über my Xperia:	Wenn Sie Ihr Gerät remote über diesen Dienst zurücksetzen, müssen Sie den Benutzernamen und das Kennwort des Google™-Kontos eingeben, das mit dem Dienst verknüpft ist. Das Gerät muss mit dem Internet verbunden werden, bevor das Setup abgeschlossen werden kann. Andernfalls können Sie Ihr Gerät nach dem Zurücksetzen nicht verwenden.
Android™- Geräteverwaltung:	Wenn Sie Ihr Gerät remote über diesen Dienst zurücksetzen, müssen Sie den Benutzernamen und das Kennwort für Ihr Google™-Konto eingeben. Das Gerät muss mit dem Internet verbunden werden, bevor das Setup abgeschlossen werden kann. Andernfalls können Sie Ihr Gerät nach dem Zurücksetzen nicht verwenden.
Softwarereparatur	Wenn Sie die Software Xperia™ Companion nutzen, um eine Softwarereparatur durchzuführen, werden Sie aufgefordert, den Benutzernamen und das Kennwort für Ihr Google™-Konto einzugeben, wenn Sie das Gerät nach Abschluss der Reparatur starten.

- ! Für die Android™-Geräteverwaltung müssen die Informationen über ein Google™-Konto eingegeben werden. Hierbei kann es sich um ein beliebiges Google™-Konto handeln, das Sie auf dem Gerät als Eigentümer eingerichtet haben. Wenn Sie die entsprechenden Kontodaten während des Einrichtungsvorgangs nicht bereitstellen können, werden Sie das Gerät nicht verwenden können.

Bildschirmsperre

Es gibt mehrere Möglichkeiten, den Bildschirm zu sperren. Das Sicherheitsniveau der jeweiligen Sperre ist nachfolgend geordnet vom geringsten bis zum höchsten aufgeführt:

- Wischen: kein Schutz, aber Schnellzugriff auf den Startbildschirm
- Muster: Zum Entsperren des Geräts ein einfaches Muster mit dem Finger zeichnen.
- PIN: Zum Entsperren des Geräts eine numerische PIN bestehend aus mindestens vier Ziffern eingeben.
- Kennwort: Zum Entsperren des Geräts ein aus Buchstaben und Zahlen bestehendes Kennwort eingeben.

! Es ist sehr wichtig, dass Sie sich Ihr Entsperrmuster bzw. Ihre PIN oder Ihr Kennwort zum Entsperren merken. Wenn Sie diese Informationen vergessen, können wichtige Daten wie Kontakte und Nachrichten möglicherweise nicht wiederhergestellt werden.

So erstellen Sie ein Entsperrmuster:

- 1 Tippen Sie auf dem Startbildschirm auf .
- 2 Tippen Sie auf **Einstellungen** > **Sicherheit** > **Bildschirmsperre** > **Muster**.
- 3 Befolgen Sie die Anweisungen auf dem Gerätebildschirm.

! Wenn Ihr Entsperrmuster beim Versuch, das Gerät zu entsperren, fünf Mal hintereinander abgewiesen wird, müssen Sie 30 Sekunden warten, bevor Sie einen neuen Versuch unternehmen können.

So ändern Sie die Art der Bildschirmsperre:

- 1 Tippen Sie im Startbildschirm auf .
- 2 Tippen Sie auf **Einstellungen** > **Sicherheit** > **Bildschirmsperre**.
- 3 Befolgen Sie die Anweisungen auf dem Gerätebildschirm und wählen Sie eine andere Art der Bildschirmsperre aus.

So ändern Sie das Entsperrmuster für den Bildschirm:

- 1 Tippen Sie auf dem Startbildschirm auf .
- 2 Tippen Sie auf **Einstellungen** > **Sicherheit** > **Bildschirmsperre**.
- 3 Zeichnen Sie das Entsperrmuster für den Bildschirm.
- 4 Tippen Sie auf **Muster** und befolgen Sie die Anweisungen auf dem Gerätebildschirm.

So erstellen Sie eine PIN für die Bildschirmsperre:

- 1 Tippen Sie auf dem Startbildschirm auf .
- 2 Tippen Sie auf **Einstellungen** > **Sicherheit** > **Bildschirmsperre** > **PIN**.
- 3 Geben Sie Ihre numerische PIN ein und tippen Sie anschließend auf **Weiter**.
- 4 Geben Sie Ihre PIN erneut ein und bestätigen Sie sie. Tippen Sie anschließend auf **OK**.
- 5 Befolgen Sie die Anweisungen auf dem Gerätebildschirm.

So erstellen Sie ein Kennwort für die Bildschirmsperre:

- 1 Tippen Sie auf dem Startbildschirm auf .
- 2 Tippen Sie auf **Einstellungen** > **Sicherheit** > **Bildschirmsperre** > **Kennwort**.
- 3 Geben Sie Ihr Kennwort ein und tippen Sie anschließend auf **Weiter**.
- 4 Geben Sie Ihr Kennwort erneut ein und bestätigen Sie es. Tippen Sie anschließend auf **OK**.
- 5 Befolgen Sie die Anweisungen auf dem Gerätebildschirm.

So aktivieren Sie die Entsperrfunktion durch Wischen:

- 1 Tippen Sie auf dem Startbildschirm auf .
- 2 Tippen Sie auf **Einstellungen** > **Sicherheit** > **Bildschirmsperre**.
- 3 Ziehen Sie Ihr Entsperrmuster für den Bildschirm oder geben Sie Ihre PIN oder das Passwort ein, wenn eine Bildschirmsperre aktiviert ist.
- 4 Tippen Sie auf **Wischen**.

Zurücksetzen einer vergessenen Bildschirmsperre

Wenn Sie die PIN, das Kennwort oder das Muster für Ihre Bildschirmsperre vergessen haben, können Sie diese eventuell mit dem Dienst „Schutz über my Xperia“ zurücksetzen. Beim Zurücksetzen der Bildschirmsperre mithilfe des Dienstes „Schutz über my Xperia“ gehen keine Inhalte auf Ihrem Gerät verloren.

Informationen zum Aktivieren des Dienstes „Schutz über my Xperia“ finden Sie unter *Orten eines verlorenen Geräts* auf der Seite 17.

So setzen Sie die Bildschirmsperre mithilfe des Dienstes „Schutz über my Xperia“ zurück:

- 1 Halten Sie den Benutzernamen und das Kennwort für Ihr Google™-Konto parat und aktivieren Sie den Dienst „Schutz über my Xperia“ auf Ihrem Gerät.
 - 2 Rufen Sie *myxperia.sonymobile.com* über ein mit dem Internet verbundenes Gerät auf.
 - 3 Melden Sie sich mit demselben Google™-Konto an, das auf Ihrem Gerät eingerichtet ist.
 - 4 Klicken Sie unter **Ihre Geräte** auf das Bild Ihres Geräts.
 - 5 Wählen Sie **Sperren** oder **PIN2 ändern** aus, um die aktuelle Bildschirmsperre durch einen neuen PIN-Code zu ersetzen.
 - 6 Befolgen Sie die Bildschirmanweisungen des Dienstes „Schutz über my Xperia“.
- ! Je nach Ihren Sicherheitseinstellungen wird Ihr Gerät nach dem Zurücksetzen der Bildschirmsperre möglicherweise gesperrt. In dem Fall geben Sie den Benutzernamen und das Kennwort Ihres Google™-Kontos ein, um das Gerät zu verwenden.

Automatisches Entsperrn des Geräts

- ! Die Funktion „Smart Lock“ ist möglicherweise nicht in allen Märkten, Ländern und Regionen verfügbar.

Die Funktion „Smart Lock“ vereinfacht das Entsperrn Ihres Geräts, indem Sie das automatische Entsperrn in bestimmten Situationen festlegen können. Sie können das Gerät entsperren lassen, wenn es beispielsweise mit einem Bluetooth®-Gerät verbunden ist oder Sie es bei sich tragen.

Sie können Smart Lock so einrichten, dass Ihr Gerät mithilfe der folgenden Einstellungen entsperren bleibt:

- **Vertrauenswürdiges Gesicht:** Entsperrn Sie Ihr Gerät, indem Sie es ansehen.
- **Vertrauenswürdige Stimme:** Richten Sie die Spracherkennung ein, um auf jedem Bildschirm suchen zu können.
- **Vertraute Geräte:** Hiermit bleibt Ihr Gerät entsperren, wenn es mit einem vertrauenswürdigen Bluetooth®- oder NFC-Gerät verbunden ist.
- **Vertrauenswürdige Orte:** Hiermit bleibt Ihr Gerät entsperren, wenn Sie sich an einem vertrauenswürdigen Ort befinden.
- **Trageerkennung:** Hiermit bleibt Ihr Gerät entsperren, wenn Sie es bei sich tragen.

Sie müssen Ihr Gerät nach einem Neustart und wenn Sie es 4 Stunden lang nicht verwendet haben manuell entsperren.

- ! Die Funktion „Smart Lock“ wurde von Google™ entwickelt. Die genaue Funktionsweise kann sich im Laufe der Zeit aufgrund von Updates durch Google™ ändern.

So aktivieren Sie Smart Lock:

- 1 Stellen Sie sicher, dass Sie ein Muster, eine PIN oder ein Kennwort für Ihre Bildschirmsperre festgelegt haben.
- 2 Tippen Sie auf dem Startbildschirm auf .
- 3 Tippen Sie auf **Einstellungen** > **Sicherheit** > **Trust Agents**.
- 4 Ziehen Sie den Schieber neben **Smart Lock (Google)** nach rechts.
- 5 Tippen Sie auf den Zurück-Pfeil neben **Trust Agents**.
- 6 Tippen Sie auf **Smart Lock**.
- 7 Geben Sie Ihr Muster, Ihre PIN oder Ihr Kennwort ein. Sie müssen diese Bildschirmsperre jedes Mal eingeben, wenn Sie Ihre Smart Lock-Einstellungen ändern möchten.
- 8 Wählen Sie einen Smart Lock-Typ aus.

Festlegen, wann das Gerät automatisch entsperrt bleiben soll

Sie können Smart Lock so einrichten, dass Ihr Gerät entsprechend der folgenden Einstellungen entsperrt bleibt:

- **Vertraute Geräte** – Hiermit bleibt Ihr Gerät entsperrt, wenn es mit einem vertrauenswürdigen Bluetooth®-Gerät verbunden ist.
- **Vertrauenswürdige Orte** – Hiermit bleibt Ihr Gerät entsperrt, wenn Sie sich an einem vertrauenswürdigen Ort befinden.
- **Trageerkennung** – Hiermit bleibt Ihr Gerät entsperrt, wenn Sie es bei sich tragen.
- **Vertrauenswürdiges Gesicht** – Entsperren Sie Ihr Mobiltelefon, indem Sie es ansehen.
- **Vertrauenswürdige Stimme** – Richten Sie die Spracherkennung ein, um auf jedem Bildschirm suchen zu können.

Sie müssen Ihr Gerät manuell entsperren, wenn Sie es 4 Stunden lang nicht verwendet haben, sowie nach einem Neustart.

Verbinden mit vertrauenswürdigen Bluetooth®-Geräten

Sie können ein verbundenes Bluetooth®-Gerät als vertrauenswürdiges Gerät festlegen und Ihr Xperia™ Gerät entsperrt lassen, während es mit ihm verbunden ist. Falls Sie Bluetooth®-Geräte besitzen, zu denen Sie regelmäßig eine Verbindung herstellen, wie beispielsweise einen Lautsprecher im Auto, ein Home-Entertainment-System, eine Bluetooth®-Uhr oder einen Fitness-Tracker, können Sie diese als vertrauenswürdige Geräte hinzufügen und die zusätzliche Sicherheitsvorkehrung in Form der Bildschirmsperre umgehen, um Zeit zu sparen. Diese Funktion ist ideal, wenn Sie sich bei der Verwendung dieser Geräte üblicherweise an einem relativ sicheren Ort befinden. In einigen Fällen müssen Sie Ihr Gerät unter Umständen trotzdem manuell entsperren, bevor eine Verbindung mit einem vertrauenswürdigen Gerät hergestellt werden kann.

- ! Es ist nicht empfehlenswert, Geräte, die kontinuierlich mit Ihrem Gerät verbunden sind, wie Bluetooth®-Tastaturen oder -Schutzhüllen, als vertrauenswürdige Geräte hinzuzufügen.
- 💡 Sobald ein vertrauenswürdiges Bluetooth®-Gerät ausgeschaltet wird oder sich nicht mehr in Reichweite befindet, wird Ihr Bildschirm gesperrt und Sie benötigen Ihre PIN, Ihr Muster oder Ihr Kennwort zum Entsperren.

So fügen Sie ein vertrauenswürdiges Bluetooth®-Gerät hinzu:

- 1 Vergewissern Sie sich, dass Ihr Gerät mit dem Bluetooth®-Gerät gekoppelt und verbunden ist, das Sie als vertrauenswürdiges Gerät hinzufügen möchten.
- 2 Tippen Sie auf **Einstellungen** > **Sicherheit** > **Smart Lock** > **Vertrauenswürdige Geräte hinzufügen** > **Bluetooth**.
- 3 Tippen Sie auf den Namen eines Geräts, um dieses aus der Liste der verbundenen Geräte auszuwählen. In dieser Liste werden nur gekoppelte Geräte angezeigt.
- 4 Abhängig von der Sicherheit der Verbindung müssen Sie Ihr Gerät möglicherweise zunächst manuell entsperren, bevor die Entsperrung durch das vertrauenswürdige Gerät beibehalten werden kann.

So entfernen Sie ein vertrauenswürdiges Bluetooth®-Gerät:

- 1 Tippen Sie auf dem Startbildschirm auf .
- 2 Tippen Sie auf **Einstellungen** > **Sicherheit** > **Smart Lock** > **Vertraute Geräte**.
- 3 Tippen Sie auf das Gerät, das Sie entfernen möchten.
- 4 Tippen Sie auf **Vertrauenswürdige Geräte entfernen**.

Sicherheitsvorkehrungen beim Verwenden von vertrauenswürdigen Geräten

Verschiedene Bluetooth®-Geräte unterstützen unterschiedliche Standards und Sicherheitsfunktionen von Bluetooth®. Es ist möglich, dass jemand durch Imitieren Ihrer Bluetooth®-Verbindung dafür sorgt, dass Ihr Xperia™-Gerät entsperrt bleibt, selbst wenn sich Ihr vertrauenswürdige Gerät nicht mehr in der Nähe befindet. Ihr Gerät kann nicht immer erkennen, ob die Verbindung vor Imitationsversuchen durch andere Personen geschützt ist.

Wenn Ihr Gerät nicht ermitteln kann, ob Sie eine sichere Verbindung verwenden, wird eine Benachrichtigung auf Ihrem Xperia™-Gerät angezeigt. Sie müssen das Gerät dann möglicherweise zunächst manuell entsperren, bevor die Entsperrung durch das vertrauenswürdige Gerät beibehalten werden kann.

Die Reichweite der Bluetooth®-Verbindung kann abhängig von Faktoren wie dem Modell Ihres Geräts, dem verbundenen Bluetooth®-Gerät und Ihrer Umgebung variieren. Abhängig von diesen Faktoren können Bluetooth®-Verbindungen über Entfernungen von bis zu 100 Metern funktionieren. Falls eine andere Person Ihr Xperia™-Gerät an sich nimmt, während es sich in der Nähe eines vertrauenswürdigen Geräts befindet, kann sie möglicherweise auf Ihr Xperia™-Gerät zugreifen, wenn dieses durch das vertrauenswürdige Gerät entsperrt wurde.

Mit vertrauenswürdigen Orten verbinden

Wenn die Funktion „Vertrauenswürdige Orte“ eingerichtet ist, wird die Bildschirmsperre auf Ihrem Xperia™ Gerät deaktiviert, wenn Sie sich an einem vertrauenswürdigen Ort befinden. Für diese Funktion ist eine Internetverbindung (vorzugsweise über WLAN) erforderlich, und Sie müssen dem Gerät erlauben, Ihren aktuellen Standort zu verwenden.



Um vertrauenswürdige Orte einzurichten, stellen Sie zunächst sicher, dass der Standortmodus mit hoher Genauigkeit oder mit Stromsparfunktion auf Ihrem Gerät aktiviert ist, bevor Sie Ihr Zuhause oder einen benutzerdefinierten Ort hinzufügen.

- ! Die Abmessungen eines vertrauenswürdigen Orts beruhen auf Schätzwerten und erstreckt sich möglicherweise über die physischen Mauern Ihres Zuhauses oder eines anderen Bereichs, den Sie als vertrauenswürdigen Ort hinzugefügt haben, hinaus. Mit dieser Funktion kann Ihr Gerät in einem Radius von bis zu 80 Metern entsperrt bleiben. Beachten Sie, dass Standortsignale repliziert oder manipuliert werden können. Personen mit Zugriff auf spezialisierte Ausrüstung könnten Ihr Gerät entsperren.

So fügen Sie den Standort „Zuhause“ hinzu:

- 1 Stellen Sie sicher, dass der Standortmodus aktiviert ist und Sie entweder die Einstellung **Hohe Genauigkeit** oder **Stromsparfunktion** verwenden.
- 2 Tippen Sie auf dem Startbildschirm auf .
- 3 Tippen Sie auf **Einstellungen** > **Sicherheit** > **Smart Lock** > **Vertrauenswürdige Orte** > **Zuhause**.
- 4 Tippen Sie auf **Diesen Standort aktivieren**.

So bearbeiten Sie den Standort „Zuhause“:

- 1 Stellen Sie sicher, dass der Standortmodus aktiviert ist und Sie entweder die Einstellung **Hohe Genauigkeit** oder **Stromsparfunktion** verwenden.
 - 2 Tippen Sie auf dem Startbildschirm auf .
 - 3 Tippen Sie auf **Einstellungen** > **Sicherheit** > **Smart Lock** > **Vertrauenswürdige Orte**.
 - 4 Wählen Sie den Standort für Ihr Zuhause aus.
 - 5 Tippen Sie auf **Bearbeiten**.
 - 6 Geben Sie in der Suchleiste den Ort an, den Sie als Ihr Zuhause verwenden möchten.
-  Wenn Ihr Zuhause aus mehreren Gebäuden mit derselben Adresse besteht, stimmt der vertrauenswürdige Ort, den Sie hinzufügen möchten, möglicherweise nicht mit der tatsächlichen Adresse überein. Sie können den tatsächlichen Standort Ihres Zuhauses innerhalb des Gebäudekomplexes als benutzerdefinierten Ort hinzufügen, um eine bessere Standortgenauigkeit zu erzielen.

So entfernen Sie den Standort „Zuhause“:

- 1 Stellen Sie sicher, dass der Standortmodus aktiviert ist und Sie entweder die Einstellung **Hohe Genauigkeit** oder **Stromsparfunktion** verwenden.
- 2 Tippen Sie auf dem Startbildschirm auf .
- 3 Tippen Sie auf **Einstellungen** > **Sicherheit** > **Smart Lock** > **Vertrauenswürdige Orte** > **Zuhause**.
- 4 Tippen Sie auf **Diesen Standort deaktivieren**.

Verwenden von benutzerdefinierten Orten

Sie können jeden Ort als einen vertrauenswürdigen, benutzerdefinierten Ort hinzufügen, an dem Ihr Gerät entsperrt bleiben kann.

So fügen Sie einen benutzerdefinierten Ort hinzu:

- 1 Stellen Sie sicher, dass der Standortmodus aktiviert ist und Sie entweder die Einstellung **Hohe Genauigkeit** oder **Stromsparfunktion** verwenden.
- 2 Tippen Sie auf dem Startbildschirm auf .
- 3 Tippen Sie auf **Einstellungen** > **Sicherheit** > **Smart Lock** > **Vertrauenswürdige Orte**.
- 4 Tippen Sie auf **Vertrauenswürdigen Ort hinzufügen**.
- 5 Um Ihren aktuellen Standort als vertrauenswürdigen, benutzerdefinierten Ort zu speichern, tippen Sie auf **Diesen Standort auswählen**.
- 6 Um alternativ einen anderen Ort einzugeben, tippen Sie auf das Lupen-Symbol und geben Sie die Adresse ein. Ihr Gerät sucht nach dem eingegebenen Ort. Um die vorgeschlagene Adresse zu verwenden, tippen Sie auf die Adresse.
- 7 Zur Feinabstimmung des Orts tippen Sie auf den Zurück-Pfeil neben der Adresse, ziehen dann die Standortmarkierung an den gewünschten Ort und tippen auf **Diesen Standort auswählen**.

So bearbeiten Sie einen benutzerdefinierten Ort:

- 1 Stellen Sie sicher, dass der Standortmodus aktiviert ist und Sie entweder die Einstellung **Hohe Genauigkeit** oder **Stromsparfunktion** verwenden.
- 2 Tippen Sie auf dem Startbildschirm auf .
- 3 Tippen Sie auf **Einstellungen** > **Sicherheit** > **Smart Lock** > **Vertrauenswürdige Orte**.
- 4 Tippen Sie auf den Ort, den Sie bearbeiten möchten.
- 5 Tippen Sie auf **Adresse bearbeiten**.
- 6 Um einen anderen Ort einzugeben, tippen Sie auf das Lupen-Symbol und geben Sie die Adresse ein. Ihr Gerät sucht nach dem eingegebenen Ort. Um die vorgeschlagene Adresse zu verwenden, tippen Sie auf die Adresse.
- 7 Zur Feinabstimmung des Orts tippen Sie auf den Zurück-Pfeil neben der Adresse, ziehen dann die Standortmarkierung an den gewünschten Ort und tippen auf **Diesen Standort auswählen**.

So entfernen Sie einen benutzerdefinierten Ort:

- 1 Stellen Sie sicher, dass der Standortmodus aktiviert ist und Sie entweder die Einstellung **Hohe Genauigkeit** oder **Stromsparfunktion** verwenden.
- 2 Tippen Sie auf dem Startbildschirm auf .
- 3 Tippen Sie auf **Einstellungen** > **Sicherheit** > **Smart Lock** > **Vertrauenswürdige Orte**.
- 4 Tippen Sie auf den Ort, den Sie entfernen möchten.
- 5 Tippen Sie auf **Löschen**.

Das Gerät beim Tragen entsperrt lassen

Mithilfe der Trageerkennung können Sie Ihr Gerät entsperrt lassen, wenn Sie es bei sich tragen, zum Beispiel in Ihrer Hand, einer Hosentasche oder Handtasche. Der Beschleunigungssensor in Ihrem Gerät sorgt dafür, dass Ihr Gerät entsperrt bleibt, wenn er erkennt, dass das Gerät getragen wird. Das Gerät wird gesperrt, wenn der Beschleunigungssensor erkennt, dass das Gerät abgelegt wurde.

- ! Die Trageerkennung kann nicht unterscheiden, von wem das Gerät getragen wird. Wenn Sie Ihr Gerät einer anderen Person geben, während es mithilfe der Trageerkennung entsperrt ist, bleibt es möglicherweise auch für den anderen Benutzer entsperrt. Beachten Sie, dass die Trageerkennung weniger Sicherheit als ein Muster, eine PIN oder ein Kennwort bietet.

So aktivieren Sie die Trageerkennung:

- 1 Tippen Sie auf dem Startbildschirm auf .
- 2 Tippen Sie auf **Einstellungen** > **Sicherheit** > **Smart Lock** > **Trageerkennung**.
- 3 Ziehen Sie den Schieber in die Position „Ein“ und tippen Sie dann auf **Fortsetzen**.

Verwenden der Trageerkennung

Bei Verwendung der Funktion „Trageerkennung“ müssen Sie folgende Punkte beachten:

- Wenn das Gerät erkennt, dass es an Ihrem Körper getragen wird, bleibt es nach der Entsperrung durch Sie weiterhin entsperrt.
- Wenn Sie das Gerät ablegen und es erkennt, dass es nicht mehr an Ihrem Körper getragen wird, wird das Gerät automatisch gesperrt.
- Nach dem Ablegen des Geräts (wenn Sie es zum Beispiel auf einen Tisch legen) kann es bis zu einer Minute dauern, bis das Gerät gesperrt wird.
- Wenn Sie in ein Auto, einen Bus, einen Zug oder ein anderes Landfahrzeug steigen, kann es zwischen fünf und zehn Minuten dauern, bis das Gerät gesperrt wird.
- Beachten Sie, dass Ihr Gerät möglicherweise nicht automatisch gesperrt wird, wenn Sie in ein Flugzeug oder ein Boot (oder andere Fahrzeuge, die sich nicht an Land befinden) steigen. Sperren Sie es daher bei Bedarf manuell.
- Wenn Sie Ihr Gerät wieder an sich nehmen oder das Fahrzeug verlassen, müssen Sie das Gerät einmalig entsperren. Es bleibt dann entsperrt, solange Sie es bei sich tragen.

So schalten Sie die Trageerkennung aus:

- 1 Tippen Sie auf dem Startbildschirm auf .
- 2 Tippen Sie auf **Einstellungen** > **Sicherheit** > **Smart Lock** > **Trageerkennung**.
- 3 Ziehen Sie den Schieber in die Position „Aus“.

Die Identifikationsnummer Ihres Geräts

Ihr Gerät besitzt eine eindeutige ID-Nummer (Identifikationsnummer). Sie sollten diese Nummer irgendwo festhalten. Sie ist unter Umständen erforderlich, wenn Sie sich an den Kundenservice von Xperia™ Care wenden und Ihr Gerät registrieren müssen.

So zeigen Sie die ID-Nummer des Geräts an:

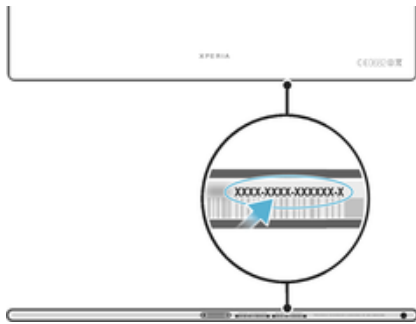

So finden Sie die ID-Nummer über die Geräteeinstellungen heraus:

- 1 Tippen Sie auf dem Startbildschirm auf .
- 2 Tippen Sie auf **Einstellungen** > **Über das Tablet** > **Status**.
- 3 Blättern Sie zu **IDID**, um die ID-Nummer anzuzeigen.

Orten eines verlorenen Geräts



Wenn Sie über ein Google™-Konto verfügen, können Sie mithilfe des Webdienstes „my Xperia“ Ihr verloren gegangenes Gerät orten und sichern. Sie können:

- Ihr Gerät auf einer Karte orten.
 - ein akustisches Signal abspielen lassen, selbst wenn sich das Gerät im Lautlosmodus befindet.
 - Ihr Gerät per Fernzugriff sperren und Ihre Kontaktdaten für den Finder auf dem Gerätedisplay anzeigen lassen.
 - als letzten Ausweg den internen und externen Speicher des Geräts remote löschen.
- ! Der Dienst „my Xperia“ ist unter Umständen nicht in allen Ländern/Regionen verfügbar.

So aktivieren Sie den Dienst „my Xperia“:

- 1 Tippen Sie auf dem Startbildschirm auf .
 - 2 Tippen Sie auf **Einstellungen** > **Sicherheit** > **Schutz durch „my Xperia“** > **Aktivieren**.
 - 3 Aktivieren Sie das Kontrollkästchen und tippen Sie anschließend auf **Akzeptieren**.
 - 4 Melden Sie sich bei Aufforderung bei Ihrem Sony Entertainment Network-Konto an oder erstellen Sie ein neues Konto, falls Sie noch kein Konto haben.
 - 5 Aktivieren Sie Standortdienste auf Ihrem Gerät, falls diese Funktion nicht bereits aktiviert ist.
- ! Rufen Sie myxperia.sonymobile.com auf, um zu überprüfen, ob der Dienst „my Xperia“ Ihr Gerät orten kann. Melden Sie sich dazu entweder mit einem Google™-Konto oder einem Sony Entertainment Network-Konto an, das Sie auf Ihrem Gerät eingerichtet haben.
- ! Wenn mehrere Benutzer das Gerät verwenden, kann nur der Eigentümer den Dienst „my Xperia“ in Anspruch nehmen.

Suche nach einem verloren gegangenem Gerät über die Android™-Geräteverwaltung

Google™ bietet den Standort- und Sicherheits-Webdienst Android™-Geräteverwaltung. Diesen können Sie parallel oder alternativ zum Dienst „Schutz über my Xperia“ verwenden. Wenn Sie Ihr Gerät verlieren sollten, können Sie mithilfe der Android™-Geräteverwaltung Folgendes tun:

- Nach Ihrem Gerät suchen und den Standort anzeigen.
- Ihr Gerät klingeln lassen, sperren, sämtliche Daten darauf löschen oder eine Rufnummer zum Sperrbildschirm hinzufügen.

Weitere Informationen zur Android™-Geräteverwaltung finden Sie unter www.support.google.com.

- ! Die Android™-Geräteverwaltung funktioniert nicht, wenn Ihr Gerät ausgeschaltet ist oder keine Internetverbindung besteht. Die Android™-Geräteverwaltung ist u. U. nicht in allen Ländern oder Regionen verfügbar.

So aktivieren Sie den Android™-Gerätmanager:

- 1 Wenn Sie ein Gerät mit mehreren Benutzern verwenden, vergewissern Sie sich, dass Sie als Eigentümer angemeldet sind.
- 2 Stellen Sie sicher, dass Sie über eine aktive Datenverbindung verfügen und die Ortungsdienste aktiviert sind.
- 3 Tippen Sie auf dem Startbildschirm auf .
- 4 Tippen Sie auf **Einstellungen** > **Google** > **Sicherheit**.
- 5 Ziehen Sie den Schieber neben **Dieses Gerät aus der Ferne lokalisieren** und **Sperrern und Löschen aus der Ferne erlauben** auf die Position „Ein“.
- 6 Geben Sie bei Aufforderung Ihre Zustimmung zu den allgemeinen Geschäftsbedingungen, indem Sie auf **Aktivieren** tippen.
- 7 Um zu verifizieren, dass der Android™-Gerätmanager Ihr Gerät nach Aktivierung des Dienstes lokalisieren kann, besuchen Sie die Website www.android.com/devicemanager und melden Sie sich mit Ihrem Google™-Konto an.

Aneignen der Grundlagen

Verwenden des Touchscreens

Tippen



- Dient zum Öffnen oder Auswählen eines Elements.
- Dient zum Markieren bzw. Aufheben einer Markierung bei Kontrollkästchen oder Optionen.
- Dient zum Eingeben von Text über die Bildschirmtastatur.

Berühren und Halten

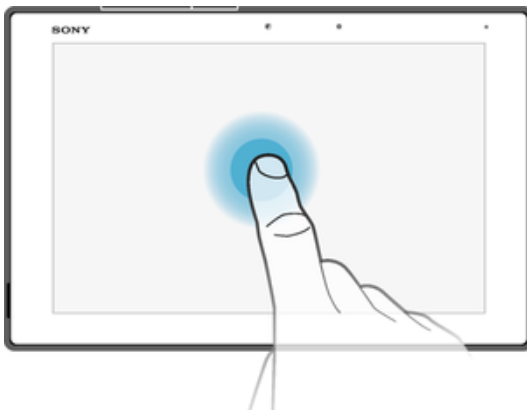

- Dient zum Verschieben eines Objekts.
- Dient zum Aktivieren eines objektspezifischen Menüs.
- Dient zum Aktivieren des Auswahlmodus, beispielsweise zum Auswählen von mehreren Elementen einer Liste.

Zusammendrücken und Auseinanderziehen

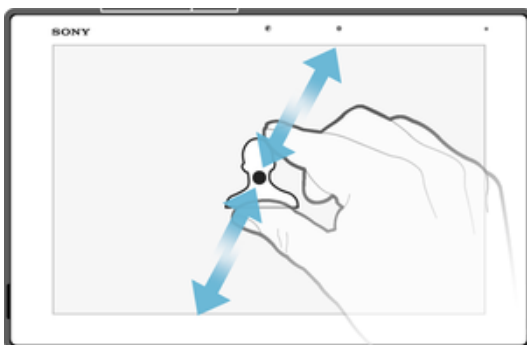

- Zoomen Sie bei Webseiten, Fotos, Karten oder bei der Aufnahme von Fotos und Videos hinein und hinaus.

Wischen

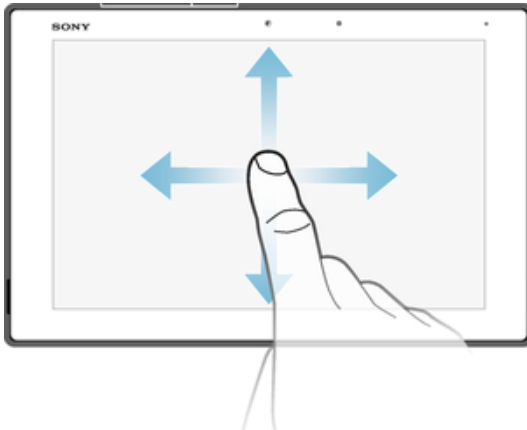

- In einer Liste nach oben oder unten blättern.
- Nach links oder rechts blättern, beispielsweise zwischen den Fenstern des Startbildschirms.
- Nach links oder rechts Wischen, um weitere Optionen anzuzeigen.

Streichen

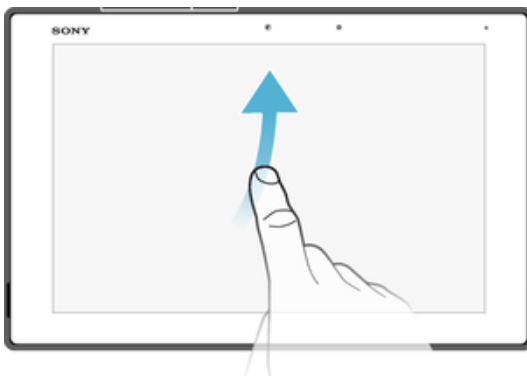

- Dient zum schnellen Blättern, beispielsweise in einer Liste oder auf einer Webseite. Sie können das Blättern anhalten, indem Sie auf den Bildschirm tippen.

Sperrern und Entsperren des Bildschirms

Wenn das Gerät eine bestimmte Zeit inaktiv ist, wird der Bildschirm zum Energiesparen abgedunkelt und automatisch gesperrt. Diese Sperre verhindert ungewünschte Aktionen auf dem Touchscreen, wenn Sie das Gerät nicht verwenden. Bei neu gekauften Geräten ist eine grundlegende Bildschirmsperre per Wischen eingestellt. Sie müssen also auf dem Bildschirm nach oben Wischen, um das Gerät zu entsperren. Zu einem späteren Zeitpunkt haben Sie die Möglichkeit, die Sicherheitseinstellungen zu ändern und andere Sperren hinzuzufügen. Weitere Informationen finden Sie unter *Bildschirmsperre* auf der Seite 11.

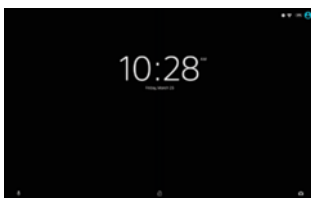

So aktivieren Sie den Bildschirm:

- Drücken Sie kurz die Einschalttaste

So sperren Sie den Bildschirm:

- Drücken Sie bei aktivem Bildschirm kurz die Einschalttaste

Startbildschirm

Der Startbildschirm bildet den Ausgangspunkt des Geräts. Er ähnelt dem Desktop eines Computers. Der Startbildschirm kann bis zu sieben Bereiche umfassen, die über die normale Bildschirmbreite hinausgehen. Die Anzahl der Bereiche des Startbildschirms wird durch eine Reihe von Punkten unten auf dem Startbildschirm angezeigt. Der hervorgehobene Punkt gibt das Fenster an, in dem Sie sich gerade befinden.



So rufen Sie die Startseite auf:

- Drücken Sie .

So navigieren Sie auf dem Startbildschirm:



Bereiche des Startbildschirms

Sie können (bis zu einer Höchstzahl von sieben) neue Bereiche zu Ihrem Startbildschirm hinzufügen und Bereiche löschen. Sie können auch den Bereich festlegen, den Sie als Hauptstartbildschirm verwenden möchten.



So legen Sie einen Bereich als den Hauptbereich des Startbildschirms fest:

- 1 Berühren und halten Sie einen beliebigen Bereich des Startbildschirms gedrückt, bis das Gerät vibriert.
- 2 Streichen Sie nach links oder rechts, um zu dem Fenster zu blättern, das Sie als Hauptfenster des Startbildschirms festlegen möchten, und tippen Sie anschließend oben links auf .

So fügen Sie Ihrem Startbildschirm ein Fenster hinzu:

- 1 Berühren und halten Sie einen leeren Bereich auf Ihrem Startbildschirm.
- 2 Um die Fenster zu durchsuchen, streichen Sie ganz nach rechts oder links und tippen Sie auf .

So löschen Sie einen Bereich von der Startseite:

- 1 Berühren und halten Sie einen Bereich auf Ihrem Startbildschirm, bis das Gerät vibriert.
- 2 Streichen Sie nach links oder rechts, um zu dem Bereich zu navigieren, den Sie löschen möchten, und tippen Sie anschließend auf .

Startbildschirm-Einstellungen

Nutzen Sie die Verknüpfung **Startbildschirm-Einstellungen**, um einige grundlegende Einstellungen für Ihren Startbildschirm vorzunehmen. Sie können beispielsweise für Ihren Startbildschirm automatische Rotation einstellen und die Größe der Symbole anpassen.

So stellen Sie für den Startbildschirm das automatische Drehen ein:

- 1 Berühren und halten Sie einen leeren Bereich auf dem Startbildschirm und tippen Sie anschließend auf **Einstellungen**.
- 2 Ziehen Sie den Schieber neben **Automatische Bildschirmdrehung** auf die Position „Ein“.

So passen Sie die Größe der Symbole Ihres Startbildschirms an:

- 1 Berühren und halten Sie einen leeren Bereich auf Ihrem Startbildschirm und tippen Sie anschließend auf **Startbildschirm-Einstellungen**.
- 2 Tippen Sie auf **Symbolgröße** und wählen Sie dann eine Option aus.

Anwendungsbildschirm

Der Anwendungsbildschirm, der über den Startbildschirm geöffnet wird, enthält die auf dem Gerät vorinstallierten sowie die von Ihnen heruntergeladenen Anwendungen.

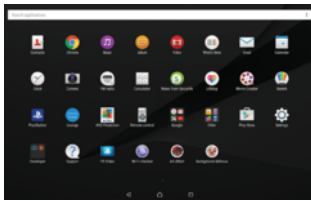

So zeigen Sie alle Anwendungen auf dem Anwendungsbildschirm an:

- 1 Tippen Sie auf dem Startbildschirm auf .
- 2 Streichen Sie auf dem Anwendungsbildschirm nach links oder rechts.

So öffnen Sie eine Anwendung vom Anwendungsbildschirm:

- Streichen Sie nach links oder rechts, um die Anwendung zu finden, und tippen Sie dann auf die Anwendung.

So suchen Sie nach einer Anwendung auf dem Anwendungsbildschirm:

- 1 Wenn der Anwendungsbildschirm geöffnet ist, tippen Sie auf **Anwendungen suchen**.
- 2 Geben Sie den Namen der Anwendung ein, nach der Sie suchen möchten.

So ordnen Sie Anwendungen auf dem Anwendungsbildschirm an:

- 1 Wenn der Anwendungsbildschirm geöffnet ist, tippen Sie auf .
- 2 Tippen Sie auf **Apps sortieren** und wählen Sie dann eine Option aus.

So fügen Sie eine Anwendungsverknüpfung zum Startbildschirm hinzu:

- 1 Berühren und halten Sie im Anwendungsbildschirm ein Anwendungssymbol, und ziehen Sie dann das Symbol zum oberen Rand des Bildschirms. Der Startbildschirm wird geöffnet.
- 2 Ziehen Sie das Symbol an die gewünschte Stelle auf dem Startbildschirm und lassen Sie los.

So verschieben Sie eine Anwendung auf dem Anwendungsbildschirm:

- 1 Wenn der Anwendungsbildschirm geöffnet ist, tippen Sie auf .
- 2 Stellen Sie sicher, dass **Eigene Sortierung** unter **Apps sortieren** ausgewählt ist.
- 3 Berühren und halten Sie die Anwendung, bis sie markiert wird. Ziehen Sie sie anschließend zur neuen Position.

So deinstallieren Sie eine Anwendung vom Anwendungsbildschirm:

- 1 Berühren und halten Sie einen beliebigen Bereich des Anwendungsbildschirms gedrückt, bis das Gerät vibriert. Alle Anwendungen, die deinstalliert werden können, sind durch  gekennzeichnet.
- 2 Wählen Sie die zu deinstallierende Anwendung aus und tippen Sie dann auf **Löschen**.

Navigationsanwendungen

Sie können über die Navigationstasten, die Favoritenleiste und das Fenster der kürzlich verwendeten Anwendungen, mit dessen Hilfe Sie einfach zwischen allen kürzlich verwendeten Anwendungen hin und her wechseln können, zwischen den einzelnen Anwendungen navigieren. Als Navigationstasten stehen die Taste „Startseite“, die Taste „Kürzlich verwendete Anwendungen“ und die Taste „Zurück“ zur Auswahl. Manche Anwendungen werden geschlossen, wenn Sie die Startseitentaste  zum Beenden drücken, während andere angehalten oder weiterhin im Hintergrund ausgeführt werden. Wenn eine Anwendung angehalten oder im Hintergrund ausgeführt wird, können Sie beim nächsten Öffnen der Anwendung an der Stelle weitermachen, wo Sie aufgehört haben.

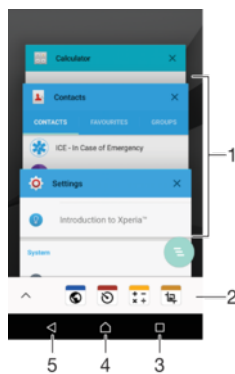

- 1 Fenster der kürzlich verwendeten Anwendungen: eine kürzlich verwendete Anwendung öffnen
- 2 Favoritenleiste: Anwendungen oder Widgets über eine Verknüpfung öffnen
- 3 Taste „Kürzlich verwendete Anwendungen“: Fenster der kürzlich verwendeten Anwendungen und die Favoritenleiste öffnen
- 4 Taste „Startbildschirm“: eine Anwendung beenden und zum Startbildschirm zurückkehren
- 5 Taste „Zurück“: zum vorherigen Bildschirm innerhalb einer Anwendung zurückkehren oder die Anwendung schließen

So öffnen Sie das Fenster der kürzlich verwendeten Anwendungen:

- Drücken Sie .

So schließen Sie alle kürzlich verwendeten Anwendungen:

- Tippen Sie auf  und dann auf .

So öffnen Sie ein Menü in einer Anwendung:

- Drücken Sie in einer Anwendung .
- ! Nicht alle Anwendungen enthalten ein Menü.

Widgets

Widgets sind kleine Anwendungen, die direkt auf dem Startbildschirm verwendet werden können. Sie dienen auch als Verknüpfungen. Beispielsweise können Sie grundlegende Informationen zum Wetter direkt über das Wetter-Widget auf Ihrem Startbildschirm

sehen. Wenn Sie auf das Widget tippen, öffnet sich die vollständige Wetter-Anwendung. Weitere Widgets können Sie von Google Play™ herunterladen.

So fügen Sie dem Startbildschirm ein Widget hinzu:

- 1 Berühren und halten Sie einen leeren Bereich Ihres Startbildschirm gedrückt und tippen Sie anschließend auf **Widgets**.
- 2 Tippen Sie auf das hinzuzufügende Widget.

So ändern Sie die Größe eines Widgets:

- 1 Berühren und halten Sie ein Widget, bis es vergrößert wird. Lassen Sie das Widget anschließend wieder los. Wenn die Größe des Widgets, z. B. des Kalender-Widgets, geändert werden kann, werden ein hervorgehobener Rahmen sowie Punkte zum Ändern der Größe angezeigt.
- 2 Ziehen Sie die Punkte nach innen oder außen, um das Widget zu verkleinern oder zu vergrößern.
- 3 Um die neue Größe des Widgets zu bestätigen, tippen Sie auf einen beliebigen Punkt in Startbildschirm.

So verschieben Sie ein Widget:

- Berühren und halten Sie das Widget, bis es vergrößert wird. Ziehen Sie es anschließend zur neuen Position.

So entfernen Sie ein Widget:

- Berühren und halten Sie das Widget, bis dieses markiert wird. Ziehen Sie es anschließend in **Vom Startbildschirm entfernen**.

Verknüpfungen und Ordner

Verwenden Sie Verknüpfungen und Ordner, um Ihre Anwendungen zu verwalten und den Startbildschirm ordentlich und übersichtlich zu gestalten.



- 1 Auf eine Anwendung über eine Verknüpfung zugreifen
- 2 Auf einen Ordner mit Anwendungen zugreifen

So fügen Sie eine App-Verknüpfung zu Ihrem Startbildschirm hinzu:

- 1 Berühren und halten Sie einen leeren Bereich Ihres Startbildschirm gedrückt.
- 2 Tippen Sie im Anpassungsmenü auf **Widgets > Apps**.
- 3 Blättern Sie durch die App-Liste und wählen Sie eine App aus. Die ausgewählte App wird zum Startbildschirm hinzugefügt.

- 💡 In Schritt 3 können Sie alternativ auf **Widgets > Verknüpfungen** tippen und eine verfügbare App aus der Liste auswählen. Wenn Sie zum Hinzufügen von Verknüpfungen diese Methode anwenden, ermöglichen es einige verfügbare Anwendungen, die Verknüpfung mit speziellen Funktionen zu versehen.

So verschieben Sie ein Objekt auf dem Startbildschirm:

- Berühren und halten Sie das Objekt, bis es markiert wird. Ziehen Sie es anschließend zur neuen Position.

So entfernen Sie ein Objekt vom Startbildschirm:

- Berühren und halten Sie das Objekt, bis es ausgewählt wird. Ziehen Sie es anschließend in den **Vom Startbildschirm entfernen** oben im Bildschirm.

So erstellen Sie einen Ordner auf dem Startbildschirm:

- Berühren und halten Sie ein Anwendungs- oder Verknüpfungssymbol, bis es ausgewählt wird, und ziehen Sie es dann auf ein anderes App-Symbol oder eine andere Verknüpfung und legen Sie es ab.

So fügen Sie Objekte zu einem Ordner auf dem Startbildschirm hinzu:

- Berühren und Halten Sie ein Objekt, bis es ausgewählt wird, und ziehen Sie das Objekt dann in den Ordner.

So benennen Sie einen Ordner auf dem Startbildschirm um:

- 1 Tippen Sie auf einen Ordner, um ihn zu öffnen.
- 2 Tippen Sie auf die Titelleiste des Ordners, um das Feld **Ordnername** anzuzeigen.
- 3 Geben Sie den neuen Ordnernamen ein, und tippen Sie auf **Fertig**.

Hintergrund und Designs

Sie können den Startbildschirm mit Hintergründen und Designs Ihren Wünschen entsprechend anpassen.

So ändern Sie den Hintergrund des Startbildschirms:

- 1 Berühren und halten Sie einen leeren Bereich auf Ihrem Startbildschirm.
- 2 Tippen Sie auf **Hintergrund** und wählen Sie eine Option.

So legen Sie ein Design fest:

- 1 Berühren und halten Sie einen leeren Bereich auf Ihrem Startbildschirm.
- 2 Tippen Sie auf **Designs**.
- 3 Wählen Sie eine Option aus und befolgen Sie die Anweisungen auf dem Gerätebildschirm.

- ! Wenn Sie ein Design ändern, wird auch der Hintergrund einiger Anwendungen geändert.

Aufnehmen eines Screenshots

Sie können Standbilder beliebiger Bildschirme Ihres Geräts als Screenshot aufnehmen. Die aufgenommenen Screenshots werden automatisch im Album gespeichert.

So nehmen Sie einen Screenshot auf:

- 1 Halten Sie die Einschalttaste gedrückt, bis ein Eingabeaufforderungsfenster angezeigt wird.
- 2 Tippen Sie auf [+].

- 💡 Sie können auch einen Screenshot aufnehmen, indem Sie die Einschalttaste und die Lautstärketaste gleichzeitig gedrückt halten. Wenn der Screenshot aufgenommen wurde, können Sie die Tasten loslassen.

So zeigen Sie Ihren Screenshot an:

- Ziehen Sie die Statusleiste vollständig nach unten und tippen Sie dann auf den Screenshot, den Sie anzeigen möchten.

- 💡 Sie können Ihre Screenshots außerdem in der Album-Anwendung anzeigen.

Benachrichtigungen

Benachrichtigungen informieren Sie über Ereignisse wie Nachrichten und Kalendereinträge sowie Aktivitäten in Bearbeitung wie Datei-Downloads. Benachrichtigungen werden in den folgenden Orten angezeigt:

- der Statusleiste
- dem Benachrichtigungsfenster
- dem Sperrbildschirm

So öffnen oder schließen Sie das Benachrichtigungsfeld:



- 1 Ziehen Sie die Statusleiste nach unten, um das Benachrichtigungsfeld zu öffnen.
- 2 Ziehen Sie das Feld nach oben, um das Benachrichtigungsfeld zu schließen.

So reagieren Sie auf eine Benachrichtigung im Benachrichtigungsfeld:

- Tippen Sie auf die Benachrichtigung.

So löschen Sie Benachrichtigungen aus dem Benachrichtigungsfenster:

- Fahren Sie mit Ihrem Finger über eine Nachricht, und streichen Sie nach links oder rechts.

So erweitern Sie eine Benachrichtigung auf dem Benachrichtigungsfeld:

- Ziehen Sie die Benachrichtigung nach unten.

! Nicht alle Benachrichtigungen sind erweiterbar.

So löschen Sie alle Benachrichtigungen vom Benachrichtigungsfeld aus:

- Tippen Sie auf .

So reagieren Sie auf eine Benachrichtigung bei eingeschalteter Bildschirmsperre:

- Tippen Sie zweimal auf die Benachrichtigung.

So verwerfen Sie eine Benachrichtigung bei eingeschalteter Bildschirmsperre:

- Legen Sie Ihren Finger auf eine Nachricht, und streichen Sie nach links oder rechts.

So erweitern Sie eine Benachrichtigung bei eingeschalteter Bildschirmsperre:

- Ziehen Sie die Benachrichtigung nach unten.

! Nicht alle Benachrichtigungen sind erweiterbar.

Verwalten von Benachrichtigungen auf dem Sperrbildschirm

Sie können die Einstellungen auf Ihrem Gerät so anpassen, dass nur ausgewählte Benachrichtigungen auf dem Sperrbildschirm angezeigt werden. Sie können alle Benachrichtigungen und deren Inhalte zugänglich machen, heikle Inhalte bei allen Benachrichtigungen oder bei bestimmten Apps verbergen oder überhaupt keine Benachrichtigungen anzeigen lassen.

So wählen Sie die Benachrichtigungen aus, die auf dem Sperrbildschirm angezeigt werden:

- 1 Tippen Sie auf dem Startbildschirm auf .
- 2 Tippen Sie auf **Einstellungen** > **Ton & Benachrichtigung** > **Bei gesperrtem Gerät**.
- 3 Wählen Sie eine Option.

Optionen zum Anzeigen von Benachrichtigungen auf dem Sperrbildschirm

Gesamten Nachrichteninhalte anzeigen

Alle Benachrichtigungen auf dem Sperrbildschirm erhalten. Wenn Sie diese Einstellung aktiviert haben, dann denken Sie daran, dass alle Inhalte (einschließlich der Inhalte eingehender E-Mails und Chat-Nachrichten) auf Ihrem Sperrbildschirm angezeigt werden, es sei denn, Sie wählen die jeweiligen Anwendungen im Menü „Einstellungen“ unter **App-Benachrichtigungen** als **Vertrauliche Inhalte ausblenden** aus.

Vertrauliche Nachrichteninhalte ausblenden

Sie müssen eine PIN, ein Kennwort oder ein Muster als Bildschirmsperre einrichten, damit diese Einstellung verfügbar ist. **Inhalte ausgeblendet** werden auf dem Sperrbildschirm angezeigt, wenn private Benachrichtigungen eingehen. Sie erhalten beispielsweise eine Benachrichtigung über eine eingehende E-Mail oder eine Chat-Nachricht, der Inhalt wird jedoch nicht auf dem Sperrbildschirm angezeigt.

Benachrichtigungen nicht anzeigen

Sie werden keine Benachrichtigungen auf dem Sperrbildschirm erhalten.

Einstellen des Benachrichtigungslevels für eine App

Sie können unterschiedliche Benachrichtigungsverhalten für individuelle Anwendungen festlegen. Sie können beispielsweise alle E-Mails blockieren, Facebook™-Benachrichtigungen priorisieren und den Inhalt von Messaging-Nachrichten auf dem Sperrbildschirm unsichtbar machen.

So stellen Sie das Benachrichtigungslevel für eine App ein:

- 1 Tippen Sie auf dem Startbildschirm auf .
- 2 Tippen Sie auf **Einstellungen** > **Ton & Benachrichtigung** > **App-Benachrichtigungen**.
- 3 Wählen Sie die App aus, für die Sie die Benachrichtigungseinstellungen ändern möchten.
- 4 Ziehen Sie den entsprechenden Schieber nach rechts.

Benachrichtigungsebenen und -optionen für bestimmte Anwendungen

Alle blockieren

Niemals Benachrichtigungen für die ausgewählte Anwendung anzeigen.

Als Priorität behandeln

Benachrichtigung der ausgewählten Anwendung empfangen, wenn Bitte nicht stören auf Nur Priorität gesetzt ist.

Kurzes Einblenden zulassen

Ausgewählte Anwendung bestimmte Benachrichtigungen hervorheben lassen, indem Sie sie kurz zur Ansicht auf den aktuellen Bildschirm ziehen.

Benachrichtigungsleuchte

Über die Benachrichtigungsleuchte werden Sie über den Akkustatus und einige weitere Ereignisse informiert. Die Benachrichtigungsleuchte ist standardmäßig aktiviert, kann jedoch manuell deaktiviert werden.

















- ! Wenn die Benachrichtigungsleuchte deaktiviert ist, dann leuchtet sie nur bei einer Warnung zum Akkustatus auf, wenn der Akkustand weniger 15 Prozent beträgt.

So aktivieren Sie die Benachrichtigungsleuchte:

- 1 Tippen Sie auf dem Startbildschirm auf .
- 2 Tippen Sie auf **Einstellungen** > **Ton & Benachrichtigung**.
- 3 Ziehen Sie den Schieber neben **Benachrichtigungsleuchte** nach rechts.

Symbole in der Statusleiste

Statussymbole























	Eine WLAN-Verbindung wurde aktiviert und es werden Daten übertragen
	Eine WLAN-Verbindung wurde aktiviert, es besteht allerdings keine Internetverbindung. Dieses Symbol wird ebenfalls angezeigt, wenn Sie versuchen, sich mit einem sicheren WLAN-Netzwerk zu verbinden. Nach erfolgreicher Anmeldung wird das Ausrufezeichen nicht mehr angezeigt. Wird Google™ in Ihrem Gebiet blockiert, wird das Ausrufezeichen ggf. selbst dann angezeigt, wenn das Gerät mit einem WLAN-Netzwerk verbunden und eine funktionierende Internetverbindung vorhanden ist.
	Akkustatus
	Der Akku wird geladen
	Flugmodus ist aktiviert
	Die Bluetooth®-Funktion ist aktiviert
	Das Mikrofon ist stumm geschaltet
	Die Freisprecheinrichtung ist eingeschaltet
	„Bitte nicht stören“-Modus
	Vibrationsmodus
	Der Wecker ist eingestellt
	GPS ist aktiviert
	Synchronisierung wird durchgeführt
	Problem bei der Anmeldung oder Synchronisierung

- ! Je nach Dienstanbieter, Netz und/oder Region stehen Funktionen oder Dienste, die in der Liste mit Symbolen angegeben sind, unter Umständen nicht zur Verfügung.

So verwalten Sie die Symbole auf der Statusleiste:

- 1 Tippen Sie auf dem Startbildschirm auf .
- 2 Tippen Sie auf **Einstellungen** > **Display** > **Systemsymbole**.
- 3 Markieren Sie die Kontrollkästchen für die Systemsymbole, die in der Statusleiste angezeigt werden sollen.

Benachrichtigungssymbole

	Neue Mailbox-Nachricht
	Neue E-Mail
	Daten werden heruntergeladen
	Daten werden hochgeladen
	Grundlegendes Setup des Geräts durchführen
	Softwareupdate verfügbar
	Systemupdates verfügbar
	Systemupdates werden heruntergeladen
	Tippen, um die heruntergeladenen Systemupdates zu installieren
	STAMINA-Modus ist aktiviert
	Geräuschminimierung ist aktiviert
	Screenshot aufgenommen
	Neue Hangouts™-Chatnachricht ist eingegangen
	Videochat mit Freunden mit der Hangouts™-Anwendung
	Anstehendes Kalenderereignis
	Eine Small App wird ausgeführt
	Smart Connect ist aktiviert
	Ein Musiktitel wird abgespielt
	Das Radio läuft
	Gerät ist mit einem USB-Kabel an einen Computer angeschlossen
	Interner Speicher ist zu 75 % voll. Tippen, um Daten auf die Speicherkarte zu übertragen
	Warnung
	Weitere (nicht angezeigte) Benachrichtigungen





- ! Hier sind nicht alle Symbole, die unter Umständen auf Ihrem Gerät angezeigt werden, aufgeführt. Diese Symbole dienen lediglich Referenzzwecken. Änderungen sind ohne vorherige Ankündigung möglich.

So blockieren Sie das Versenden von Benachrichtigungen durch eine App:

- 1 Tippen Sie auf dem Startbildschirm auf .
- 2 Tippen Sie auf **Einstellungen** > **Ton & Benachrichtigung** > **App-Benachrichtigungen**.
- 3 Wählen Sie eine App aus.
- 4 Ziehen Sie den Schieber neben **Alle blockieren** nach rechts.

Anwendungen im Überblick

-  Verwenden Sie die Uhr-Anwendung, um verschiedene Alarmsignale einzustellen.
-  Verwenden Sie den Browser zum Navigieren auf bzw. Anzeigen von Webseiten sowie zur Verwaltung von Lesezeichen, Texten und Bildern.
-  Verwenden Sie die Rechner-Anwendung, um Rechenaufgaben durchzuführen.
-  Verwenden Sie die Kalender-Anwendung, um Ihre Ereignisse und Termine zu verwalten.
-  Mit der Kamera-Anwendung können Sie Fotos und Videoclips aufnehmen.
-  Verwenden Sie die Kontakte-Anwendung, um Telefonnummern, E-Mail-Adressen und sonstigen Informationen im Zusammenhang mit Ihren Kontakten zu verwalten.
-  Verwenden Sie die Downloads-Anwendung, um auf den Downloadverlauf Ihres Browsers zuzugreifen.
-  Mit der E-Mail-Anwendung können Sie E-Mails über private und geschäftliche Konten senden und empfangen.
-  Mit der Facebook™-Anwendung können Sie sich mit Freunden, Verwandten und Kollegen auf der ganzen Welt vernetzen.
-  Mit der UKW-Radio-Anwendung können Sie sich durch UKW-Radiosender hören.
-  Mit der Album-Anwendung können Sie Ihre Fotos und Videos anzeigen, bearbeiten und teilen.
-  Mit der Google Mail™-Anwendung können Sie E-Mails lesen, schreiben und organisieren.
-  Verwenden Sie die Google™-Anwendung für Suchabfragen auf dem Gerät und im Internet.
-  Mit der Anwendung „Google Maps™“ können Sie Ihren aktuellen Standort anzeigen, andere Standorte suchen und Routen berechnen.
-  Mit der Play Store™-Anwendung können Sie kostenlose und kostenpflichtige Anwendungen für Ihr Gerät herunterladen.
-  Mit der Video-Anwendung können Sie auf Ihrem Gerät Videos abspielen und Inhalte an Ihre Freunde freigeben.
-  Mit der Musik-Anwendung können Sie Musik, Hörbücher und Podcasts organisieren und abspielen.
-  Verwenden Sie die „Nachrichten und Wetter“-Anwendung, um sich über Nachrichten und die Wettervorhersage zu informieren.
-  Verwenden Sie die Einstellungen-Anwendung, um die Einstellungen Ihres Mobiltelefons anzupassen.
-  Mit der Hangouts™-Anwendung können Sie online mit Freunden chatten.
-  Mit der Anwendung „TrackID™“ können Musiktitel, die in Ihrer Umgebung abgespielt werden, erkannt und Infos wie Interpret, Album und mehr bereitgestellt werden.
-  Mit der Anwendung „YouTube™“ können Sie Videos weltweit freigeben und anzeigen.

-  Verwenden Sie die Anwendung „Backup & Restore“, um Inhalte auf Ihrem Gerät wie Kontaktdaten, Lesezeichen, Kalenderdaten usw. zu sichern und wiederherzustellen.
-  Mit der Anwendung „Smart Connect™“ können Sie festlegen, wie Ihr Gerät beim Anschließen oder Trennen von Zubehör reagieren soll.
-  Der Xperia™ Movie Creator erstellt aus vorhandenen Fotos und Videos automatisch kurze Videos von etwa 30 Sekunden. Die Anwendung legt automatisch den Zeitrahmen zur Erstellung des Films fest.
-  Verwenden Sie die Lifelog-Anwendung, um Ereignisse Ihres täglichen Lebens automatisch zu protokollieren. Sie können beispielsweise Ziele setzen und Ihren Fortschritt beim Erreichen dieser Ziele nachverfolgen oder besondere Momente mit Lesezeichen festhalten.
-  Verwenden Sie die Support-Anwendung, um den Benutzersupport auf Ihrem Gerät aufzurufen. Sie können zum Beispiel auf eine Bedienungsanleitung, Informationen zur Problembeseitigung sowie auf Tipps und Tricks zugreifen.

! Einige Anwendungen werden nicht flächendeckend von allen Diensteanbietern unterstützt oder aufgeführt.

Akku und Wartung

Laden des Geräts

- ! Verwenden Sie immer ein Original-Ladegerät und USB-Kabel von Sony, die für das jeweilige Xperia™ Modell vorgesehen sind. Bei anderen Ladegeräten und Kabeln kann es vorkommen, dass sich die Ladedauer erhöht, das Gerät gar nicht lädt oder Ihr Gerät sogar beschädigt wird. Vergewissern Sie sich, dass alle USB-Stecker und -Anschlüsse vollkommen trocken sind, bevor Sie das USB-Kabel einstecken.

Über ein Ladegerät, das an einer Steckdose angeschlossen ist, wird Ihr Gerät schneller geladen als beim Aufladen über den Computer. Sie können das Gerät auch während des Ladevorgangs verwenden.

Wenn der Akku entladen ist, kann es bis zu 30 Minuten dauern, bis das Gerät auf das Aufladen reagiert. Währenddessen bleibt der Bildschirm möglicherweise komplett schwarz und zeigt kein Ladesymbol an. Beachten Sie außerdem, dass es bis zu 4 Stunden dauern kann, bis ein vollkommen entladener Akku wieder vollständig aufgeladen ist.

- ! Das Gerät verfügt über einen integrierten Akku, der nur von einem von Sony autorisierten Reparaturcenter ausgetauscht werden darf. Versuchen Sie nicht, das Gerät zu öffnen oder es selbst auseinanderzunehmen. Dadurch könnte das Gerät beschädigt werden, wodurch Ihre Garantie automatisch erlischt.

So laden Sie Ihr Gerät:

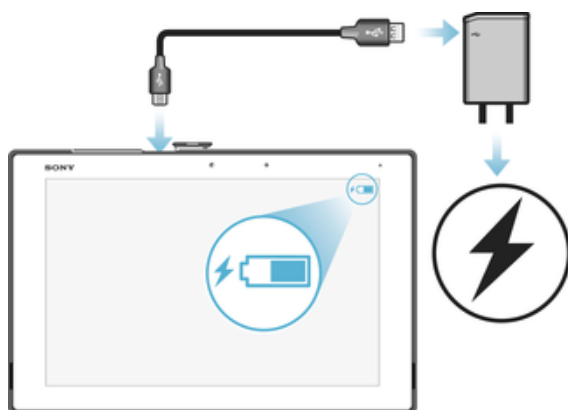

- 1 Schließen Sie das Ladegerät an eine Steckdose an.
 - 2 Verbinden Sie ein Ende des USB-Kabels mit dem Ladegerät (oder mit dem USB-Anschluss eines Computers).
 - 3 Verbinden Sie das andere Ende des Kabels mit dem Micro USB-Anschluss des Geräts (USB-Symbol nach oben). Die Benachrichtigungsleuchte leuchtet auf, wenn der Ladevorgang beginnt.
 - 4 Ziehen Sie das Kabel vom Gerät ab, sobald der Akku vollständig geladen wurde. Achten Sie darauf, den Anschluss nicht zu verbiegen.
- 💡 Wenn der Akku vollständig entladen ist, kann es einige Minuten dauern, bevor die Benachrichtigungsleuchte aufleuchtet und das Ladesymbol ⚡ angezeigt wird.

Status der Akku-Benachrichtigungsleuchte

Grün	Der Akku wird gerade geladen und der Akkuladestand beträgt mehr als 90 %
Rot	Der Akku wird gerade geladen und der Akkuladestand beträgt weniger als 15 %
Orange	Der Akku wird gerade geladen und der Akkuladestand beträgt weniger als 90 %

Akku und Energieoptionen

Ihr Gerät verfügt über einen integrierten Akku. Um ihn optimal zu nutzen, können Sie verfolgen, wie viel Strom unterschiedliche Anwendungen und Funktionen verbrauchen. Hintergrund-Energiesparfunktionen werden standardmäßig aktiviert, um den Akkuverbrauch zu reduzieren. Darüber hinaus stehen weitere Energiesparmodi zur Verfügung, um den Akkuverbrauch bei Bedarf weiter zu reduzieren.

Energiesparfunktionen verringern die Priorität für bestimmte nicht wesentliche Gerätefunktionen wie höhere Bildqualität, Netzwerkaktivitäten wie Ortungsdienste, Anwendungssynchronisierungen und WLAN-Scans im Hintergrund. Wenn eine Anwendung nicht beeinträchtigt werden soll, können Sie diese im Menü der Akkuoptimierung davon ausschließen.

- ! Systemupdates können die auf Ihrem Gerät verfügbaren Energiesparfunktionen ändern.

So zeigen Sie Akkuverbrauch, geschätzte Akkulaufzeit und Energiespartipps an:

- 1 Tippen Sie auf dem **Startbildschirm** auf .
- 2 Tippen Sie auf **Einstellungen** > **Akku**. Ein Überblick mit dem prozentualen Akkuladestand und einer Schätzung zur Akkulaufzeit wird angezeigt.
- 3 Tippen Sie auf **AKKUVERBRAUCH ANZEIGEN**, um eine Liste der Funktionen und Dienste anzuzeigen, die seit dem letzten Laden zum Akkuverbrauch beigetragen haben. Tippen Sie auf ein Objekt, um Informationen dazu zu erhalten, wie Sie seinen Akkuverbrauch reduzieren können.

So zeigen Sie den Akkuverbrauch von Anwendungen an:





- 1 Tippen Sie auf dem **Startbildschirm** auf .
- 2 Tippen Sie auf **Einstellungen** > **Apps**.
- 3 Wählen Sie eine Anwendung aus und überprüfen Sie ihren Akkuverbrauch unter **Akkuverbrauch**.

Allgemeine Tipps zur Verbesserung der Akkuleistung

Mit den folgenden Tipps können Sie die Leistung des Akkus verbessern:

- Reduzieren Sie die Helligkeitsstufe des Bildschirms. Lesen Sie dazu den Abschnitt *Bildschirmeinstellungen* auf der Seite 51.
- Deaktivieren Sie Bluetooth®, WLAN und Ortungsdienste, wenn Sie diese Funktionen nicht benötigen.
- Schalten Sie das Gerät aus oder aktivieren Sie den Flugmodus, wenn Sie sich in einem Gebiet ohne oder mit geringer Netzabdeckung befinden. Andernfalls sucht Ihr Gerät wiederholt nach verfügbaren Netzwerken, wodurch Strom verbraucht wird.
- Ändern Sie die Synchronisierungseinstellungen für Ihre E-Mails, Kalender und Kontakte. Lesen Sie dazu den Abschnitt *Synchronisieren mit Onlinekonten* auf der Seite 47.
- Prüfen Sie die Anwendungen, die einen hohen Akkuverbrauch haben, und berücksichtigen Sie die auf Ihrem Gerät für diese Anwendungen bereitgestellten Energiespartipps.
- Ändern Sie das Benachrichtigungslevel für eine Anwendung. Lesen Sie dazu den Abschnitt *Benachrichtigungen* auf der Seite 26.
- Deaktivieren Sie die Standortfreigabe-Berechtigung für eine Anwendung. Lesen Sie dazu den Abschnitt *App-Einstellungen* auf der Seite 52.
- Deinstallieren Sie Anwendungen, die Sie nicht verwenden. Lesen Sie dazu den Abschnitt *Anwendungsbildschirm* auf der Seite 22.
- Nutzen Sie zum Musikhören ein Originalfreisprechgerät von Sony. Freisprechgeräte haben einen geringeren Akkuverbrauch als die Lautsprecher Ihres Geräts.
- Starten Sie Ihr Gerät hin und wieder neu.

So schließen Sie bestimmte Anwendungen von der Akkuoptimierung aus:



- 1 Tippen Sie auf dem **Startbildschirm** auf .
 - 2 Tippen Sie auf **Einstellungen** > **Akku**.
 - 3 Tippen Sie auf  und wählen Sie **Akku-Leistungsoptimierung** aus. Eine Liste von nicht optimierten Anwendungen wird angezeigt.
 - 4 Um Anwendungen zu dieser Liste hinzuzufügen oder daraus zu entfernen, tippen Sie auf **Apps** und wählen Sie eine Anwendung aus der Liste aus oder ab und bearbeiten Sie die Optimierungseinstellungen.
 - 5 Die Liste der nicht optimierten Anwendungen wird entsprechend Ihren Einstellungen aktualisiert.
-  Darüber hinaus können Sie die **Akku-Leistungsoptimierung** über das Menü **Apps** konfigurieren, indem Sie auf  tippen.

Energiesparmodi

Es stehen mehrere Energiesparmodi zur Verfügung, mit denen Sie die Akkulaufzeit verlängern können:

STAMINA-Modus Abhängig vom STAMINA-Level werden verschiedene Funktionen eingeschränkt oder deaktiviert, um den Akkuverbrauch zu reduzieren. Dazu gehören Rendering-Leistung, Animation und Bildschirmhelligkeit, Bildoptimierung, Synchronisierung von Anwendungsdaten im Hintergrund, Vibration (außer bei eingehenden Anrufen), Streaming und GPS (während der Bildschirm ausgeschaltet ist).  wird in der Statusleiste angezeigt.

So aktivieren oder deaktivieren Sie den STAMINA-Modus:

- 1 Tippen Sie auf dem **Startbildschirm** auf .
 - 2 Tippen Sie auf **Einstellungen** > **Akku**.
 - 3 Tippen Sie auf **STAMINA-Modus** und dann auf den Schieber, um die Funktion zu aktivieren oder zu deaktivieren. Wenn der STAMINA-Modus aktiviert ist, können Sie zusätzliche Optionen auswählen. So können Sie beispielsweise den Prozentwert für den Auto-Start Ihren Wünschen entsprechend einstellen.
-  Im Menü der Akkuoptimierung können Sie die Optimierung durch den STAMINA-Modus für einzelne Anwendungen ausschließen.

Aktualisieren des Geräts

Damit Ihnen die neuesten Funktionen und Verbesserungen zur Verfügung stehen und das Gerät Ihnen dank Fehlerbehebungen optimale Leistung bietet, sollten Sie die Gerätesoftware aktualisieren. Wenn ein Softwareupdate verfügbar ist, wird  in der Statusleiste angezeigt. Sie können auch manuell nach neuen Updates suchen oder eine Aktualisierung planen.

Bevor Sie Ihr Gerät aktualisieren, sollten Sie Folgendes beachten:

- Vergewissern Sie sich vor dem Update, dass Sie über ausreichend Speicherkapazität verfügen.
- Wenn Sie ein Gerät mit mehreren Benutzern gemeinsam verwenden, müssen Sie sich als Eigentümer, also als Hauptbenutzer, anmelden, um das Gerät aktualisieren zu können.
- Aufgrund von System- und Anwendungsupdates können die Funktionen auf Ihrem Gerät anders dargestellt werden als in dieser Bedienungsanleitung beschrieben. Die Android™-Version wird von einem Update möglicherweise nicht betroffen.

Weitere Informationen zu Softwareupdates finden Sie unter <http://support.sonymobile.com/software/>.

So prüfen Sie, ob neue Software verfügbar ist:

- 1 Wenn Sie ein Gerät mit mehreren Benutzern verwenden, vergewissern Sie sich, dass Sie als der Besitzer angemeldet sind.
 - 2 Tippen Sie auf dem Startbildschirm auf .
 - 3 Tippen Sie auf **Einstellungen** > **Über das Tablet** > **Softwareupdate**.
- ! Wenn keine neue Software verfügbar ist, verfügen Sie möglicherweise nicht über genügend freien Speicher auf Ihrem Gerät. Wenn Ihr Xperia™ Gerät über weniger als 500 MB freien internen Speicher (Gerätespeicher) verfügt, erhalten Sie keine Informationen über die neue Software. Die folgende Benachrichtigung wird im Benachrichtigungsbereich angezeigt, um Sie auf den fehlenden Speicherplatz aufmerksam zu machen: Geringer Speicherplatz. Einige Systemfunktionen funktionieren möglicherweise nicht. Wenn Sie diese Benachrichtigung erhalten, müssen Sie internen Speicher (Gerätespeicher) freigeben, bevor Sie Benachrichtigungen über die Verfügbarkeit von neuer Software erhalten.



Drahtlose Gerätupdates

Verwenden Sie die Update Center-Anwendung, um Ihr Gerät drahtlos zu aktualisieren. Sie bearbeitet sowohl die Anwendungs-Updates und System-Updates und ermöglicht zudem das Herunterladen neuer Anwendungen, die für Ihr Gerät entwickelt wurden.

So laden Sie ein Systemupdate herunter und installieren es:

- 1 Wenn Sie ein Gerät mit mehreren Benutzern verwenden, vergewissern Sie sich, dass Sie als der Besitzer angemeldet sind.
- 2 Tippen Sie auf dem Startbildschirm auf .
- 3 Tippen Sie auf **Einstellungen** > **Über das Tablet** > **Softwareupdate**.
- 4 Wenn ein Systemupdate nicht verfügbar ist, tippen Sie auf **Herunterladen**, um es auf Ihr Gerät herunterzuladen.
- 5 Tippen Sie nach Abschluss des Downloads auf **Installieren** und befolgen Sie die Anweisungen auf dem Bildschirm, um die Installation abzuschließen.

So richten Sie die automatische Installation ein:

- 1 Tippen Sie auf dem **Startbildschirm** auf .
- 2 Tippen Sie auf **Einstellungen** > **Über das Tablet** > **Softwareupdate**.
- 3 Tippen Sie auf , dann auf **Einstellungen** und wählen Sie eine Option.

So aktualisieren Sie Ihr Gerät mit einem Computer:

- 1 Schließen Sie das Gerät mit einem USB-Kabel an den Computer an.
 - 2 Der Bildschirm Ihres Geräts muss entsperrt sein und der USB-Verbindungsmodus des Geräts muss auf **Dateien übertragen (MTP)** eingestellt sein.
 - 3 Öffnen Sie Xperia™ Companion, wenn die Anwendung nicht automatisch gestartet wird.
 - 4 Vergewissern Sie sich, dass der Computer auf das Internet zugreifen kann.
 - 5 **Computer:** Wenn ein Softwareupdate verfügbar ist, wird ein Popup-Fenster angezeigt. Folgen Sie den Anweisungen auf dem Bildschirm, um die entsprechenden Softwareupdates auszuführen.
- ! Sollte die Software „Xperia™ Companion“ nicht auf dem entsprechenden Computer installiert sein, verbinden Sie Ihr Gerät mit dem Computer und befolgen Sie die Installationsanleitungen auf dem Bildschirm. Stellen Sie sicher, dass Sie das USB-Kabel verwenden, das mit dem Gerät geliefert wurde, und dass dieses korrekt mit dem Gerät und dem Computer verbunden ist.

Wartung mithilfe eines Computers

Xperia™ Companion

Die Software „Xperia™ Companion“ verfügt über verschiedene Tools und Anwendungen, die Sie verwenden können, wenn Sie Ihr Gerät mit einem Computer verbinden. Mit Xperia™ Companion können Sie:

- die Software Ihres Geräts aktualisieren oder reparieren.

- Inhalte mithilfe von Xperia™ Transfer von Ihrem alten Gerät übertragen.
- Inhalte auf Ihrem Computer sichern und wiederherstellen.
- Multimediainhalte wie Fotos Videos, Musik und Playlists zwischen Ihrem Gerät und Ihrem Computer synchronisieren.
- Dateien auf Ihrem Gerät durchsuchen.

Sie benötigen einen Computer mit einer Internetverbindung und einem der folgenden Betriebssysteme, um Xperia™ Companion verwenden zu können:

- Microsoft® Windows® 7 oder höher
- Mac OS® X 10.11 oder höher

Xperia™ Companion für Windows unter

<http://support.sonymobile.com/tools/xperia-companion/> oder Xperia™ Companion für Mac unter <http://support.sonymobile.com/tools/xperia-companion-mac/> herunterladen und mehr erfahren.

Verwalten von Dateien mithilfe eines Computers

Schließen Sie Ihr Gerät mit einem USB-Kabel an einen Windows®-Computer an, um Dateien zu übertragen und zu verwalten.

Wenn die beiden Geräte verbunden sind, können Sie Ihr Gerät aufladen, Dateien übertragen, das Gerät zur Stromversorgung oder zur MIDI-Eingabe verwenden. Ihr Computer erkennt das Gerät, wenn Sie den Verbindungsmodus **Dateien übertragen (MTP)** wählen. Der Standardverbindungsmodus ist auf **Nur aufladen** eingestellt.

Mit Xperia™ Companion können Sie auf das Dateisystem Ihres Geräts zugreifen. Wenn Xperia™ Companion nicht installiert ist, werden Sie zur Installation aufgefordert, wenn Sie Ihr Gerät mit dem Computer verbinden.

- ! Verwenden Sie immer das für das jeweilige Xperia™ Modell vorgesehene USB-Kabel, und vergewissern Sie sich, dass dieses vollkommen trocken ist.

USB-Verbindungsmodus

Sie können den Verbindungsmodus **Dateien übertragen (MTP)** zum Verwalten von Dateien und Aktualisieren der Gerätesoftware verwenden. Dieser USB-Modus wird mit Microsoft® Windows®-Computern verwendet. Das Laden ist standardmäßig aktiviert.

Im **MIDI**-Modus fungiert Ihr Gerät als MIDI-Eingang für Musikinstrumente-Anwendung.

So ändern Sie den USB-Verbindungsmodus:

- 1 Verbinden Sie Ihr Gerät mit einem USB-Anschluss.
- 2 Ziehen Sie die Statusleiste nach unten, um das Benachrichtigungsfeld zu öffnen.
- 3 Eine Benachrichtigung zeigt den aktuellen Verbindungsmodus an, **Das Gerät wird über USB aufgeladen** oder **USB for file transfer**.
- 4 Tippen Sie auf die Benachrichtigung und dann auf den gewünschten Verbindungsmodus.

Speicher und Arbeitsspeicher

Ihr Gerät verfügt über verschiedene Speicheroptionen.

- Der interne Speicher beläuft sich auf etwa **12 GB** und wird zum Speichern von heruntergeladenen oder übertragenen Inhalten sowie für persönliche Einstellungen und Daten verwendet. Einige Beispiele für im internen Speicher gespeicherte Daten sind Wecker-, Lautstärke- und Spracheinstellungen, E-Mails, Lesezeichen, Kalenderereignisse, Fotos, Videos und Musik.
- Mithilfe einer Wechselspeicherkarte mit einer Speicherkapazität von bis zu **128 GB** können Sie Ihren Speicherplatz erweitern. Mediendateien und einige Anwendungen, einschließlich ihrer zugehörigen Daten, können auf die Speicherkarte verschoben werden, um internen Speicher freizugeben. Einige Anwendungen, wie die Kamera-Anwendung, können Daten direkt auf einer Speicherkarte speichern.

- Der dynamische Arbeitsspeicher (RAM) ist etwa **3 GB** groß. Er steht allerdings nicht zum Speichern von Dateien zur Verfügung. Der RAM wird für laufende Anwendungen und das Betriebssystem benötigt.
- ! Die Speicherkarte müssen Sie ggf. separat erwerben.
- 💡 Erfahren Sie mehr über die Nutzung des Speichers bei Android-Geräten, indem Sie das Whitepaper für Ihr Gerät unter www.sonymobile.com/support/ herunterladen.

Verbessern der Speicherleistung

Der Speicher Ihres Geräts füllt sich bei normalem Gebrauch. Wenn das Gerät verlangsamt oder Anwendungen plötzlich geschlossen werden, sollten Sie folgende Maßnahmen in Erwägung ziehen:

- Vergewissern Sie sich, dass immer mehr als **100 MB** an freiem internen Speicher zur Verfügung stehen.
- Beenden Sie laufende Anwendungen, die Sie gerade nicht benutzen.
- Löschen Sie den Cache aller Anwendungen.
- Deinstallieren Sie heruntergeladene Anwendungen, die Sie nicht verwenden.
- Wenn der interne Speicher voll ist, müssen Sie Anwendungen auf die Speicherkarte übertragen.
- Übertragen Sie Fotos, Videos und Musik vom internen Speicher auf die Speicherkarte.
- Wenn das Gerät keine Inhalte auf der Speicherkarte lesen kann, müssen Sie die Karte möglicherweise formatieren. Beachten Sie, dass alle Daten auf der Speicherkarte beim Formatieren gelöscht werden.
- ! Wenn Sie ein Gerät mit mehreren Benutzern gemeinsam verwenden, müssen Sie sich als Eigentümer, d. h. als Hauptbenutzer, anmelden, um bestimmte Aktionen, wie das Übertragen von Daten auf die Speicherkarte und das Formatieren der Speicherkarte, durchführen zu können.

So zeigen Sie den Speicherstatus an:

- 1 Tippen Sie auf dem Startbildschirm auf .
- 2 Tippen Sie auf **Einstellungen** > **Speicher**.

So zeigen Sie die Menge an freiem und belegtem RAM an:

- 1 Tippen Sie auf dem Startbildschirm auf .
- 2 Tippen Sie auf **Einstellungen** > **Apps**.

So löschen Sie den Cache-Speicher für alle Anwendungen

- 1 Tippen Sie auf dem Startbildschirm auf .
- 2 Tippen Sie auf **Einstellungen** > **Speicher**.
- 3 Tippen Sie auf **Interner Speicher** > **Daten im Cache** > **OK**.

- ! Wenn Sie den Cache-Speicher löschen, werden kann wichtigen Informationen oder Einstellungen gelöscht.

So übertragen Sie Mediendateien auf die Speicherkarte:

- 1 Vergewissern Sie sich, dass sich eine Speicherkarte im Gerät befindet.
- 2 Tippen Sie auf dem Startbildschirm auf .
- 3 Tippen Sie auf **Einstellungen** > **Speicher** > **Daten auf SD-Karte übertragen**.
- 4 Markieren Sie die Dateitypen, die Sie auf die Speicherkarte übertragen möchten.
- 5 Tippen Sie auf **Übertragen**.

So verschieben Sie Anwendungen auf die Speicherkarte

- 1 Tippen Sie auf dem Startbildschirm auf .
- 2 Tippen Sie auf **Einstellungen** > **Apps**.
- 3 Wählen Sie die Anwendung, die Sie verschieben möchten, tippen Sie dann auf **Speicher** und tippen Sie dann unter Verwendeter Speicher auf **Ändern** > **SD-Karte** > **Verschieben**.

! Einige Anwendungen können nicht auf eine Speicherkarte verschoben werden.

So beenden Sie die Ausführung von Anwendungen und Diensten

- 1 Tippen Sie auf dem Startbildschirm auf .
- 2 Tippen Sie auf **Einstellungen** > **Apps**.
- 3 Wählen Sie eine App oder einen Dienst aus und tippen Sie auf **STOPPEN ERZWINGEN** > **OK**.

So formatieren Sie die Speicherkarte:

- 1 Tippen Sie auf dem Startbildschirm auf .
- 2 Tippen Sie auf **Einstellungen** > **Speicher** > **SD-Karte löschen**.
- 3 Tippen Sie zum Bestätigen auf **SD-Karte löschen** > **Alles löschen**.

! Alle Daten auf der Speicherkarte werden beim Formatieren gelöscht. Sichern Sie alle gewünschten Daten, bevor Sie die Karte formatieren. Um Ihre Daten zu sichern, können Sie diese auf einen Computer kopieren. Weitere Informationen finden Sie unter *Verwalten von Dateien mithilfe eines Computers* auf der Seite 36.

Sichern und Wiederherstellen von Inhalten

Generell sollten Sie Fotos, Videos und andere persönliche Inhalte nicht ausschließlich im internen Speicher Ihres Geräts speichern. Sollte Ihr Gerät beschädigt werden, abhandenkommen oder gestohlen werden, können die im internen Speicher hinterlegten Daten möglicherweise nicht wiederhergestellt werden. Es wird empfohlen, die Software „Xperia™ Companion“ zu verwenden, um Sicherungen zu erstellen, mit denen Ihre Daten sicher auf einem externen Gerät gespeichert werden. Diese Methode ist vor allem dann zu empfehlen, wenn Sie Ihre Gerätesoftware auf eine neuere Android-Version aktualisieren.

Die Anwendung „Xperia™ Backup & Restore“ wird für die Sicherung von Daten vor dem Zurücksetzen auf Werkseinstellungen empfohlen. Mit dieser Anwendung können Sie Daten auf einem Online-Konto, einer SD-Karte oder einem externen USB-Speichergerät sichern, das Sie über einen USB-Hostadapter mit Ihrem Gerät verbunden haben:

Mit der Anwendung „Google Backup & Restore“ können Sie Daten auf einem Google-Server sichern.

Sichern von Daten auf einen Computer

Verwenden Sie die Software „Xperia™ Companion“, um Daten von einem Gerät auf einem PC oder einem Apple® Mac®-Computer zu sichern. Sie können die folgenden Datentypen sichern:

- Kontaktdaten
- Kalender
- Einstellungen und Lesezeichen
- Mediendateien wie Musik und Videos
- Fotos und Bilder

So sichern Sie Ihre Daten mithilfe eines Computers:

- 1 Entsperren Sie den Bildschirm Ihres Geräts und verbinden Sie es über ein USB-Kabel mit dem Computer.
 - 2 Öffnen Sie auf Ihrem Computer die Software „Xperia™ Companion“, wenn sie nicht automatisch gestartet wird. Nach wenigen Augenblicken erkennt der Computer das Gerät. Vergewissern Sie sich, dass der Modus **Dateien übertragen (MTP)** auf Ihrem Gerät ausgewählt ist.
 - 3 Klicken Sie auf dem Hauptbildschirm von „Xperia™ Companion“ auf **Sicherung**.
 - 4 Befolgen Sie die Anweisungen auf dem Bildschirm, um Daten auf Ihrem Gerät zu sichern.
- ! Wenn Xperia™ Companion nicht installiert ist, werden Sie zur Installation aufgefordert, wenn Sie Ihr Gerät mit dem Computer verbinden.

So stellen Sie Ihre Daten mithilfe eines Computers wieder her:

- 1 Entsperren Sie den Bildschirm Ihres Geräts und verbinden Sie es über ein USB-Kabel mit dem Computer.
 - 2 Öffnen Sie auf Ihrem Computer die Software „Xperia™ Companion“, wenn sie nicht automatisch gestartet wird. Nach wenigen Augenblicken erkennt der Computer das Gerät. Vergewissern Sie sich, dass der Modus **Dateien übertragen (MTP)** auf Ihrem Gerät ausgewählt ist.
 - 3 Klicken Sie auf dem Hauptbildschirm von „Xperia™ Companion“ auf **Wiederherstellen**.
 - 4 Wählen Sie die Sicherungsdatei aus den Sicherungsaufzeichnungen, klicken Sie anschließend auf **Weiter** und befolgen Sie die Anweisungen auf dem Bildschirm, um Daten auf Ihrem Gerät wiederherzustellen.
- ! Wenn Xperia™ Companion nicht installiert ist, werden Sie zur Installation aufgefordert, wenn Sie Ihr Gerät mit dem Computer verbinden.

Datensicherung mit der Anwendung „Xperia™ Backup & Restore“

Mit der Anwendung „Xperia™ Backup & Restore“ können Sie online oder lokal eine Sicherung Ihrer Daten durchführen. Sie können beispielsweise Daten manuell sichern oder die Funktion der automatischen Sicherung aktivieren, um Daten in regelmäßigen Abständen zu sichern.



Die Anwendung „Xperia™ Backup & Restore“ wird für die Sicherung von Daten vor dem Zurücksetzen auf Werkseinstellungen empfohlen. Mit dieser Anwendung können Sie die folgenden Datentypen auf einem Onlinekonto, einer SD-Karte oder einem externen USB-Speichergerät sichern, das Sie über einen USB-Hostadapter mit Ihrem Gerät verbunden haben:

- Lesezeichen
- Kontaktdaten
- Kalenderdaten
- E-Mail-Konten
- WLAN-Netze
- Geräteeinstellungen
- Anwendungen
- Xperia™ Home-Layout

So sichern Sie Inhalte in einem Online-Konto:

- 1 Tippen Sie auf dem **Startbildschirm** auf .
- 2 Tippen Sie auf **Einstellungen > Sichern & Zurücksetzen**.
- 3 Um die automatische Sicherungsfunktion zu aktivieren, tippen Sie auf **Automat. Sicherung** und dann auf den Ein/Aus-Schalter.
- 4 Um die manuelle Sicherungsfunktion zu aktivieren, tippen Sie auf **Mehr > Manuelle Sicherung**.
- 5 Wenn die automatische Sicherungsfunktion aktiviert ist, tippen Sie unter **Speicher auswählen** auf **Online-Konto**.
- 6 Lesen Sie bei Aufforderung die entsprechenden Bedingungen und tippen Sie, sofern Sie mit ihnen einverstanden sind, auf **Ich stimme zu..** Befolgen Sie dann die Anweisungen auf dem Bildschirm, um sich bei Ihrem Google™-Konto anzumelden.
- 7 Wenn die manuelle Sicherungsfunktion aktiviert ist, tippen Sie unter **Dateien speichern unter** auf **Speicher auswählen > Online-Konto**.
- 8 Wählen Sie die Daten aus, die Sie sichern möchten.
- 9 Wenn die manuelle Sicherungsfunktion aktiviert ist, tippen Sie auf **Sicherung**.

So richten Sie die Funktion für die automatische Sicherung ein:

- 1 Achten Sie vor dem Sichern von Inhalten auf einem USB-Speichergerät darauf, dass das Speichergerät mit Ihrem Gerät mittels des USB-Hostadapter verbunden ist. Wenn Sie Daten auf einer SD-Karte sichern, stellen Sie sicher, dass die SD-Karte richtig in Ihr Gerät eingesetzt ist.
- 2 Tippen Sie auf dem Startbildschirm auf .
- 3 Tippen Sie auf **Sicherung und Wiederherstellung**.
- 4 Ziehen Sie den Schieber nach rechts, um die Funktion für die **Automat. Sicherung** zu aktivieren.
- 5 Tippen Sie erneut auf **Automat. Sicherung**, wählen Sie dann ein Intervall für die Häufigkeit der Sicherungen, wo die Sicherungsdateien gespeichert werden und welche Arten von Daten gesichert werden sollen.
- 6 Tippen Sie auf , um Ihre Einstellungen zu speichern.

So sichern Sie Inhalte manuell:

- 1 Achten Sie vor dem Sichern von Inhalten auf einem USB-Speichergerät darauf, dass das Speichergerät mit Ihrem Gerät mittels des USB-Hostadapter verbunden ist. Wenn Sie Daten auf einer SD-Karte sichern, vergewissern Sie sich, dass diese richtig in das Gerät eingesteckt ist.
- 2 Tippen Sie auf dem Startbildschirm auf .
- 3 Tippen Sie auf **Sicherung und Wiederherstellung**.
- 4 Tippen Sie auf **Manuelle Sicherung** und wählen Sie anschließend den Speicherort für die Sicherung und den Typ der zu sichernden Daten aus.
- 5 Tippen Sie auf **Backup**.
- 6 Wenn die Daten gesichert wurden, tippen Sie auf **Fertig**.

So bearbeiten Sie eine Sicherungsdatei:

- 1 Tippen Sie auf dem **Startbildschirm** auf .
- 2 Tippen Sie auf **Einstellungen > Sichern & Zurücksetzen**.
- 3 Tippen Sie unter **Xperia™ Sicherung & Wiederherstellung** auf **Mehr**.
- 4 Tippen Sie auf **Sicherungsdatei bearb.** und wählen Sie anschließend eine Sicherungsquelle und die zu löschenden Datentypen aus.
- 5 Tippen Sie auf **Daten löschen**.
- 6 Tippen Sie zum Bestätigen auf **OK**.
- 7 Wenn der Inhalt gelöscht wurde, tippen Sie auf **Fertig**.

So stellen Sie gesicherte Inhalte wieder her:

- 1 Achten Sie vor dem Wiederherstellen von Inhalten auf einem USB-Speichergerät darauf, dass das Speichergerät mit Ihrem Gerät mittels des entsprechenden USB-Hostadapters verbunden ist. Wenn Sie Daten von einer SD-Karte wiederherstellen, vergewissern Sie sich, dass diese richtig in das Gerät eingesteckt ist.
 - 2 Tippen Sie auf dem Startbildschirm auf .
 - 3 Tippen Sie auf **Sicherung und Wiederherstellung**.
 - 4 Tippen Sie auf **Daten wiederherstellen** und wählen Sie anschließend eine Wiederherstellungsquelle und die wiederherzustellenden Datentypen aus.
 - 5 Tippen Sie auf **Daten wiederherstellen**.
 - 6 Wenn der Inhalt wiederhergestellt wurde, tippen Sie auf **Fertig**.
- ! Denken Sie daran, dass alle nach einer Sicherung geänderten Daten und Einstellungen, also auch Anwendungen, die Sie heruntergeladen haben, während einer Wiederherstellung verloren gehen.

Sichern von Daten mit der Anwendung „Google Backup & Restore“

Wenn Sie die Anwendung „Google Backup & Restore“ verwenden, können Sie Daten auf einem Google-Server sichern. Sie können darüber hinaus die automatische Wiederherstellungsfunktion aktivieren, um Daten und Einstellungen bei der erneuten Installation einer Anwendung wiederherzustellen.

Mit dieser Anwendung können Sie die folgenden Datentypen sichern:

- Anwendungen
- Lesezeichen
- WLAN-Netze
- Sonstige Einstellungen

So sichern Sie Daten in einem Google™-Konto:

- 1 Tippen Sie auf dem **Startbildschirm** auf .
- 2 Tippen Sie auf **Einstellungen** > **Sichern & Zurücksetzen**.
- 3 Tippen Sie unter **Google™ Sicherung & Wiederherstellung** auf **Meine Daten sichern** und anschließend auf den Schieber.

So aktivieren oder deaktivieren Sie die automatische Wiederherstellung, wenn Sie eine Anwendung erneut installieren:

- 1 Tippen Sie auf dem **Startbildschirm** auf .
- 2 Tippen Sie auf **Einstellungen** > **Sichern & Zurücksetzen**.
- 3 Tippen Sie unter **Google™ Sicherung & Wiederherstellung** auf den Schieber **Automat. Wiederherstellung**.

Herunterladen von Anwendungen

Herunterladen von Anwendungen von Google Play™

Bei Google Play™ handelt es sich um den offiziellen Online-Store von Google zum Herunterladen von Anwendungen, Spielen, Musik, Filmen und Büchern. Er umfasst sowohl kostenlose als auch kostenpflichtige Anwendungen. Bevor Sie etwas aus Google Play™ herunterladen können, muss eine funktionierende Internetverbindung bestehen.

- ! Damit Sie Google Play™ verwenden können, benötigen Sie ein Google™-Konto. Google Play™ ist möglicherweise nicht in allen Ländern oder Regionen verfügbar.

So laden Sie eine App von Google Play™ herunter:

- 1 Tippen Sie auf dem Startbildschirm auf .
 - 2 Tippen Sie auf **Play Store**.
 - 3 Finden Sie ein Objekt, das Sie herunterladen möchten, indem Sie die Kategorien durchsuchen oder die Suchfunktion verwenden.
 - 4 Tippen Sie auf ein Objekt, um die entsprechenden Details anzuzeigen, und folgen Sie den Anweisungen, um die Installation abzuschließen.
- ! Einige Anwendungen müssen unter Umständen auf Daten, Einstellungen und verschiedene Funktionen auf Ihrem Gerät zugreifen, um richtig zu funktionieren. Installieren Sie und statten Sie nur Anwendungen mit Berechtigungen aus, denen Sie vertrauen. Sie können die einer heruntergeladenen App gewährten Berechtigungen anzeigen sowie den Status ändern, indem Sie unter **Einstellungen > Apps** auf die App tippen.

Herunterladen von Anwendungen von anderen Quellen

Wenn Gerät so eingerichtet ist, dass Downloads von anderen Quellen als Google Play™ erlaubt sind, können Sie Anwendungen direkt von anderen Websites herunterladen, indem Sie die entsprechenden Anweisungen befolgen.

- ! Die Installation von Anwendungen aus unbekanntem oder unzuverlässigen Quellen kann zur Beschädigung Ihres Geräts führen. Laden Sie nur Anwendungen von zuverlässigen Quellen herunter. Bei Fragen oder Bedenken wenden Sie sich an den Anbieter der Anwendung.
- ! Wenn Sie ein Gerät mit mehreren Benutzern gemeinsam verwenden, kann nur der Eigentümer, also der Hauptbenutzer, Downloads von anderen Quellen als Google Play™ erlauben. Vom Eigentümer vorgenommene Änderungen gelten für alle anderen Benutzer.

So erlauben Sie den Download von Apps von anderen Quellen:



- 1 Tippen Sie auf dem Startbildschirm auf .
 - 2 Tippen Sie auf **Einstellungen > Sicherheit**.
 - 3 Ziehen Sie den Schieber neben **Unbekannte Quellen** nach rechts.
 - 4 Tippen Sie auf **OK**.
- ! Einige Anwendungen müssen unter Umständen auf Daten, Einstellungen und verschiedene Funktionen auf Ihrem Gerät zugreifen, um richtig zu funktionieren. Installieren Sie und statten Sie nur Anwendungen mit Berechtigungen aus, denen Sie vertrauen. Sie können die einer heruntergeladenen App gewährten Berechtigungen anzeigen sowie den Status ändern, indem Sie unter **Einstellungen > Apps** auf die App tippen.

Internet und Netze

Surfen im Internet

In den meisten Märkten ist der Browser Google Chrome™ auf Android™-Geräten vorinstalliert. Klicken Sie unter <http://support.google.com/chrome> auf den Link „Chrome Mobile“, um weitere ausführliche Informationen zur Verwendung dieses Browsers zu erhalten.

So verwenden Sie Google Chrome™:



- 1 Tippen Sie auf dem Startbildschirm auf .
- 2 Tippen Sie auf .
- 3 Wenn Sie Google Chrome™ zum ersten Mal verwenden, melden Sie sich bei einem Google™-Konto an oder surfen Sie anonym mit Google Chrome™.
- 4 Geben Sie einen Suchbegriff oder eine Webadresse in das Such- und Adressfeld ein und tippen Sie anschließend auf der Tastatur auf **Los**.

WLAN

Verwenden Sie WLAN zum Surfen im Internet, Herunterladen von Anwendungen oder zum Senden und Empfangen von E-Mails. Wenn Sie sich einmal mit einem WLAN-Netzwerk verbunden haben, merkt sich Ihr Gerät das Netzwerk und verbindet sich automatisch damit, wenn Sie das nächste Mal in dessen Reichweite kommen.

Bei einigen WLAN-Netzwerken müssen Sie sich zunächst bei einer Webseite anmelden, bevor Sie Zugriff erhalten. Wenden Sie sich an den Administrator des WLAN-Netzwerks, wenn Sie weitere Informationen benötigen.



Verfügbare WLAN-Netzwerke können offen oder geschützt sein:

- Offene Netzwerke werden durch  neben dem Namen des WLAN-Netzwerks gekennzeichnet.
 - Geschützte Netzwerke werden durch  neben dem Namen des WLAN-Netzwerks gekennzeichnet.
- ! Einige WLAN-Netzwerke werden nicht in der Liste der verfügbaren Netzwerke aufgeführt, weil sie ihren Namen nicht senden (SSID). Wenn Sie den Namen des jeweiligen Netzwerks kennen, können Sie ihn manuell in die Liste der verfügbaren WLAN-Netzwerke aufnehmen.



So schalten Sie WLAN ein oder aus:

- 1 Tippen Sie auf dem **Startbildschirm** auf .
 - 2 Tippen Sie auf **Einstellungen** > **WLAN**.
 - 3 Tippen Sie auf den Schieber, um WLAN zu aktivieren oder zu deaktivieren.
- ! Es kann einige Momente dauern, bis WLAN aktiviert ist.

So stellen Sie eine Verbindung zu einem WLAN-Netzwerk her:

- 1 Tippen Sie auf dem **Startbildschirm** auf .
 - 2 Tippen Sie auf **Einstellungen** > **WLAN**.
 - 3 Tippen Sie auf den Schieber, um WLAN einzuschalten. Alle verfügbaren WLAN-Netzwerke werden angezeigt.
 - 4 Tippen Sie auf ein WLAN-Netzwerk, um eine Verbindung herzustellen. Geben Sie bei geschützten Netzwerken das entsprechende Kennwort ein. Sobald eine Verbindung hergestellt wurde, wird  in der Statusleiste angezeigt.
- 💡 Um nach neuen verfügbaren Netzen zu suchen, tippen Sie auf  und anschließend auf **Aktualisieren**. Wenn Sie keine Verbindung zu einem WLAN-Netzwerk herstellen können, lesen Sie sich die jeweiligen Tipps zur Problembehebung für Ihr Gerät unter www.sonymobile.com/support/ durch.

So fügen Sie ein WLAN-Netzwerk manuell hinzu:

- 1 Tippen Sie auf dem Startbildschirm auf .
- 2 Tippen Sie auf **Einstellungen** > **WLAN**.
- 3 Tippen Sie auf  > **Netzwerk hinzufügen**.
- 4 Geben Sie die **Netzwerkname (SSID)**-Informationen ein.
- 5 Tippen Sie auf das Feld **Sicherheit**, um einen Sicherheitstyp zu wählen.
- 6 Geben Sie ein Kennwort ein, wenn dies erforderlich ist.
- 7 Um erweiterte Optionen wie die Proxy- und die IP-Einstellungen zu bearbeiten, tippen Sie auf **Erweiterte Optionen** und nehmen Sie die gewünschten Anpassungen vor.
- 8 Tippen Sie auf **Speichern**.

- ! Wenden Sie sich an den Administrator des WLAN-Netzes, um die Netzwerk-SSID und das Kennwort zu erhalten.

Verbessern der WLAN-Signalstärke

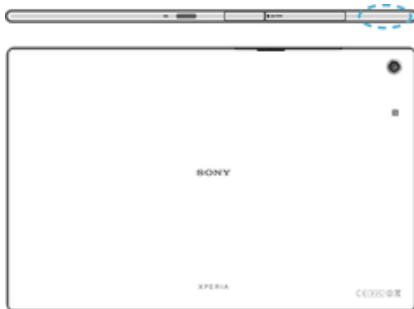



Es gibt eine Reihe von Möglichkeiten zur Verbesserung des WLAN-Empfangs:

- Bringen Sie Ihr Gerät noch dichter an den WLAN-Zugriffspunkt heran.
- Halten Sie den WLAN-Zugriffspunkt von möglichen Hindernissen oder Störfaktoren fern.
- Bedecken Sie nicht den WLAN-Antennenbereich Ihres Geräts (den auf der Abbildung hervorgehobenen Bereich).

WLAN-Einstellungen

Wenn Sie mit einem WLAN-Netzwerk verbunden sind oder wenn in Ihrer Reichweite WLAN-Netzwerke zur Verfügung stehen, können Sie den Status dieser Netzwerke anzeigen. Sie können Ihr Gerät so einstellen, dass Sie eine Benachrichtigung erhalten, wenn ein offenes WLAN-Netz erkannt wird.



So aktivieren Sie WLAN-Netzbenachrichtigungen:

- 1 Aktivieren Sie WLAN, falls es noch nicht eingeschaltet ist.
- 2 Tippen Sie auf dem Startbildschirm auf .
- 3 Tippen Sie auf **Einstellungen** > **WLAN**.
- 4 Tippen Sie auf  > **Erweitert**.
- 5 Ziehen Sie den Schieber neben **Netzwerkhinweis** nach rechts.

So zeigen Sie detaillierte Informationen über ein verbundenes WLAN-Netzwerk an:

- 1 Tippen Sie auf dem Startbildschirm auf .
- 2 Tippen Sie auf **Einstellungen** > **WLAN**.
- 3 Tippen Sie auf das WLAN-Netzwerk, mit dem Sie derzeit verbunden sind. Detaillierte Informationen zum Netzwerk werden angezeigt.

So finden sie die MAC-Adresse für Ihr Gerät:



- 1 Tippen Sie auf dem **Startbildschirm** auf .
- 2 Tippen Sie auf **Einstellungen** > **WLAN**.
- 3 Tippen Sie auf . Die **MAC-Adresse** wird in der Liste angezeigt.

Tethering mit Xperia Link™



Wenn Sie ein Xperia™ Gerät besitzen, können Sie Ihre Internetverbindung an ein anderes Xperia™ Gerät freigeben. Auf diese Weise kann Ihr Gerät eine Verbindung zum Internet herstellen, ohne dass dafür eine eigene erforderlich ist. Diese Funktion ist nützlich, wenn Sie unterwegs sind und Ihr Gerät keine mobile oder WLAN-Verbindung besitzt oder unterstützt. Stellen Sie vor der Verwendung von Tethering mit Xperia Link™ sicher, dass die Xperia Link™-Anwendung auf beiden Geräten installiert und eingerichtet ist. Außerdem muss Ihr Xperia™ Gerät über eine Kamera mit Autofokus verfügen.

- ! Die Anwendung Xperia Link™ wird nur auf Xperia™ Geräten mit Android™ 4.0 oder höher unterstützt. Wenn die Xperia Link™-Anwendung nicht auf Ihrem Xperia™ Gerät vorinstalliert ist, können Sie sie bei Google Play™ herunterladen.

So verbinden Sie Ihr Xperia™ Gerät mithilfe eines QR Code™:

- 1 Vergewissern Sie sich, dass auf beiden Xperia™ Geräten die Bluetooth-Funktion aktiviert ist und dass eine aktive Internetverbindung besteht.
- 2 **Tablet:** Tippen Sie auf dem Startbildschirm auf  > **Xperia Link** > **Gerät hinzufügen** und folgen Sie dann den Anweisungen, um das Setup abzuschließen. Ein QR Code™ wird auf dem Bildschirm angezeigt.
- 3 **Das andere Gerät:** Tippen Sie auf dem Startbildschirm auf  > **Xperia Link** > **Gerät hinzufügen** > **Scannen**.
- 4 Halten Sie Ihr Gerät so lange über den QR Code™ auf dem Bildschirm, bis der vollständige QR Code™ im Sucher des Geräts angezeigt wird.
- 5 Ihr Gerät scannt den QR Code™ automatisch und verbindet Ihr Tablet, sobald der QR Code™ erkannt wurde.
- 6 Um die Verbindung zu bestätigen, tippen Sie auf **OK**.

So verbinden Sie Ihr Tablet über NFC mit einem Xperia™ Gerät:

- 1 Vergewissern Sie sich, dass auf beiden Xperia™ Geräten die NFC- und Android Beam-Funktionen eingeschaltet sind, und dass eine aktive Internetverbindung besteht.
- 2 **Tablet:** Tippen Sie auf dem Startbildschirm auf  > **Xperia Link** > **Gerät hinzufügen** und folgen Sie dann den Anweisungen, um das Setup abzuschließen. Sobald die Einrichtung abgeschlossen ist, wird ein QR Code™ auf dem Bildschirm angezeigt. Sie können diesen Code ignorieren.
- 3 **Das andere Gerät:** Tippen Sie auf dem Startbildschirm auf  > **Xperia Link** > **Gerät hinzufügen**.
- 4 Halten Sie die Geräte mit der Rückseite so aneinander, dass sich die NFC-Erkennungsbereiche berühren.
- 5 Wenn **Zum Beamen das Display berühren** angezeigt wird, berühren Sie den Bildschirm eines der Geräte.
- 6 Um die Verbindung zu bestätigen, tippen Sie auf **OK**.

VPN (Virtual Private Network)

Mit dem Gerät können Sie Verbindungen zu VPNs (Virtual Private Networks) herstellen, um von außerhalb auf Ressourcen in einem öffentlichen Netzwerk zuzugreifen. VPN-Verbindungen werden häufig von Unternehmen und Lehreinrichtungen für Benutzer eingesetzt, die auf Reisen oder während sie sich aus anderen Gründen außerhalb des Netzwerks befinden, Zugriff auf Intranets und andere interne Dienste benötigen.

VPN-Verbindungen werden in Abhängigkeit vom Netzwerk auf unterschiedliche Weise eingerichtet. Für bestimmte Netzwerke kann die Installation eines zuvor zu übertragenden Sicherheitszertifikats auf dem Gerät erforderlich sein. Detaillierte Informationen zum Einrichten der Verbindung mit Ihrem VPN erhalten Sie vom zuständigen Netzwerkadministrator Ihres Unternehmens bzw. Ihrer Organisation.

So fügen Sie ein virtuelles privates Netzwerk (VPN) hinzu:

- 1 Tippen Sie auf dem Startbildschirm auf .
- 2 Tippen Sie auf **Einstellungen** > **Mehr** > **VPN**.
- 3 Tippen Sie auf **+**.
- 4 Wählen Sie den Typ des VPN aus, das hinzugefügt werden soll.
- 5 Geben Sie Ihre VPN-Einstellungen ein.
- 6 Tippen Sie auf **Speichern**.

So verbinden Sie das Telefon mit einem virtuellen privaten Netzwerk (VPN):

- 1 Tippen Sie auf dem Startbildschirm auf .
- 2 Tippen Sie auf **Einstellungen** > **Mehr** > **VPN**.
- 3 Tippen Sie in der Liste der verfügbaren Netzwerke auf das VPN, mit dem Sie eine Verbindung herstellen möchten.
- 4 Geben Sie die erforderlichen Informationen ein.
- 5 Tippen Sie auf **Verbinden**.

So trennen Sie die Verbindung zu einem VPN (Virtual Private Network):

- 1 Ziehen Sie die Statusleiste nach unten.
- 2 Tippen Sie auf die Benachrichtigung, die für die auszuschaltende VPN-Verbindung gilt.

Synchronisieren von Daten auf dem Gerät

Synchronisieren mit Onlinekonten

Synchronisieren Sie Ihr Gerät mit Kontakten, E-Mails, Kalenderterminen- und -ereignissen sowie anderen Informationen aus Onlinekonten wie beispielsweise den E-Mail-Konten Gmail™ und Exchange ActiveSync oder aus Facebook™, Flickr™ und Twitter™. Sie können Daten von solchen Konten automatisch synchronisieren, indem Sie die Autosync-Funktion aktivieren. Sie können natürlich auch jedes einzelne Konto manuell synchronisieren.



So richten Sie ein Onlinekonto für die Synchronisierung ein:

- 1 Tippen Sie auf dem Startbildschirm auf .
- 2 Tippen Sie auf **Einstellungen** > **Konten** > **Konto hinzufügen** und wählen Sie anschließend das hinzuzufügende Konto aus.
- 3 Befolgen Sie die Anweisungen zum Erstellen eines Kontos oder melden Sie sich bei einem bestehenden Konto an.

So synchronisieren Sie manuell mit einem Onlinekonto:

- 1 Tippen Sie auf dem Startbildschirm auf  > **Einstellungen** > **Konten**.
- 2 Tippen Sie unter **Konten** einfach auf die Bezeichnung des Kontos, mit dem Sie eine Synchronisierung vornehmen möchten. Eine Liste mit Objekten wird angezeigt, die mit dem Konto synchronisiert werden können.
- 3 Tippen Sie auf die zu synchronisierenden Objekte.

So entfernen Sie ein Onlinekonto:

- 1 Tippen Sie auf dem Startbildschirm auf  > **Einstellungen** > **Konten**.
- 2 Tippen Sie unter **Konten** einfach auf die Bezeichnung des Kontos, das Sie entfernen möchten.
- 3 Tippen Sie auf  und anschließend auf **Konto entfernen**.
- 4 Tippen Sie zum Bestätigen erneut auf **Konto entfernen**.



Synchronisieren mit Microsoft® Exchange ActiveSync®

Mithilfe eines Microsoft Exchange ActiveSync-Kontos können Sie direkt über Ihr Gerät auf Ihre geschäftlichen E-Mails, Kalendertermine und Kontakte zugreifen. Im Anschluss an die Einrichtung finden Sie Ihre Daten in den Anwendungen **E-Mail**, **Kalender** und **Kontakte**.



So richten Sie ein EAS-Konto für die Synchronisierung ein:

- 1 Vergewissern Sie sich, dass Sie die vom Netzwerkadministrator Ihres Unternehmens bereitgestellten Details zur Domäne und zum Server zur Hand haben.
 - 2 Tippen Sie auf dem Startbildschirm auf .
 - 3 Tippen Sie auf **Einstellungen** > **Konten** > **Konto hinzufügen** > **Exchange ActiveSync**.
 - 4 Geben Sie Ihre Firmen-E-Mail-Adresse und Ihr Kennwort ein.
 - 5 Tippen Sie auf **Weiter**. Das Gerät ruft nun die Kontoinformationen ab. Falls ein Fehler auftritt, geben Sie die Details zur Domäne und zum Server Ihres Kontos manuell ein und tippen Sie dann auf **Weiter**.
 - 6 Tippen Sie auf **OK**, damit Ihr Firmenserver das Gerät steuern kann.
 - 7 Wählen Sie die Daten aus, die mit Ihrem Gerät synchronisiert werden sollen, wie Kontakte und Kalendereinträge.
 - 8 Aktivieren Sie bei Bedarf den Geräteadministrator, damit Ihr Firmenserver einige Sicherheitsfunktionen auf Ihrem Gerät steuern kann. Sie können Ihrem Firmenserver beispielsweise die Einrichtung von Kennwortregeln und einer Datenspeicherverschlüsselung erlauben.
 - 9 Geben Sie nach Abschluss der Einrichtung einen Namen für das Firmen-E-Mail-Konto ein.
- ! Wenn Sie das Anmeldekennwort für ein EAS-Konto auf Ihrem Computer ändern, müssen Sie sich erneut beim EAS-Konto auf Ihrem Gerät anmelden.



So ändern Sie die Einstellungen eines EAS-Kontos:

- 1 Tippen Sie auf dem Startbildschirm auf .
- 2 Tippen Sie auf **E-Mail** und anschließend auf .
- 3 Tippen Sie auf **Einstellungen** und wählen Sie dann ein EAS-Konto aus. Nehmen Sie anschließend die gewünschten Änderungen an den Einstellungen des EAS-Kontos vor.

So stellen Sie ein Synchronisierungsintervall für ein EAS-Konto ein:

- 1 Tippen Sie auf dem Startbildschirm auf .
- 2 Tippen Sie auf **E-Mail** und anschließend auf .
- 3 Tippen Sie auf **Einstellungen** und wählen Sie ein EAS-Konto.
- 4 Tippen Sie auf **Abrufhäufigkeit** > **Abrufhäufigkeit** und wählen Sie eine Intervalloption.

So entfernen Sie ein EAS-Konto:

- 1 Tippen Sie auf dem Startbildschirm auf  > **Einstellungen** > **Konten**.
- 2 Tippen Sie unter **Konten** auf **Exchange ActiveSync** und wählen Sie dann das zu entfernende EAS-Konto aus.
- 3 Tippen Sie auf  und anschließend auf **Konto entfernen**.
- 4 Tippen Sie zum Bestätigen erneut auf **Konto entfernen**.

Grundlegende Einstellungen

Zugreifen auf Einstellungen

Über das Menü „Einstellungen“ können Sie die Einstellungen Ihres Geräts anzeigen und ändern. Das Menü „Einstellungen“ ist sowohl über den Anwendungsbildschirm als auch über das Benachrichtigungsfeld zugänglich.

So öffnen Sie vom Anwendungsbildschirm aus das Menü mit den Geräteeinstellungen:

- 1 Tippen Sie auf dem Startbildschirm auf .
- 2 Tippen Sie auf **Einstellungen**.

So zeigen Sie Informationen über Ihr Gerät an:

- 1 Tippen Sie auf dem Startbildschirm auf .
- 2 Tippen Sie auf **Einstellungen** > **Über das Tablet**.

So aktivieren Sie den Bildschirm mit dem Modus „Tippen zum Aktivieren“:

- 1 Stellen Sie sicher, dass der Modus „Tippen zum Aktivieren“ eingeschaltet ist. Schalten Sie es ein, tippen Sie auf **Einstellungen** > **Display** und ziehen Sie dann den Schieber neben **Zum Aufwecken tippen** nach rechts.
- 2 Tippen Sie zweimal auf den Bildschirm.

So öffnen oder schließen Sie das Fenster mit den Schnelleinstellungen:

- Ziehen Sie die Statusleiste nach unten, um das Fenster mit den Schnelleinstellungen zu öffnen.

So schalten Sie die Taschenlampe ein:

- 1 Ziehen Sie die Statusleiste mit zwei Fingern nach unten.
- 2 Tippen Sie auf .

So wählen Sie aus, welche Einstellungen im Fenster der Schnelleinstellungen angezeigt werden sollen:

- 1 Ziehen Sie die Statusleiste mit zwei Fingern nach unten und tippen Sie dann auf .
- 2 Berühren und halten Sie das Symbol für die Schnelleinstellung, die Sie hinzufügen möchten, in der Leiste oben im Bildschirm. Ziehen Sie es in den unteren Bereich des Bildschirms und legen Sie es ab.

So ordnen Sie das Fenster mit den Schnelleinstellungen neu an:

- 1 Ziehen Sie die Statusleiste mit zwei Fingern nach unten und tippen Sie dann auf .
- 2 Berühren und halten Sie ein Symbol und verschieben Sie es an die gewünschte Position.

Lautstärke

Sie können die Lautstärke für Benachrichtigungstöne und die Lautstärke für die Musik- und Videowiedergabe einstellen.

So passen Sie die Lautstärke der abgespielten Medien mit der Lautstärketaste an:

- Wenn Sie Musik hören oder ein Video anzeigen, drücken Sie die Lautstärketaste oben oder unten, selbst wenn der Bildschirm gesperrt ist.

So schalten Sie den Vibrationsmodus ein:

- Drücken Sie die Lautstärketaste (Plus oder Minus), bis  in der Statusleiste angezeigt wird.

So passen Sie die Lautstärke an:

- 1 Tippen Sie auf dem Startbildschirm auf .
 - 2 Tippen Sie auf **Einstellungen** > **Ton & Benachrichtigung**.
 - 3 Ziehen Sie den Lautstärkeschieber an die gewünschte Stelle.
- ! Sie können auch die Lautstärketaste (Plus oder Minus) drücken und auf  tippen, um die Lautstärke von Benachrichtigungen, Medienwiedergabe oder Wecker separat anzupassen.

So wählen Sie den Benachrichtigungston aus:

- 1 Tippen Sie auf dem Startbildschirm auf .
 - 2 Tippen Sie auf **Einstellungen** > **Ton & Benachrichtigung** > **Benachrichtigungston**.
 - 3 Wählen Sie eine Option von der Liste oder tippen Sie auf **+** und wählen Sie eine auf Ihrem Gerät gespeicherte Musikdatei aus.
 - 4 Tippen Sie zur Bestätigung auf **Fertig**.
- 💡 Manche Apps verfügen über eigene Benachrichtigungstöne, die Sie in den Anwendungseinstellungen auswählen können.

So aktivieren Sie MFV-Töne:

- 1 Tippen Sie auf dem Startbildschirm auf .
- 2 Tippen Sie auf **Einstellungen** > **Ton & Benachrichtigung** > **Andere Töne**.
- 3 Ziehen Sie den Schieber neben **Töne bei Berührung** nach rechts.

Einstellungen für den „Bitte nicht stören“-Modus







Sie können Ihr Gerät manuell in den „Bitte nicht stören“-Modus versetzen und festlegen, wie lange Ihr Gerät in diesem Modus verbleibt. Sie können auch vorab festlegen, wann Ihr Gerät automatisch in den „Bitte nicht stören“-Modus versetzt wird.

- Kein Zeitlimit** Das Gerät bleibt im Lautlosmodus, bis Sie den Ton manuell wieder einschalten.
- Für eine Stunde** Das Gerät bleibt für eine Stunde im Lautlosmodus. Sie können auf die Minus- und Plus-Symbole tippen, um die Dauer anzupassen.

So aktivieren Sie den „Nicht stören“-Modus:

- Drücken Sie die Lautstärketaste, bis  angezeigt wird.

So schalten Sie schnell zwischen „Bitte nicht stören“-/Vibrations-/Tonmodus um:

- 1 Drücken Sie die Lautstärketaste nach unten oder nach oben, bis ,  oder  angezeigt wird.
- 2 Tippen Sie auf ,  oder , um schnell zu den Modi Vibrieren/Ton zu wechseln. Um den „Bitte nicht stören“-Modus zu aktivieren, drücken Sie im Vibrationsmodus die Lautstärketaste nach unten.

So planen Sie Zeitintervalle für den „Bitte nicht stören“-Modus:

- 1 Tippen Sie auf dem Startbildschirm auf .
- 2 Tippen Sie auf **Einstellungen** > **Ton & Benachrichtigung** > **Nicht stören** > **Automatische Regeln**.
- 3 Wählen Sie die Zeit oder das Ereignis aus, für die bzw. das der „Bitte nicht stören“-Modus aktiviert werden soll, oder fügen Sie eine neue Regel hinzu.
- 4 Tippen Sie auf **Tage**, aktivieren Sie die Kontrollkästchen für die gewünschten Tage und tippen Sie auf **Fertig**.
- 5 Um die Startzeit anzupassen, tippen Sie auf **Startzeit**, wählen Sie einen Wert aus und tippen Sie anschließend auf **OK**.
- 6 Um die Endzeit anzupassen, tippen Sie auf **Endzeit**, wählen Sie einen Wert aus und tippen Sie anschließend auf **OK**. Während des ausgewählten Zeitintervalls bleibt das Gerät im „Nicht stören“-Modus.

Festlegen von Ausnahmen für den „Nicht stören“-Modus

Sie können auswählen, für welche Arten von Benachrichtigungen im „Nicht stören“-Modus Töne ausgegeben werden und diese Ausnahmen je nach Absender filtern. Zu den gängigsten Arten von Ausnahmen zählen:

- Ereignisse und Erinnerungen
- Nachrichten
- Wecker

So lassen Sie Ausnahmen im „Bitte nicht stören“-Modus zu:



- 1 Tippen Sie auf dem Startbildschirm auf .
- 2 Tippen Sie auf **Einstellungen** > **Ton & Benachrichtigung** > **Nicht stören** > **Nur bei wichtigen Unterbrech..**
- 3 Ziehen Sie den Schieber neben der gewünschten Option.

So ordnen Sie bestimmten Kontaktypen Ausnahmen zu:

- 1 Tippen Sie auf dem Startbildschirm auf .
- 2 Tippen Sie auf **Einstellungen** > **Ton & Benachrichtigung** > **Nicht stören** > **Nur bei wichtigen Unterbrech..**
- 3 Tippen Sie auf **Anrufe** oder **Nachrichten**.
- 4 Wählen Sie eine Option.

Bildschirmeinstellungen

So passen Sie die Bildschirmhelligkeit an:

- 1 Tippen Sie auf dem Startbildschirm auf .
 - 2 Tippen Sie auf **Einstellungen** > **Display** > **Helligkeitsstufe**.
 - 3 Ziehen Sie den Schieber, um die Helligkeit einzustellen.
-  Mit einer geringeren Helligkeitsstufe wird die Akkuleistung verbessert.

So aktivieren Sie das Vibra-Feedback:

- 1 Tippen Sie auf dem Startbildschirm auf .
- 2 Tippen Sie auf **Einstellungen** > **Ton & Benachrichtigung** > **Andere Töne**.
- 3 Ziehen Sie den Schieber neben **Bei Berührung vibrieren** auf die Position „Ein“.
Das Mobiltelefon vibriert nun, wenn Sie auf Auswahl Tasten tippen.

So stellen Sie die Wartezeit ein, bis sich der Bildschirm ausschaltet:

- 1 Tippen Sie auf dem Startbildschirm auf .
 - 2 Tippen Sie auf **Einstellungen** > **Display** > **Ruhezustand**.
 - 3 Wählen Sie eine Option.
-  Drücken Sie kurz die Einschalttaste , um den Bildschirm schnell auszuschalten.

Smarte Hintergrundbeleuchtungssteuerung

Dank der smarten Hintergrundbeleuchtungssteuerung bleibt der Bildschirm so lange eingeschaltet, wie Sie das Gerät in Ihrer Hand halten. Sobald Sie das Gerät weglegen, schaltet sich der Bildschirm gemäß Ihren Energiesparmoduseinstellungen aus.

So schalten Sie die Funktion für die smarte Hintergrundbeleuchtungssteuerung ein:

- 1 Tippen Sie auf dem Startbildschirm auf .
- 2 Tippen Sie auf **Einstellungen** > **Display** > **Smart Hintergrundbeleuchtungssteuerung**.
- 3 Ziehen Sie den Schieber nach rechts.

Bildschirm anheften

Nutzen Sie die Funktion „Bildschirm anheften“, wenn Sie nur den Bildschirm für eine bestimmte Anwendungen anzeigen möchten. Wenn Sie beispielsweise ein Spiel spielen und Sie aus Versehen die Navigationstaste „Startbildschirm“ berühren, dann verhindert die Funktion „Bildschirm anheften“, dass der aktive Bildschirm der App minimiert wird. Sie können diese Funktion auch verwenden, wenn Sie Ihr Gerät an eine andere Person ausleihen. Auf diese Weise ist es schwieriger für diese Person, mehr als eine Anwendung auf Ihrem Gerät aufzurufen. Sie können beispielsweise Ihr Gerät an jemanden ausleihen, damit dieser ein Foto aufnehmen kann. In diesem Fall können Sie die Kameraanwendung an den Bildschirm heften, damit die Person nicht einfach andere Apps wie E-Mail öffnen kann.



- ! Das Anheften des Bildschirms ist keine Sicherheitsfunktion und hält andere Benutzer nicht davon ab, den Anheftung rückgängig zu machen und dennoch auf Ihr Gerät zuzugreifen. Um Ihre Daten zu schützen, sollten Sie Ihr Gerät so einrichten, dass es nach einer Pin, einem Passwort oder einem Muster fragt, bevor jemand die Anheftung an den Bildschirm aufheben kann.

So aktivieren Sie das Anheften des Bildschirms:

- 1 Tippen Sie auf dem Startbildschirm auf .
- 2 Tippen Sie auf **Einstellungen** > **Sicherheit** > **Bildschirmfixierung**.
- 3 Ziehen Sie den Schieber nach rechts.
- 4 Wenn Sie noch kein Muster, keine PIN bzw. kein Kennwort als Bildschirmsperre auf Ihrem Gerät eingerichtet haben, ziehen Sie den Schieber neben **Gerät beim Beenden sperren** nach rechts, um eine Option auszuwählen. Wenn Sie bereits eine Bildschirmsperre eingerichtet haben, ziehen Sie den Schieber, um die entsprechende Sicherheitsoption zu aktivieren, nachdem Sie das Anheften des Bildschirms aktiviert haben.

- 💡 Das Anheften des Bildschirms funktioniert auch ohne Muster, PIN und Kennwort.

So heften Sie einen Bildschirm an:

- 1 Stellen Sie sicher, dass die Funktion „Bildschirm anheften“ auf Ihrem Gerät aktiviert ist.
- 2 Öffnen Sie eine App und rufen Sie den Bildschirm auf, den Sie anheften möchten.
- 3 Tippen Sie auf .
- 4 Wischen Sie nach oben, um das Symbol zum Anheften des Bildschirms  anzuzeigen.
- 5 Tippen Sie auf .
- 6 Tippen Sie in dem daraufhin angezeigten Pop-up-Fenster auf **Verstanden**.

So heben Sie die Anheftung eines Bildschirms auf:

- 1 Berühren und halten Sie auf dem angehefteten Bildschirm gleichzeitig  und .
- 2 Entfernen Sie die Finger von beiden Schaltflächen.

- 💡 Wenn Sie eine Sicherheitsoption ausgewählt haben, als Sie das Anheften des Bildschirms aktiviert haben, dann müssen Sie das Muster, die PIN oder das Kennwort zur Entsperrung des Geräts eingeben, damit die Anheftung des Bildschirms aufgehoben werden kann.

App-Einstellungen

Für einige Apps sind Berechtigungen erforderlich, sobald Sie sie benutzen. Über das Menü „Einstellungen“ oder das Dialogfeld „Berechtigung bestätigen“ können Sie die Berechtigungen für Apps einzeln erlauben oder verweigern. Die Anforderungen für Berechtigungen hängen von der Gestaltung der App ab.

Erlauben oder Verweigern von Berechtigungen

Sie können Berechtigungen entweder erlauben oder verweigern, wenn das entsprechende Dialogfeld angezeigt wird. Wenn Sie vorher eine andere Android-Version

verwendet haben, wurden für die meisten Apps bereits die erforderlichen Berechtigungen erteilt.

So lassen Sie eine Berechtigung zu

- 1 Um eine Berechtigung zu erlauben, tippen Sie auf **Always allow**.
- 2 Wenn das Dialogfeld für die Bestätigung zum zweiten Mal angezeigt wird, können Sie auf Wunsch die Option **Nicht mehr fragen** wählen.
- 3 In dem Dialogfeld wird außerdem erläutert, warum die App die Berechtigungen benötigt und wofür sie diese im Speziellen verwendet. Um dieses Dialogfeld zu schließen, tippen Sie auf **OK**.

So verweigern eine Berechtigung

- Um eine Berechtigung zu verweigern, tippen Sie auf **Verweigern**, wenn das Dialogfeld angezeigt wird.
- 💡 Einige Apps können weiterhin verwendet werden, auch wenn Berechtigungen für diese Apps verweigert wurden.

Kritische Berechtigungen

Einige Berechtigungen sind für Apps unbedingt erforderlich, damit diese wie vorgesehen funktionieren. In solchen Fällen werden Sie über ein Dialogfeld entsprechend informiert.

So konfigurieren Sie Apps

- 1 Tippen Sie auf dem Startbildschirm auf .
- 2 Tippen Sie auf **Einstellungen** > **Apps** > .
- 3 Wählen Sie eine Konfigurationsoption, zum Beispiel **Anwendungsberechtigungen**, und wählen Sie anschließend die App, die Sie konfigurieren möchten.



So lassen Sie kritische Berechtigungen zu

- 1 Um eine Berechtigung zu erlauben, tippen Sie auf **Fortsetzen** > **APP-INFO** > **Berechtigungen**.
 - 2 Suchen Sie die gewünschte kritische Berechtigung.
 - 3 Ziehen Sie den Schieber nach rechts.
- ! Sie können Berechtigungen auch in **Einstellungen** > **Apps** verwalten. Tippen Sie auf eine App und ändern Sie die Berechtigungen auf Wunsch.



Automatische Updates von Anwendungen erlauben oder verweigern

Falls die automatische Update-Funktion aktiviert ist, werden Ihre Anwendungen aktualisiert, ohne dass Sie gefragt werden. So werden Sie möglicherweise nicht merken, dass große Mengen an Daten heruntergeladen werden. Um mögliche hohe Kosten für die Datenübertragung zu vermeiden, können Sie die automatische Updates deaktivieren oder diese nur für WLAN-Verbindungen aktivieren. Um automatische Updates von Anwendungen zu verhindern, müssen Sie die automatische Update-Funktion sowohl in der Anwendung „Play Store™“ als auch in der Anwendung „What's New“ deaktivieren.

So aktivieren oder deaktivieren Sie im Play Store automatische Updates für alle Anwendungen:

- 1 Tippen Sie auf dem **Startbildschirm** auf  und dann auf .
- 2 Tippen Sie auf  und anschließend auf **Einstellungen** > **Anwendungen automatisch aktualisieren**.
- 3 Wählen Sie die gewünschte Option.

So aktivieren oder deaktivieren Sie in Whats New automatische Updates für alle Anwendungen:

- 1 Tippen Sie auf dem **Startbildschirm** auf  und dann auf .
- 2 Tippen Sie auf  und anschließend auf **Einstellungen** > **Anwendungen automatisch aktualisieren**.
- 3 Wählen Sie die gewünschte Option.

App-Verknüpfung

Auf Ihrem Gerät kann festgelegt werden, welche Standard-App für einen bestimmten Web-Link verwendet wird. Das bedeutet: Wenn der Link gesetzt ist, müssen Sie nicht bei jedem Öffnen eines Links eine entsprechende App auswählen. Sie können die Standard-App jederzeit ändern.



So verwalten Sie App-Links über das Einstellungsmenü:

- 1 Tippen Sie auf dem Startbildschirm auf .
- 2 Tippen Sie auf **Einstellungen** > **Apps**.
- 3 Tippen Sie auf  und suchen Sie **App-Links**.
- 4 Wählen Sie die App aus, für die Sie die unterstützten Links einrichten möchten.
- 5 Stellen Sie die Eigenschaft **App-Links** auf die Option **In dieser App öffnen** ein.

Zurücksetzen von Anwendungen

Sie können eine Anwendung zurücksetzen oder Anwendungsdaten löschen, wenn Ihre Anwendung nicht mehr reagiert oder Probleme im Gerät verursacht.

So setzen Sie Anwendungsvoreinstellungen zurück:

- 1 Tippen Sie auf dem Startbildschirm auf .
 - 2 Tippen Sie auf **Einstellungen** > **Apps**.
 - 3 Tippen Sie auf  und anschließend auf **App-Einstellungen zurücksetzen**.
- ! Durch das Zurücksetzen von Anwendungsvoreinstellungen werden keine Anwendungsdaten von Ihrem Gerät gelöscht.

So löschen Sie App-Daten:

- 1 Tippen Sie auf dem Startbildschirm auf .
 - 2 Tippen Sie auf **Einstellungen** > **Apps**.
 - 3 Wählen Sie eine App oder einen Dienst aus und tippen Sie auf **Speicher** > **DATEN LÖSCHEN**.
- ! Wenn Sie App-Daten löschen, werden die Daten der ausgewählten App dauerhaft von Ihrem Gerät gelöscht. Die Option zum Löschen von App-Daten ist nicht für alle Apps oder Dienste verfügbar.

So löschen Sie den App-Cache

- 1 Tippen Sie auf dem Startbildschirm auf .
 - 2 Tippen Sie auf **Einstellungen** > **Apps**.
 - 3 Wählen Sie eine App oder einen Dienst aus und tippen Sie auf **Speicher** > **CACHE LEEREN**.
- ! Die Option zum Löschen des App-Cache ist nicht für alle Apps oder Dienste verfügbar.

So löschen Sie die Standardeinstellung für eine App

- 1 Tippen Sie auf dem Startbildschirm auf .
 - 2 Tippen Sie auf **Einstellungen** > **Apps**.
 - 3 Wählen Sie eine App oder einen Dienst aus und tippen Sie auf **Standardmäßig öffnen** > **STANDARD-EINSTELLUNG ZURÜCKSETZEN**.
- ! Die Option zum Löschen der Standardeinstellungen für eine App ist nicht für alle Apps oder Dienste verfügbar.

Daydream

Daydream ist ein interaktiver Bildschirmschoner, der automatisch Farben, Fotos oder eine Diashow anzeigt, wenn das Gerät angeschlossen ist oder lädt und der Bildschirm nicht verwendet wird.

- ☛ Auf einem Gerät, das von mehreren Personen genutzt wird, kann jeder Benutzer individuelle Daydream-Einstellungen festlegen.

So aktivieren Sie den Daydream-Bildschirmschoner:

- 1 Tippen Sie auf dem Startbildschirm auf .
- 2 Tippen Sie auf **Einstellungen** > **Display** > **Tagtraum**.
- 3 Ziehen Sie den Schieber nach rechts.

So können Sie Inhalte für den Daydream-Bildschirmschoner auswählen:

- 1 Tippen Sie auf dem Startbildschirm auf .
- 2 Tippen Sie auf **Einstellungen** > **Display** > **Tagtraum**.
- 3 Ziehen Sie den Schieber nach rechts.
- 4 Wählen Sie aus, was angezeigt werden soll, wenn der Bildschirmschoner aktiv ist.



So stellen Sie ein, wann der Daydream-Bildschirmschoner aktiviert wird:

- 1 Tippen Sie auf dem Startbildschirm auf .
- 2 Tippen Sie auf **Einstellungen** > **Display** > **Tagtraum**.
- 3 Ziehen Sie den Schieber nach rechts.
- 4 Um den Daydream-Bildschirmschoner sofort zu aktivieren, tippen Sie auf  und anschließend auf **Jetzt starten**.
- 5 Um die Optionen für automatische Aktivierung einzustellen, tippen Sie auf  und anschließend auf **Wann tagträumen** und wählen Sie eine Option aus.

Spracheinstellungen

Sie können eine Standardsprache für Ihr Gerät festlegen und Ihre Auswahl zu einem späteren Zeitpunkt ändern. Außerdem können Sie die Eingabesprache für die Texteingabe ändern. Weitere Informationen finden Sie unter *Personalisieren der Bildschirmtastatur* auf Seite 63.

So ändern Sie die Sprache:

- 1 Tippen Sie auf dem Startbildschirm auf .
 - 2 Tippen Sie auf **Einstellungen** > **Sprache & Eingabe** > **Sprache**.
 - 3 Wählen Sie eine Option.
 - 4 Tippen Sie auf **OK**.
- ! Wenn Sie die falsche Sprache gewählt haben und Sie daher die Menübezeichnungen nicht lesen können, tippen Sie auf . Wählen Sie dann den Text neben , und wählen Sie den ersten Eintrag im sich daraufhin öffnenden Menü. Sie können die gewünschte Sprache wählen.

Datum und Uhrzeit

Sie können das Datum und die Uhrzeit im Gerät ändern.

So stellen Sie das Datum manuell ein:

- 1 Tippen Sie auf dem Startbildschirm auf .
- 2 Tippen Sie auf **Einstellungen** > **Datum & Uhrzeit**.
- 3 Ziehen Sie den Schieber neben **Autom. Datum/Uhrzeit** nach links.
- 4 Tippen Sie auf **Datum festlegen**.
- 5 Blättern Sie nach oben oder unten, um das gewünschte Datum auszuwählen.
- 6 Tippen Sie auf **OK**.

So stellen Sie die Uhrzeit manuell ein:

- 1 Tippen Sie auf dem Startbildschirm auf .
- 2 Tippen Sie auf **Einstellungen** > **Datum & Uhrzeit**.
- 3 Ziehen Sie den Schieber neben **Autom. Datum/Uhrzeit** nach links.
- 4 Tippen Sie auf **Uhrzeit festlegen**.
- 5 Wählen Sie die entsprechenden Werte für die Stunden und die Minuten aus.
- 6 Tippen Sie auf **OK**.

So stellen Sie die Zeitzone ein:

- 1 Tippen Sie auf dem Startbildschirm auf .
- 2 Tippen Sie auf **Einstellungen** > **Datum & Uhrzeit**.
- 3 Tippen Sie auf **Zeitzone auswählen**.
- 4 Wählen Sie eine Option.

X-Reality™ for Mobile

Die Technologie X-Reality™ for Mobile von Sony sorgt für eine bessere Bildqualität von Fotos und Videos. Das Ergebnis sind klarere, schärfere und natürlichere Bilder. X-Reality™ for Mobile ist standardmäßig aktiviert, aber Sie können die Funktion auch deaktivieren, um den Stromverbrauch zu senken.

So aktivieren Sie X-Reality™ for Mobile:

- 1 Tippen Sie auf dem Startbildschirm auf .
- 2 Tippen Sie auf **Einstellungen** > **Display** > **Bildoptimierung**.
- 3 Tippen Sie auf das Optionsfeld **X-Reality for mobile**, sofern diese Option noch nicht gewählt ist.

Super-Vivid-Modus

Der Super-Vivid-Modus verbessert die Farbhelligkeit und -sättigung Ihrer Fotos und Videos während Sie sich diese auf Ihrem Gerät ansehen.

So aktivieren Sie den Super Vivid-Modus:

- 1 Tippen Sie auf dem Startbildschirm auf .
- 2 Tippen Sie auf **Einstellungen** > **Display** > **Bildoptimierung**.
- 3 Tippen Sie auf das Optionsfeld **Superlebendiger Modus**, sofern diese Option noch nicht gewählt ist.

Soundausgabe verbessern

Sie können den Sound Ihres Geräts verbessern, indem Sie individuelle Soundeinstellungen, wie z. B. den Equalizer und Surround-Sound, manuell aktivieren. Sie können außerdem die Dynamik-Normalisierung aktivieren, um Lautstärkenunterschiede zwischen Musiktiteln oder Videos zu minimieren.

So verbessern Sie die Soundausgabe manuell:

- 1 Tippen Sie auf dem Startbildschirm auf .
- 2 Tippen Sie auf **Einstellungen** > **Ton & Benachrichtigung** > **Audio-Einstellungen**.
- 3 Ziehen Sie den Schieber neben **ClearAudio+** nach rechts.

So passen Sie die Toneinstellungen manuell an:

- 1 Tippen Sie auf dem Startbildschirm auf .
- 2 Tippen Sie auf **Einstellungen** > **Töne** > **Audio-Einstellungen**.
- 3 Deaktivieren Sie das Kontrollkästchen **ClearAudio+**, falls es aktiviert ist.
- 4 Tippen Sie auf **Soundeffekte**.
- 5 Passen Sie die Toneinstellungen an, indem Sie die Frequenzbandtasten nach oben oder nach unten ziehen.

So verringern Sie die Lautstärkenunterschiede mit der Dynamik-Normalisierung:

- 1 Tippen Sie auf dem Startbildschirm auf .
- 2 Tippen Sie auf **Einstellungen** > **Ton & Benachrichtigung** > **Audio-Einstellungen**.
- 3 Ziehen Sie den Schieber neben **Dynamik-Normalisierung** nach rechts.

Geräuschminimierung

Ihr Gerät unterstützt Headsets mit Geräuschminimierung. In Verbindung mit einem Headset mit Geräuschminimierung können Sie mit Ihrem Gerät eine noch bessere und klarere Audioqualität genießen, wenn Sie in einer geräuschvollen Umgebung wie beispielsweise in einem Bus, Zug oder Flugzeug Musik hören. Sie können diese Funktion auch nutzen, um eine ruhige Umgebung zum Lernen, Arbeiten oder Lesen zu schaffen.

- 💡 Für eine optimale Leistung empfehlen sich Headsets mit Geräuschminimierung von Sony.

So verwenden Sie ein Headset mit Geräuschunterdrückung:

- 1 Schließen Sie das Headset mit Geräuschunterdrückung an Ihr Gerät an.
 - 2 Tippen Sie auf Ihrem Startbildschirm auf  > **Einstellungen** > **Ton & Benachrichtigung** > **Zubehöreinstellungen** > **Geräuschreduzierung** und ziehen Sie den Schieber neben **Geräuschreduzierung** nach rechts.
 - 3 Wenn Sie die **Geräuschreduzierung** bei der Wiedergabe von Musik oder von Videos oder bei aktivem Bildschirm aktivieren möchten, ziehen Sie den Schieber neben **Energiesparmodus** nach rechts.
 - 4 Wenn Sie die **Geräuschreduzierung** solange aktiviert haben möchten wie das Headset angeschlossen ist, ziehen Sie den Schieber neben **Energiesparmodus** nach links.
- ! Ein Headset mit Geräuschunterdrückung ist beim Kauf u. U. nicht im Lieferumfang des Geräts inbegriffen.

So passen Sie die Einstellungen an eine geräuschvolle Umgebung an:

- 1 Vergewissern Sie sich, dass ein Headset mit Geräuschunterdrückung mit Ihrem Gerät verbunden ist.
- 2 Tippen Sie auf dem Startbildschirm auf .
- 3 Tippen Sie auf **Einstellungen** > **Ton & Benachrichtigung** > **Zubehöreinstellungen** > **Geräuschreduzierung** > **Umgebung f. Geräuschred.**
- 4 Wählen Sie den relevanten Geräuschumgebungstyp und tippen Sie auf **OK**.

Mehrere Benutzerkonten



Ihr Gerät unterstützt mehrere Benutzerkonten, sodass sich verschiedene Benutzer einzeln beim Gerät anmelden und es verwenden können. Mehrere Benutzerkonten eignen sich besonders in Situationen, wenn Sie dasselbe Gerät mit anderen Personen teilen oder Ihr Gerät vorübergehend jemandem ausleihen. Der Benutzer, der das Gerät zum ersten Mal einrichtet, wird zum Besitzer des Geräts. Nur der Besitzer kann die Konten anderer Benutzer verwalten. Neben dem Besitzerkonto gibt es noch drei weitere Arten von Konten:

- Regelmäßige Benutzer: Diese Kontenart eignet sich für jemanden, der Ihr Gerät regelmäßig nutzt.
 - Gast: Das Gastkonto bietet sich für jemanden an, der Ihr Gerät nur vorübergehend benutzen möchte.
 - Eingeschränktes Profil: Bei dieser Option können Sie nur eine begrenzte Anzahl an Anwendungen für eine Person verfügbar machen, die Ihr Gerät nutzt.
- ! Einige Funktionen stehen nur dem Besitzer zur Verfügung. Beispielsweise kann nur der Besitzer Downloads von anderen Quellen als Google Play™ gestatten.



Informationen zu Konten für regelmäßige Benutzer

Indem Sie Konten für regelmäßige Benutzer hinzufügen, können Sie anderen Benutzern erlauben, andere Startbildschirme, Hintergründe und allgemeine Einstellungen auszuwählen. Sie erhalten zudem separaten Zugriff auf Anwendungen und Speicherplatz für Musikdateien und Fotos. Sie können bis zu sieben Konten für regelmäßige Benutzer auf Ihrem Gerät hinzufügen.

So fügen Sie Konten für regelmäßige Benutzer hinzu:

- 1 Stellen Sie sicher, dass Sie als Besitzer angemeldet sind, also als die Person, die das Gerät zum ersten Mal eingerichtet hat.
 - 2 Tippen Sie auf dem Startbildschirm auf .
 - 3 Tippen Sie auf **Einstellungen** > **Benutzer** > **Nutzer oder Profil hinzufügen** > **Benutzer**.
 - 4 Tippen Sie auf **OK**. Das neue Konto wird erstellt.
 - 5 Tippen Sie auf **EINRICHTEN**. Der Bildschirm wird gesperrt und ein Symbol mit dem neu hinzugefügten Benutzer wird in der oberen rechten Ecke angezeigt.
 - 6 Entsperren Sie den Bildschirm, indem Sie nach oben wischen.
 - 7 Befolgen Sie zum Einrichten des Kontos für den neuen Benutzer die Anweisungen auf dem Bildschirm.
-  Falls die Person, die das neue Konto verwenden wird, das Konto einrichten möchte, aber zur Zeit nicht verfügbar ist, können Sie in Schritt 5 auf **NICHT JETZT** tippen. Wenn der Benutzer bereit ist, kann er die Option **Benutzer** unter **Einstellungen** auswählen und das neue Konto sehen, das als **Neuer Nutzer** angezeigt wird. Tippen Sie einfach auf das Konto und befolgen Sie die Anweisungen, um die Einrichtung abzuschließen.
-  Sie können auch auf jedem Bildschirm in der Statusleiste ein Konto für einen regelmäßigen Benutzer hinzufügen. Ziehen Sie die Statusleiste einfach mit zwei Fingern nach unten und tippen Sie auf das Benutzer-Symbol und tippen Sie auf **Nutzer hinzufügen**.



So löschen Sie einen regelmäßigen Benutzer von Ihrem Gerät:

- 1 Stellen Sie sicher, dass Sie als Eigentümer angemeldet sind.
- 2 Tippen Sie auf dem Startbildschirm auf .
- 3 Tippen Sie auf **Einstellungen** > **Benutzer**.
- 4 Tippen Sie neben dem Namen des Benutzers, den Sie löschen möchten, auf  und anschließend auf **Nutzer entfernen** > **Löschen**.

Informationen zum Gäste-Konto

Wenn jemand Ihr Gerät nur vorübergehend benutzen möchte, dann können Sie ein Gäste-Konto für diesen Benutzer aktivieren. Im Gastmodus startet Ihr Gerät als neu installiertes System und nur mit den vorinstallierten Apps. Sobald der Gast Ihr Gerät nicht mehr verwendet, können Sie die Sitzung löschen, sodass der nächste Gast neu beginnen kann. Das Gäste-Konto ist vorinstalliert und kann nicht gelöscht werden.

So aktivieren Sie das Gäste-Benutzerkonto:

- 1 Vergewissern Sie sich, dass Sie als Eigentümer angemeldet sind, also als die Person, die das Gerät zum ersten Mal eingerichtet hat.
 - 2 Tippen Sie auf dem Startbildschirm auf .
 - 3 Tippen Sie auf **Einstellungen** > **Benutzer** > **Gast**.
-  Sie können das Gäste-Benutzerkonto auch auf jedem Bildschirm in der Statusleiste aktivieren. Ziehen Sie die Statusleiste einfach mit zwei Fingern nach unten, tippen Sie auf das Benutzer-Symbol und tippen Sie auf **Gast hinzufügen**.

So löschen Sie die Daten einer Gästesitzung:

- 1 Stellen Sie sicher, dass Sie beim Gäste-Konto angemeldet sind.
 - 2 Tippen Sie auf dem Startbildschirm auf .
 - 3 Tippen Sie auf **Einstellungen** > **Benutzer**.
 - 4 Tippen Sie auf **Gast entfernen**.
 - 5 Tippen Sie auf **Entfernen**.
- 💡 Sie können die Gästesitzung auch von der Statusleiste auf jedem Bildschirm aus löschen, solange Sie beim Gäste-Konto angemeldet sind. Ziehen Sie die Statusleiste einfach mit zwei Fingern nach unten und tippen Sie auf das Benutzer-Symbol und tippen Sie auf **Gast entfernen**.



Informationen zu eingeschränkten Profilen

Sie können eingeschränkte Profile hinzufügen, die nur einen beschränkten Zugriff auf Apps mit dem Konto des Besitzers erlauben. Sie können beispielsweise ein eingeschränktes Profil für Ihre Kinder erstellen, um zu verhindern, dass sie spielen oder sich nicht jugendfreie Inhalte über Ihr Benutzerkonto ansehen. Sie können bis zu sieben Konten mit eingeschränkten Profilen auf Ihrem Gerät hinzufügen.

So fügen Sie ein eingeschränktes Profil hinzu:

- 1 Stellen Sie sicher, dass Sie als Besitzer angemeldet sind, also als die Person, die das Gerät zum ersten Mal eingerichtet hat.
 - 2 Tippen Sie auf dem Startbildschirm auf .
 - 3 Tippen Sie auf **Einstellungen** > **Benutzer** > **Nutzer oder Profil hinzufügen**.
 - 4 Tippen Sie auf **Eingeschränkte Profile**. Eine Liste mit verfügbaren Apps wird angezeigt.
 - 5 Um das Profil zu benennen, tippen Sie auf **Neues Profil** und geben Sie einen Namen ein. Tippen Sie anschließend auf **OK**.
 - 6 Ziehen Sie den jeweiligen Schieber nach rechts neben den Apps, auf die Sie Zugriff gewähren möchten.
- 💡 Wenn Sie noch keine PIN, kein Passwort und kein Muster als Ihren Sperrbildschirm eingerichtet haben, wenn Sie ein eingeschränktes Profil hinzufügen, werden Sie nach dem Tippen auf **Eingeschränkte Profile** in Schritt 4 dazu aufgefordert, einen Sperrbildschirm einzurichten und eine Option auszuwählen, wie Benachrichtigungen auf diesem angezeigt werden. Befolgen Sie die Anweisungen auf dem Bildschirm, die Ihnen angezeigt werden. Weitere Informationen zu Anzeigoptionen von Benachrichtigungen auf dem Sperrbildschirm finden Sie unter *Optionen zum Anzeigen von Benachrichtigungen auf dem Sperrbildschirm* auf der Seite 27.

So löschen Sie ein eingeschränktes Profil von Ihrem Gerät:

- 1 Stellen Sie sicher, dass Sie als Besitzer angemeldet sind.
- 2 Tippen Sie auf dem Startbildschirm auf .
- 3 Tippen Sie auf **Einstellungen** > **Benutzer**.
- 4 Tippen Sie neben dem Namen des Profils, den Sie löschen möchten, auf  und tippen Sie auf  > **Löschen**.

Wechseln zwischen mehreren Benutzerkonten

So wechseln Sie zwischen mehreren Benutzerkonten:

- 1 Um eine Liste der Benutzer anzuzeigen, ziehen Sie die Statusleiste mit zwei Fingern nach unten und tippen Sie auf das Benutzersymbol in der rechten oberen Ecke des Bildschirms.
 - 2 Tippen Sie auf das Symbol für das Benutzerkonto, zu dem Sie wechseln möchten. Die Bildschirmsperre für das Benutzerkonto wird angezeigt.
- 💡 Wenn Sie zu dem Gäste-Konto wechseln, tippen Sie auf **Neu beginnen**, wenn Sie die vorherige Sitzung löschen möchten, oder tippen Sie auf **Ja, fortfahren**, um mit der vorherigen Sitzung fortzufahren.
 - 💡 Jeder Benutzer kann seine eigene Bildschirmsperre festlegen. Weitere Informationen finden Sie unter *Bildschirmsperre* auf der Seite 11.

Einstellungen für Konten mit mehreren Benutzern

Es gibt drei unterschiedliche Einstellungen für Geräte mit mehreren Benutzern:

- Einstellungen, die von allen Benutzern geändert werden können und alle Benutzer betreffen. Zum Beispiel: Sprache, WLAN, Flugmodus, NFC und Bluetooth®.
- Einstellungen, die nur ein einzelnes Benutzerkonto betreffen. Zum Beispiel: automatische Datensynchronisierung, Bildschirmsperre, verschiedene hinzugefügte Konten und Hintergrund.
- Einstellungen, die nur für den Eigentümer sichtbar sind und alle Benutzer betreffen, zum Beispiel VPN-Einstellungen.

Eingeben von Text

Bildschirmtastatur

Sie können Text entweder mit der QWERTZ-Bildschirmtastatur durch Tippen auf jeden einzelnen Buchstaben eingeben oder mithilfe der Gesteneingabefunktion, indem Sie mit Ihrem Finger von Buchstabe zu Buchstabe fahren, um Wörter zu schreiben. Wenn Sie lieber eine kleinere und beweglichere Version der Bildschirmtastatur verwenden, können Sie stattdessen die Daumentastatur oder die Einhandtastatur aktivieren.

Sie können bis zu drei Sprachen für die Texteingabe auswählen. Die intelligente Spracherkennungsfunktion erkennt die von Ihnen verwendete Sprache und schlägt während des Tippens Wörter in dieser Sprache vor.



- 1 Ein Zeichen vor dem Cursor löschen
- 2 Einen neue Zeile einfügen oder die Texteingabe bestätigen
- 3 Zwischen Kleinbuchstaben ↵, Großbuchstaben ⬆ und Feststelltaste ⬆ wechseln. In manchen Sprachen kann über diese Taste auf zusätzliche Zeichen der Sprache zugegriffen werden.
- 4 Zur beweglichen Daumentastatur oder zur Einhandtastatur wechseln
- 5 Leerzeichen eingeben
- 6 Tastatur personalisieren Diese Taste wird nach der Personalisierung der Tastatur ausgeblendet.
- 7 Zahlen und Symbole anzeigen Tippen Sie für weitere Symbole auf = & \$.

So zeigen Sie die Bildschirmtastatur an, um Text einzugeben:

- Tippen Sie auf ein Texteingabefeld.





So geben Sie Text Zeichen für Zeichen ein:

- 1 Auf der Tastatur angezeigte Zeichen geben Sie ein, indem Sie auf das gewünschte Zeichen tippen.
- 2 Sie können Varianten eingeben, indem Sie lang auf ein Standardzeichen auf der Tastatur tippen, bis eine Liste der verfügbaren Optionen angezeigt wird. Wählen Sie dann das gewünschte Zeichen. Um beispielsweise den Buchstaben „é“ einzugeben, berühren und halten Sie so lange „e“, bis andere Optionen angezeigt werden. Ziehen Sie und wählen Sie dann den Buchstaben „é“. Belassen Sie den Finger währenddessen auf der Tastatur.

So geben Sie einen Satzpunkt ein:

- Wenn Sie ein Wort eingegeben haben, tippen Sie zweimal auf die Leertaste.

So wechseln Sie zwischen der Volltastatur und einer kleineren Tastatur:

- 1 Wenn Sie Text über die Bildschirmtastatur eingeben, tippen Sie auf ,  oder .
 - 2 Wählen Sie eine Tastatur.
- 💡 Tippen, halten und ziehen Sie , um die kleine Tastatur an die gewünschte Position zu verschieben.

So ändern Sie die Einstellungen für die Gesteneingabe:

- 1 Wenn die Bildschirmtastatur angezeigt wird, tippen Sie auf 12.17.
- 2 Tippen Sie auf  und anschließend auf **Tastatureinstellungen**.
- 3 Um die Gesteneingabefunktion zu aktivieren oder zu deaktivieren, ziehen Sie den Schieber neben **Streichen zum Schreiben** auf Ein oder Aus.

So geben Sie Text per Gesteneingabe ein:

- 1 Wenn die Bildschirmtastatur angezeigt wird, fahren Sie mit Ihrem Finger von Buchstabe zu Buchstabe, um das gewünschte Wort zu schreiben.
- 2 Nachdem Sie die Eingabe eines Worts beendet haben, haben Sie Ihren Finger an. Basierend auf den von Ihnen eingegebenen Buchstaben wird ein Wort angezeigt.
- 3 Wenn das gewünschte Wort nicht angezeigt wird, tippen Sie auf , um andere Optionen anzuzeigen und entsprechend auszuwählen. Wenn die gewünschte Option nicht angezeigt wird, löschen Sie das gesamte Wort und geben Sie es erneut ein oder geben Sie das Wort ein, indem Sie die einzelnen Buchstaben eingeben.





Eingeben von Text über die Spracheingabe

Wenn Sie Text eingeben möchten, können Sie dies auch über die Spracheingabefunktion tun, anstatt die Wörter manuell einzugeben. Sprechen Sie einfach die Wörter aus, die Sie eingeben möchten. Die Spracheingabe ist eine experimentelle Technologie von Google™, die für mehrere Sprachen und Regionen verfügbar ist.

So aktivieren Sie die Spracheingabe:

- 1 Wenn die Bildschirmtastatur angezeigt wird, tippen Sie auf 12.17.
- 2 Tippen Sie auf  und anschließend auf **Tastatureinstellungen**.
- 3 Ziehen Sie den Schieber neben **Taste für Google™ Voice Typing** nach rechts.
- 4 Tippen Sie auf , um Ihre Einstellungen zu speichern. Ein Mikrofonsymbol  wird nun auf Ihrer Bildschirmtastatur angezeigt.

So geben Sie Text über die Spracheingabe ein:

- 1 Öffnen Sie die Bildschirmtastatur.
 - 2 Tippen Sie auf . Wenn  angezeigt wird, sprechen Sie, um Text einzugeben.
 - 3 Tippen Sie erneut auf , wenn Sie fertig sind. Der vorgeschlagene Text wird angezeigt.
 - 4 Bearbeiten Sie den Text bei Bedarf manuell.
- 💡 Wenn Sie die Tastatur einblenden und Text manuell eingeben möchten, tippen Sie auf .

Bearbeiten von Text

Sie können beim Schreiben Text auswählen, ausschneiden, kopieren und einfügen. Sie können auf die Bearbeitungsoptionen zugreifen, indem Sie zweimal auf den eingegebenen Text tippen. Die Bearbeitungsoptionen sind anschließend über eine Anwendungsleiste verfügbar.

Anwendungsleiste

Die folgenden Aktionen können auf den ausgewählten Text angewendet werden:

- **Ausschneiden**
- **Kopieren**

- **Einfügen**
- **Freigeben**
- **Alles auswählen**

! Die Option **Einfügen** wird nur angezeigt, wenn Sie Text in der Zwischenablage gespeichert haben.

So wählen Sie einen Text aus:

- 1 Geben Sie einen Text ein und tippen Sie dann zweimal auf den Text. Das Wort, auf das Sie tippen, wird auf beiden Seiten durch Registerkarten markiert.
- 2 Ziehen Sie die Registerkarten nach links oder nach rechts, um weiteren Text zu wählen.

So bearbeiten Sie Text:

- 1 Geben Sie einen Text ein und tippen Sie dann zweimal auf den eingegebenen Text, damit die Anwendungsleiste angezeigt wird.
- 2 Wählen Sie den zu bearbeitenden Text aus und nehmen Sie die gewünschten Änderungen über die Anwendungsleiste vor.

So verwenden Sie die Vergrößerungslupe

- Wenn Sie Text eingeben, tippen Sie auf das Textfeld und halten Sie es gedrückt, damit der Text vergrößert angezeigt wird. Platzieren Sie den Cursor am gewünschten Ort innerhalb des Textfelds.

Personalisieren der Bildschirmtastatur

Bei der Texteingabe über die Bildschirmtastatur können Sie auf Tastatur- und andere Texteingabeeinstellungen zugreifen, über die Sie Optionen für die Schreibsprachen, Texterkennung und Korrektur einstellen können. Wenn Sie die smarte Spracherkennungsfunktion aktivieren, erhalten Sie für eine Sprache Wortvorschläge während Sie tippen.

Die Tastatur kann Text verwenden, den Sie in der Messaging- oder in anderen Anwendungen geschrieben haben, um Ihren Schreibstil kennenzulernen. Es gibt zudem einen Personalisierungsleitfaden zu den grundlegendsten Einstellungen, der Ihnen bei Ihren ersten Schritten behilflich sein wird. Sie können auswählen, ob Sie andere Tastaturen verwenden und zwischen Tastaturen wechseln möchten. Sie können beispielsweise die chinesische Xperia™ Tastatur oder die japanische Xperia™ Tastatur auswählen.

So greifen Sie auf die Einstellungen für die Bildschirmtastatur zu:

- 1 Wenn Sie Text über die Bildschirmtastatur eingeben, tippen Sie auf **12!?**.
- 2 Tippen Sie auf **⚙** und anschließend auf **Tastatureinstellungen** und ändern Sie die entsprechenden Einstellungen.
- 3 Um eine Eingabesprache für die Texteingabe hinzuzufügen, tippen Sie auf **Eingabesprachen** und markieren Sie die entsprechenden Kontrollkästchen.
- 4 Tippen Sie zum Bestätigen auf **OK**.

So ändern Sie die Einstellungen für Wortvorschläge:

- 1 Wenn Sie Text über die Bildschirmtastatur eingeben, tippen Sie auf **12!?**.
- 2 Tippen Sie auf **⚙** und anschließend auf **Tastatureinstellungen > Wortvorschläge**.
- 3 Wählen Sie eine Option.

So wählen Sie eine Tastatur aus:

- 1 Wenn Sie Text über die Bildschirmtastatur eingeben, tippen Sie auf **📄** in der unteren rechten Ecke des Bildschirms.
- 2 Wählen Sie eine Option.

💡 Um weitere Bildschirmoptionen zu aktivieren, tippen Sie auf **Weitere Tastaturen** und ziehen Sie die jeweiligen Schieber nach rechts.

So ändern Sie die Eingabesprache bei Verwendung der Bildschirmtastatur:

- ! Diese Funktion steht nur zur Verfügung, wenn Sie mehr als eine Ausgabesprache hinzugefügt haben und die smarte Spracherkennungsfunktion ausgeschaltet ist, oder wenn sich unter den von Ihnen ausgewählten Sprachen solche mit nicht-lateinischer Schrift befinden.
- Wenn Sie Text mithilfe der Bildschirmtastatur eingeben, tippen Sie auf das Eingabesprache-Symbol, um zwischen den Eingabesprachen zu wechseln. Tippen Sie beispielsweise auf **EN**, bis die gewünschte Eingabesprache angezeigt wird.



So ändern Sie die Einstellungen der intelligenten Spracherkennung:

- ! Um die intelligente Spracherkennung verwenden zu können, muss mehr als eine Sprache unter **Eingabesprachen** ausgewählt sein. Beachten Sie außerdem, dass nur Sprachen unterstützt werden, die das lateinische Alphabet verwenden.
- 1 Wenn die Bildschirmtastatur angezeigt wird, tippen Sie auf 12!?
 - 2 Tippen Sie auf  und dann auf **Tastatureinstellungen**.
 - 3 Um die intelligente Spracherkennungsfunktion zu aktivieren oder zu deaktivieren, ziehen Sie den Schieber neben **Smart-Spracherkennung** auf Ein oder Aus.

So ändern Sie die Einstellungen für „Meinen Schreibstil verwenden“:

- 1 Wenn Sie Text über die Bildschirmtastatur eingeben, tippen Sie auf 12!?
- 2 Tippen Sie auf  und anschließend auf **Tastatureinstellungen > Meinen Schreibstil verwenden** und wählen Sie dann eine Option aus.

So wählen Sie ein Tastaturlayout aus:

- ! Unterschiedliche Layouts für die Bildschirmtastatur sind möglicherweise nicht für alle Eingabesprachen verfügbar. Sie können unterschiedliche Tastaturlayouts für jede Eingabesprache auswählen.
- 1 Wenn Sie Text über die Bildschirmtastatur eingeben, tippen Sie auf 12!?
 - 2 Tippen Sie auf  und anschließend auf **Tastatureinstellungen**.
 - 3 Tippen Sie auf **Eingabesprachen** und anschließend auf  neben einer Eingabesprache.
 - 4 Wählen Sie ein Tastaturlayout aus.
 - 5 Tippen Sie zum Bestätigen auf **OK**.

Kontakte

Übertragen von Kontakten

Es gibt mehrere Möglichkeiten, Kontakte auf Ihr neues Gerät zu übertragen. Sie können Ihre Kontakte von einem Online-Konto synchronisieren oder Kontakte direkt von einem anderen Gerät importieren.

Übertragen von Kontaktdaten mithilfe eines Computers

Mit der Anwendung „Xperia™ Transfer“ können Sie Kontaktdaten von Ihrem alten Gerät erfassen und diese auf Ihr neues Gerät übertragen. Xperia™ Transfer, auf das Sie über die Software „Xperia™ Companion“ zugreifen können, unterstützt Mobilgeräte, auf denen iOS/iCloud und Android™ ausgeführt wird. Sollte der Wechsel von einem iOS-Gerät erfolgen, schlägt die Funktion „App Matching“ Android-Äquivalente Ihrer iOS-Anwendung vor.

Zur Verwendung von Xperia™ Transfer benötigen Sie Folgendes:

- Einen mit dem Internet verbundenen Computer
 - Ihr neues Android™ Gerät
 - Ein USB-Kabel für Ihr neues Android™-Gerät
 - Ihr altes Gerät
 - Ein USB-Kabel für Ihr altes Gerät
- 💡 Ggf. benötigen Sie Ihr altes Gerät nicht. Bei iOS-Geräten ist eine direkte Verbindung mit iCloud oder eine lokale Sicherung möglich. Bei bereits vorhandenen Sony Geräten können Sie lokale Sicherungen verwenden.





So übertragen Sie Kontaktdaten auf Ihr neues Gerät:

- 1 Laden Sie unter <http://support.sonymobile.com/tools/xperia-companion/> Xperia™ Companion für Windows oder unter <http://support.sonymobile.com/tools/xperia-companion-mac/> Xperia™ Companion für Mac herunter, wenn die Software nicht bereits installiert ist.
- 2 Schließen Sie das Gerät mit einem USB-Kabel an den Computer an.
- 3 Öffnen Sie nach der erfolgreichen Installation die Software „Xperia™ Companion“, wenn sie nicht automatisch gestartet wird, klicken Sie dann auf *Xperia™ Transfer* und befolgen Sie die Anweisungen zur Übertragung Ihrer Kontaktdaten.

Übertragen von Kontakten mit einem Onlinekonto

Wenn Sie die Kontakte auf Ihrem alten Gerät oder auf Ihrem Computer mit einem Onlinekonto, beispielsweise Google Sync™, Facebook™ oder Microsoft® Exchange ActiveSync®, synchronisieren, können Sie Ihre Kontakte mithilfe dieses Kontos auf Ihr neues Gerät übertragen.

So synchronisieren Sie Kontakte mithilfe eines Synchronisierungskontos mit Ihrem neuen Gerät:



- 1 Tippen Sie auf dem Startbildschirm auf  und dann auf .
 - 2 Tippen Sie auf  und anschließend auf **Einstellungen > Konten und Synchronisierung**.
 - 3 Wählen Sie das Konto aus, mit dem Sie Ihre Kontakte synchronisieren möchten, und tippen Sie anschließend auf  > **Jetzt synchronisieren**.
- ! Sie müssen beim entsprechenden Synchronisierungskonto angemeldet sein, bevor Sie Ihre Kontakte damit synchronisieren können.

Andere Methoden für die Übertragung von Kontakten

Es gibt noch mehrere andere Möglichkeiten, Kontakte von Ihrem alten Gerät auf Ihr neues Gerät zu übertragen. Sie können zum Beispiel Kontakte auf die Speicherkarte kopieren oder die Bluetooth®-Technologie verwenden. Ausführlichere Informationen zum

Übertragen von Kontakten von Ihrem alten Gerät entnehmen Sie bitte der entsprechenden Bedienungsanleitung.

So importieren Sie Kontakte von einer Speicherkarte:

- 1 Tippen Sie auf dem Startbildschirm auf  und dann auf .
- 2 Drücken Sie  und tippen Sie anschließend auf **Kontakte importieren** > **SD-Karte**.
- 3 Wählen Sie den Speicherort für Ihre Kontakte aus.
- 4 Wählen Sie die zu importierenden Dateien aus und tippen Sie auf **OK**.

So importieren Sie Kontakte mithilfe der Bluetooth®-Technologie:



- 1 Vergewissern Sie sich, dass Sie die Bluetooth®-Funktion aktiviert haben und dass Ihr Gerät sichtbar ist.
- 2 Wenn Sie auf Ihrem Gerät eine Benachrichtigung über eine eingehende Datei erhalten, ziehen Sie die Statusleiste nach unten und tippen Sie auf die Benachrichtigung, um die Übertragung der Datei zu akzeptieren.
- 3 Tippen Sie auf **Akzeptieren**, um die Übertragung der Datei zu starten.
- 4 Ziehen Sie die Statusleiste nach unten. Tippen Sie nach erfolgter Übertragung auf die Benachrichtigung.
- 5 Tippen Sie auf die empfangene Datei und wählen Sie einen Speicherort für Ihre Kontakte aus.

Suchen und Anzeigen von Kontakten





- 1 Nach Kontaktdaten suchen
- 2 Weitere Optionen anzeigen
- 3 Registerkarten „Kontakte“, „Favoriten“ und „Gruppen“
- 4 Medizinische Informationen und Kontaktinformationen für den Notfall bearbeiten und anzeigen
- 5 Kontaktdetails anzeigen
- 6 Zu Kontakten mit dem ausgewählten Anfangsbuchstaben springen
- 7 Einen Kontakt hinzufügen

So suchen Sie nach einem Kontakt:

- 1 Tippen Sie auf dem Startbildschirm auf  und anschließend auf .
- 2 Tippen Sie auf  und geben Sie eine Rufnummer, einen Namen oder andere Informationen im Feld **Kontakte suchen** ein. Die Liste mit den Suchergebnissen wird nach jeder Eingabe eines Zeichens gefiltert.

So wählen Sie aus, welche Kontakte in der Kontaktanwendung angezeigt werden

- 1 Tippen Sie auf dem Startbildschirm auf  und dann auf .
- 2 Drücken Sie  und tippen Sie anschließend auf **Filtern**.
- 3 Aktivieren bzw. deaktivieren Sie die gewünschten Optionen in der angezeigten Liste. Wenn Sie Ihre Kontakte mit einem Synchronisierungskonto synchronisiert haben, wird dieses Konto in der Liste angezeigt. Um die Liste verfügbarer Optionen zu erweitern, tippen Sie auf das Konto.

Hinzufügen und Bearbeiten von Kontakten

So fügen Sie einen Kontakt hinzu:

- 1 Tippen Sie auf dem Startbildschirm auf und dann auf .
 - 2 Tippen Sie auf .
 - 3 Wenn Sie Ihre Kontaktdaten mit einem oder mehreren Konten synchronisiert haben und Sie zum ersten Mal einen Kontakt hinzufügen, müssen Sie zunächst das Konto auswählen, zu dem Sie diesen Kontakt hinzufügen möchten. Alternativ können Sie auf **Keine Sicherung** tippen, wenn Sie diesen Kontakt nur auf Ihrem Gerät verwenden und speichern möchten.
 - 4 Geben Sie die gewünschten Daten des Kontakts ein oder wählen Sie sie aus.
 - 5 Tippen Sie auf **SPEICHERN**, wenn Sie fertig sind.
- ! Nachdem Sie in Schritt 3 ein Konto für die Synchronisierung ausgewählt haben, wird dieses Konto das nächste Mal, wenn Sie einen Kontakt hinzufügen, als Standardkonto angezeigt. Wenn Sie einen Kontakt in einem bestimmten Konto speichern, wird dieses Konto als Standardkonto angezeigt, wenn Sie das nächste Mal einen Kontakt hinzufügen. Wenn Sie einen Kontakt in einem bestimmten Konto gespeichert haben und ihn ändern möchten, müssen Sie einen neuen Kontakt erstellen und ein anderes Konto zum Speichern auswählen.
- 💡 Wenn Sie ein Pluszeichen und die Landesvorwahl vor der Rufnummer eines Kontakts hinzufügen, müssen Sie die Nummer nicht wieder ändern, wenn Sie aus anderen Ländern anrufen.

So bearbeiten Sie einen Kontakt:

- 1 Tippen Sie auf dem Startbildschirm auf und dann auf .
 - 2 Tippen Sie auf den zu bearbeitenden Kontakt und anschließend auf .
 - 3 Bearbeiten Sie die gewünschten Daten.
 - 4 Tippen Sie auf **SPEICHERN**, wenn Sie fertig sind.
- ! Einige Synchronisierungsdienste erlauben das Bearbeiten von Kontaktdetails nicht.

So verknüpfen Sie ein Bild mit einem Kontakt:

- 1 Tippen Sie auf dem Startbildschirm auf und dann auf .
 - 2 Tippen Sie auf den zu bearbeitenden Kontakt und anschließend auf .
 - 3 Tippen Sie auf , und wählen Sie anschließend eine Vorgehensweise für das Hinzufügen des Kontaktbilds aus, und bearbeiten Sie es nach Wunsch.
 - 4 Wenn Sie das Bild hinzugefügt haben, tippen Sie auf **SPEICHERN**.
- 💡 Sie können einem Kontakt auch direkt aus der **Album**-Anwendung ein Bild hinzufügen. Wenn Sie ein Bild hinzufügen möchten, das in einem Online-Konto gespeichert ist, dann müssen Sie zuerst das Bild herunterladen.



So personalisieren Sie einen Rufton für einen Kontakt:

- 1 Tippen Sie auf dem Startbildschirm auf und dann auf .
- 2 Tippen Sie auf den zu bearbeitenden Kontakt und anschließend auf .
- 3 Tippen Sie auf > **Klingelton auswählen**.
- 4 Wählen Sie eine Option von der Liste oder tippen Sie auf **+**, um eine auf Ihrem Gerät gespeicherte Musikdatei auszuwählen, und tippen Sie dann auf **Fertig**.
- 5 Tippen Sie auf **SPEICHERN**.

So löschen Sie Kontakte:

- 1 Tippen Sie auf dem Startbildschirm auf und dann auf .
- 2 Berühren und halten Sie den Kontakt, den Sie löschen möchten.
- 3 Tippen Sie zum Löschen aller Kontakte auf den Pfeil nach unten, um das Dropdown-Menü zu öffnen, und wählen Sie **Alle markieren**.
- 4 Tippen Sie auf und anschließend auf **Löschen**.



So bearbeiten Sie Ihre eigenen Kontaktdaten:

- 1 Tippen Sie auf dem Startbildschirm auf  und dann auf .
- 2 Tippen Sie auf **Benutzer** und anschließend auf .
- 3 Geben Sie die neuen Informationen ein, oder nehmen Sie die gewünschten Änderungen vor.
- 4 Tippen Sie auf **SPEICHERN**, wenn Sie fertig sind.

Favoriten und Gruppen

Sie können Kontakte als Favoriten markieren, um über die Anwendung „Kontakte“ schnell auf diese Kontakte zugreifen zu können. Sie können Gruppen auch Kontakte zuweisen, um auf eine Gruppe von Kontakten in der Anwendung „Kontakte“ schneller zugreifen zu können.

So markieren Sie einen Kontakt als Favoriten oder heben die Markierung auf:

- 1 Tippen Sie auf dem Startbildschirm auf  und dann auf .
- 2 Tippen Sie auf den Kontakt, den Sie als Favoriten hinzufügen oder aus den Favoriten entfernen möchten.
- 3 Tippen Sie auf .

So zeigen Sie Ihre Favoriten unter den Kontakten an:



- 1 Tippen Sie auf dem Startbildschirm auf  und anschließend auf .
- 2 Tippen Sie auf **Favoriten**.

So weisen Sie einer Gruppe einen Kontakt zu:



- 1 Berühren Sie in der Anwendung „Kontakte“ den Kontakt, den Sie einer Gruppe zuweisen möchten.
- 2 Tippen Sie auf  und anschließend auf die Leiste direkt unter **Gruppen**.
- 3 Markieren Sie die Kontrollkästchen für die Gruppen, zu denen der Kontakt hinzugefügt werden soll.
- 4 Tippen Sie auf **SPEICHERN**.

Senden von Kontaktdaten





So senden Sie Ihre Visitenkarte:

- 1 Tippen Sie auf dem Startbildschirm auf  und dann auf .
- 2 Tippen Sie auf **Benutzer**.
- 3 Tippen Sie auf  und anschließend auf **Freigeben**.
- 4 Wählen Sie eine verfügbare Übertragungsmethode, und befolgen Sie die Anweisungen auf dem Bildschirm.

So senden Sie einen Kontakt:

- 1 Tippen Sie auf dem Startbildschirm auf  und dann auf .
- 2 Tippen Sie auf den Kontakt, dessen Daten Sie senden möchten.
- 3 Tippen Sie auf  und anschließend auf **Freigeben**.
- 4 Wählen Sie eine verfügbare Übertragungsmethode, und befolgen Sie die Anweisungen auf dem Bildschirm.

So senden Sie mehrere Kontakte gleichzeitig:

- 1 Tippen Sie auf dem Startbildschirm auf  und dann auf .
- 2 Drücken Sie  und tippen Sie anschließend auf **Mehrere markieren**.
- 3 Markieren Sie die zu sendenden Kontakte, oder wählen Sie alle Kontakte aus, um diese zu senden.
- 4 Tippen Sie auf , wählen Sie eine verfügbare Übertragungsmethode, und befolgen Sie die Anweisungen auf dem Bildschirm.

Vermeiden doppelter Einträge in der Kontakteanwendung

Wenn Sie Kontakte mit einem neuen Konto synchronisieren oder Kontaktdaten anderweitig importieren, besteht die Möglichkeit doppelter Einträge in der Kontakteanwendung. In einem solchen Fall können Sie die doppelten Einträge zu einem Eintrag zusammenführen. Sollten Sie Einträge versehentlich zusammenführen, können Sie sie später wieder trennen.

So verknüpfen Sie Kontakte:

- 1 Tippen Sie auf dem Startbildschirm auf und dann auf .
- 2 Tippen Sie auf den Kontakt, der mit einem anderen Kontakt verknüpft werden soll.
- 3 Drücken Sie auf und tippen Sie anschließend auf **Kontakt verknüpfen**.
- 4 Tippen Sie auf den Kontakt, dessen Informationen Sie mit dem ersten Kontakt zusammenführen möchten, und tippen Sie zur Bestätigung auf **OK**. Die Daten des ersten Kontakts werden mit dem zweiten Kontakt zusammengeführt und die miteinander verknüpften Kontakte werden in der Kontaktliste als ein Kontakt angezeigt.

So trennen Sie verknüpfte Kontakte:

- 1 Tippen Sie auf dem Startbildschirm auf und dann auf .
- 2 Tippen Sie auf den verknüpften Kontakt, den Sie bearbeiten möchten, und anschließend auf .
- 3 Tippen Sie auf **Verknüpfung aufheben** > **Verknüpfung aufh.**

Sichern von Kontakten

Sie können Ihre Kontakte auf einer Speicherkarte oder auf einem USB-Speichergerät sichern. Weitere Informationen darüber, wie Sie Kontakte auf Ihrem Gerät sichern können, finden Sie unter *Übertragen von Kontakten* auf der Seite 65.

So exportieren Sie alle Kontakte auf eine Speicherkarte:

- 1 Tippen Sie auf dem Startbildschirm auf und dann auf .
- 2 Drücken Sie , und tippen Sie anschließend auf **Kontakte exportieren** > **SD-Karte**.
- 3 Tippen Sie auf **OK**.

So exportieren Sie alle Kontakte auf ein USB-Speichergerät:



- ! Wenn Sie Kontakte mit dieser Vorgehensweise exportieren, dann müssen Sie zuerst Ihr Gerät über ein USB-Hostadapterkabel mit einem USB-Speichergerät, z. B. mit einem USB-Stick, verbinden. Weitere Informationen darüber, wie Sie Ihr Gerät an ein USB-Speichergerät anschließen können, finden Sie unter *Verbinden Ihres Geräts mit USB-Zubehör* auf der Seite 108.
- 1 Tippen Sie auf dem Startbildschirm auf und dann auf .
 - 2 Tippen Sie auf , und anschließend auf **Kontakte exportieren** > **USB-Speicher**.
 - 3 Tippen Sie auf **OK**.

E-Mail



Konfigurieren von E-Mail

Verwenden Sie die E-Mail-Anwendung auf dem Gerät zum Senden und Empfangen von E-Mails über Ihre E-Mail-Konten. Es können ein oder mehrere E-Mail-Konten gleichzeitig verwendet werden, darunter auch geschäftliche Microsoft Exchange ActiveSync-Konten.

So richten Sie ein E-Mail-Konto ein:

- 1 Tippen Sie auf dem Startbildschirm auf .
 - 2 Tippen Sie auf **E-Mail**.
 - 3 Befolgen Sie die auf dem Bildschirm angezeigten Anweisungen, um das Setup abzuschließen.
-  In Bezug auf manche E-Mail-Dienste müssen Sie sich ggf. an Ihren E-Mail-Dienstanbieter wenden, um Informationen zu genauen Einstellungen Ihres E-Mail-Kontos zu erhalten.

So fügen Sie ein zusätzliches E-Mail-Konto hinzu:

- 1 Auf der Startbildschirm tippen Sie auf .
- 2 Tippen Sie auf **E-Mail**.
- 3 Tippen Sie auf  und anschließend auf **Einstellungen > Konto hinzufügen**.
- 4 Geben Sie die E-Mail-Adresse und das Kennwort ein und tippen Sie auf **Weiter**. Ist ein automatischer Download der Einstellungen für das E-Mail-Konto nicht möglich, schließen Sie das Setup manuell ab.
- 5 Tippen Sie auf **Weiter**, wenn Sie fertig sind.

Senden und Empfangen von E-Mails

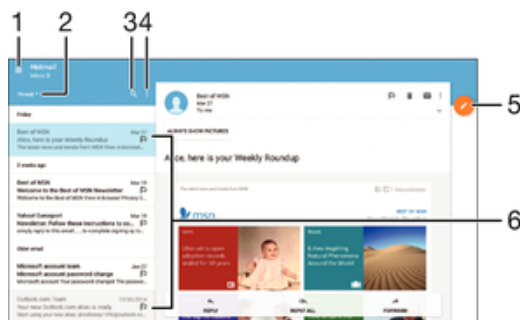



- 1 Liste aller E-Mail-Konten und kürzlich verwendeten Ordner anzeigen
- 2 E-Mails sortieren
- 3 Nach E-Mails suchen
- 4 Auf Einstellungen und Optionen zugreifen
- 5 Eine E-Mail schreiben
- 6 Liste von E-Mails





So laden Sie neue E-Mails herunter:

- Wischen Sie bei geöffnetem Posteingang in der Nachrichtenliste nach unten.

So lesen Sie Ihre E-Mails:

- 1 Tippen Sie auf dem Startbildschirm auf .
- 2 Tippen Sie auf **E-Mail**.
- 3 Wenn Sie mehrere E-Mail-Konten haben, tippen Sie auf  und wählen Sie das Konto aus, für das Sie neue Nachrichten abrufen möchten. Wenn Sie Nachrichten für alle E-Mail-Konten gleichzeitig abrufen möchten, tippen Sie auf  und dann auf **Kombinierter Posteingang**.
- 4 Blättern Sie im E-Mail-Posteingang nach oben oder unten und tippen Sie auf die E-Mail, die Sie lesen möchten.

So erstellen und senden Sie eine E-Mail:

- 1 Tippen Sie auf dem Startbildschirm auf  und dann auf **E-Mail**.
- 2 Wenn Sie mehrere E-Mail-Konten haben, tippen Sie auf  und wählen Sie das Konto, von dem aus Sie die E-Mail senden möchten.
- 3 Tippen Sie auf  und geben Sie dann den Namen oder die E-Mail-Adresse des Empfängers ein und wählen Sie einen weiteren oder mehr Empfänger aus der Dropdown-Liste aus.
- 4 Geben Sie den E-Mail-Betreff und den Nachrichtentext ein und tippen Sie auf .

So beantworten Sie eine E-Mail:

- 1 Tippen Sie in Ihrem E-Mail-Posteingang auf die zu beantwortende Nachricht und tippen Sie anschließend auf **Antworten** oder **Allen antworten**.
- 2 Geben Sie Ihre Antwort ein und tippen Sie dann auf .

So leiten Sie eine E-Mail weiter:

- 1 Tippen Sie in Ihrem E-Mail-Posteingang auf die weiterzuleitende Nachricht und tippen Sie dann auf **Weiterleiten**.
- 2 Geben Sie den Namen des Empfängers oder die E-Mail-Adresse ein und wählen Sie einen oder mehr Empfänger aus der Dropdown-Liste aus.
- 3 Geben Sie Ihren Nachrichtentext ein und tippen Sie dann auf .

So zeigen Sie einen E-Mail-Anhang an:





- 1 Suchen Sie die E-Mail mit dem Anhang, den Sie anzeigen möchten, und tippen Sie darauf. E-Mails mit Anhängen sind durch  gekennzeichnet.
- 2 Tippen Sie auf **Laden**, nachdem die E-Mail geöffnet wurde. Der Download-Vorgang für den Anhang startet.
- 3 Tippen Sie nach dem Herunterladen auf **Zeigen**.

So speichern Sie die E-Mail-Adresse eines Absenders in den Kontaktdaten:

- 1 Tippen Sie auf eine Nachricht in Ihrem E-Mail-Posteingang.
- 2 Tippen Sie auf den Namen des Absenders, dann auf **Zu Kontakten hinzufügen** und anschließend auf **OK**.
- 3 Wählen Sie einen bestehenden Kontakt aus oder tippen Sie auf **Neuen Kontakt erstellen**.
- 4 Bearbeiten Sie bei Bedarf die Kontaktinformationen und tippen Sie anschließend auf **Speichern**.

Organisieren Ihrer E-Mails

So sortieren Sie Ihre E-Mails:

- 1 Tippen Sie auf dem Startbildschirm auf .
- 2 Tippen Sie auf **E-Mail**.
- 3 Wenn Sie mehrere E-Mail-Konten haben, tippen Sie auf  und wählen Sie das Konto aus, dessen Posteingang Sie sortieren möchten. Wenn Sie die E-Mails für alle E-Mail-Konten gleichzeitig sortieren möchten, tippen Sie auf  und dann auf **Kombinierter Posteingang**.
- 4 Tippen Sie auf  und dann auf **Sortieren**.
- 5 Wählen Sie eine Sortieroption aus.

So suchen Sie nach E-Mails:

- 1 Tippen Sie auf dem Startbildschirm auf und dann auf **E-Mail**.
- 2 Wenn Sie mehrere E-Mail-Konten haben, tippen Sie auf und wählen Sie das Konto aus, das Sie durchsuchen möchten. Wenn Sie alle E-Mail-Konten gleichzeitig durchsuchen möchten, tippen Sie auf und dann auf **Kombinierter Posteingang**.
- 3 Tippen Sie auf .
- 4 Geben Sie Ihren Suchtext ein und tippen Sie anschließend auf der Tastatur auf .
- 5 Das Suchergebnis wird nach dem Datum geordnet in einer Liste angezeigt. Tippen Sie auf die E-Mail, die Sie öffnen möchten.

So zeigen Sie alle Ordner eines E-Mail-Kontos an:

- 1 Tippen Sie auf dem Startbildschirm auf und anschließend auf **E-Mail**.
- 2 Ziehen Sie die linke Ecke des Bildschirms nach rechts und wählen Sie das Konto aus, bei dem Sie sich anmelden möchten.
- 3 Wählen Sie unter dem Konto, bei dem Sie sich anmelden möchten, **Alle Ordner zeigen** aus.

So löschen Sie eine E-Mail:

- Streichen Sie die zu löschende Nachricht in Ihrem E-Mail-Posteingang nach rechts.

So verschieben Sie eine E-Mail in einen anderen Ordner:

- 1 Streichen Sie die zu verschiebende Nachricht in Ihrem E-Mail-Posteingang nach links.
- 2 Tippen Sie auf **Verschieben** und wählen Sie einen Ordner.

Einstellungen des E-Mail-Kontos

So entfernen Sie ein E-Mail-Konto vom Gerät:

- 1 Tippen Sie auf dem Startbildschirm auf .
- 2 Tippen Sie auf **E-Mail**.
- 3 Drücken Sie und tippen Sie anschließend auf **Einstellungen**.
- 4 Wählen Sie das Konto aus, das entfernt werden soll.
- 5 Tippen Sie auf **Konto löschen** > **OK**.

So ändern Sie die Abrufhäufigkeit für den Posteingang:

- 1 Tippen Sie auf dem Startbildschirm auf .
- 2 Tippen Sie auf **E-Mail**.
- 3 Tippen Sie auf und anschließend auf **Einstellungen**.
- 4 Wählen Sie das Konto, bei dem Sie die Abrufhäufigkeit für den Posteingang ändern möchten.
- 5 Tippen Sie auf **Abrufhäufigkeit** > **Häufigkeit prüfen** und wählen Sie eine Option.

So legen Sie eine automatische Abwesenheitsnotiz in einem Exchange Active Sync-Konto fest:

- 1 Tippen Sie auf dem Startbildschirm auf und dann auf **E-Mail**.
- 2 Drücken Sie auf und tippen Sie anschließend auf **Einstellungen**.
- 3 Wählen Sie das EAS (Exchange Active Sync)-Konto, für das Sie eine automatische Abwesenheitsnotiz einstellen möchten.
- 4 Tippen Sie auf **Abwesend**.
- 5 Ziehen Sie den Schieber neben **Abwesend** nach rechts, um die Funktion zu aktivieren.
- 6 Markieren Sie gegebenenfalls das Kontrollkästchen **Zeitbereich festlegen**, und legen Sie den Zeitraum für die automatisch generierte Antwort fest.
- 7 Geben Sie Ihre Abwesenheitsnotiz in das Textfeld ein.
- 8 Tippen Sie zum Bestätigen auf **OK**.

Gmail™

Wenn Sie über ein Google™-Konto verfügen, können Sie die Gmail™-Anwendung zum Lesen und Schreiben von E-Mails verwenden.



1 Liste aller Gmail-Konten und -Ordner anzeigen

2 Nach E-Mails suchen

3 Eine E-Mail archivieren

4 Eine E-Mail löschen

5 Eine E-Mail als ungelesen markieren

6 Eine E-Mail in einen Ordner verschieben

7 Auf Einstellungen und Optionen zugreifen

8 Liste von E-Mails

9 Eine E-Mail schreiben

So erfahren Sie mehr über Gmail™:

- Ziehen Sie bei geöffneter Gmail-Anwendung die linke Ecke des Bildschirms nach rechts. Tippen Sie dann auf **Hilfe**.

Musik

Musik auf Ihr Gerät übertragen

Es gibt verschiedene Möglichkeiten, Musik von einem Computer auf Ihr Gerät zu übertragen.

- Mithilfe des mitgelieferten USB-Kabels können Sie Musikdateien zwischen Ihrem Gerät und einem Computer übertragen. Wählen Sie nach Herstellen der Verbindung auf Ihrem Gerät **Dateien übertragen (MTP)** aus und übertragen Sie anschließend die Daten mithilfe Ihres Computers durch Kopieren und Einfügen oder Ziehen und Ablegen. Siehe *Verwalten von Dateien mithilfe eines Computers* auf der Seite 36.
 - Sie können die Software „Xperia™ Companion“ verwenden, um Ihre Mediendateien von Ihrem Computer auf Ihr Gerät zu übertragen. Xperia™ Companion für Windows unter <http://support.sonymobile.com/tools/xperia-companion/> oder Xperia™ Companion für Mac unter <http://support.sonymobile.com/tools/xperia-companion-mac/> herunterladen und mehr erfahren.
- ! Die Musik-Anwendung unterstützt unter Umständen nicht alle Musikdateiformate. Weitere Informationen über unterstützte Dateiformate und die Verwendung von Multimediadateien (Audiodateien, Bilder und Videos) können Sie dem Whitepaper zu Ihrem Gerät entnehmen, das unter www.sonymobile.com/support/ zum Herunterladen bereitsteht.

Musik hören

Verwenden Sie die Musikanwendung, um sich Ihre Lieblingsmusik und Hörbücher anzuhören.

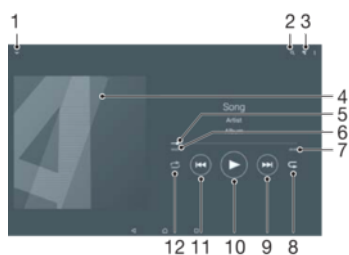

- 1 Musik-Startbildschirm aufrufen
- 2 Alle auf Ihrem Gerät gespeicherten Musiktitel durchsuchen
- 3 Die aktuell wiedergegebene Playlist anzeigen
- 4 Cover (sofern verfügbar)
- 5 Fortschrittsanzeiger: Ziehen Sie den Anzeiger oder tippen Sie zum Vor- oder Zurückspulen entlang der Linie.
- 6 Abgelaufene Zeit des aktuellen Musiktitels
- 7 Gesamtlänge des aktuellen Musiktitels
- 8 Alle Musiktitel in der aktuellen Playlist wiederholen
- 9 Durch Tippen zum nächsten Musiktitel in der Playlist gehen
Durch Berühren und Halten innerhalb des aktuellen Musiktitels vorspulen
- 10 Musiktitel abspielen oder anhalten
- 11 Durch Tippen zum vorherigen Musiktitel in der Playlist gehen
Durch Berühren und Halten innerhalb des aktuellen Musiktitels zurückspulen
- 12 Zufallswiedergabe in der aktuellen Playlist aktivieren

Musik-Startseite



- 1 Durch Ziehen der linken Ecke des Bildschirms nach rechts das Menü der Musik-Startseite öffnen
- 2 Durch Blättern nach oben oder unten Inhalte anzeigen
- 3 Abspielen eines Musiktitels mit der Musik-App
- 4 Zu Musikplayer-Bildschirm zurückkehren
- 5 Alle Musiktitel in der Zufallswiedergabe abspielen

So spielen Sie einen Musiktitel mit der Musik-App ab:

- 1 Tippen Sie auf dem Startbildschirm auf und dann auf .
- 2 Ziehen Sie die linke Ecke des Bildschirms nach rechts.
- 3 Wählen Sie eine Musikkategorie aus.
- 4 Tippen Sie auf den abzuspielenden Musiktitel.

! Möglicherweise können Sie urheberrechtlich geschützte Inhalte nicht abspielen. Überprüfen Sie, ob Sie an dem Material, das Sie freigeben möchten, die erforderlichen Rechte besitzen.

So finden Sie musiktitelbezogene Informationen online:

- Tippen Sie auf das Cover und dann auf **Mehr Infos dazu**, während ein Titel in der „Musik“-App abgespielt wird.
- 💡 Die Online-Ressourcen zum Musiktitel können Videos auf YouTube™, Songtexte und Informationen über die Interpreten auf Wikipedia beinhalten.

So bearbeiten Sie Musikinformationen und laden ein Cover herunter:

- 1 Tippen Sie in der Musik-Anwendung auf das Cover und dann auf **Musikinfos bearbeiten**.
 - 2 Bearbeiten Sie die Informationen nach Wunsch.
 - 3 Tippen Sie auf und wählen Sie dann eine Option aus, um ein Cover einzurichten oder herunterzuladen.
 - 4 Tippen Sie auf **SPEICHERN**, wenn Sie fertig sind.
- 💡 Im Menü der Musik-Anwendung unter „Einstellungen“ können Sie auch festlegen, dass Cover automatisch heruntergeladen werden.

So stellen Sie die Lautstärke ein:

- Drücken Sie die Lautstärketaste.

So minimieren Sie die Musik-Anwendung:

- Tippen Sie während der Wiedergabe eines Musiktitels auf , um den Startbildschirm aufzurufen. Die Musik-Anwendung spielt die Musik weiter im Hintergrund ab.

So öffnen Sie die Musik-Anwendung, während ein Musiktitel im Hintergrund abgespielt wird:

- 1 Tippen Sie auf , um das Fenster der kürzlich verwendeten Anwendungen zu öffnen, während ein Musiktitel im Hintergrund abgespielt wird.
- 2 Tippen Sie auf die Musik-App.

Menü des Musik-Startbildschirms

Über das Menü des Musik-Startbildschirms erhalten Sie einen Überblick über alle auf Ihrem Gerät gespeicherten Musiktitel. Von hier aus können Sie Ihre Alben und Playlists verwalten.

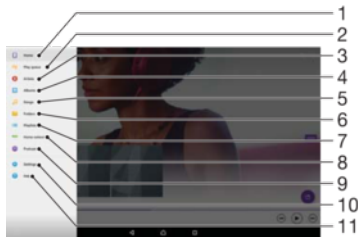

- 1 Zum Musik-Startbildschirm zurückkehren
- 2 Die aktuell wiedergegebene Playlist anzeigen
- 3 Alle Künstler durchsuchen
- 4 Alle Alben durchsuchen
- 5 Alle Titel durchsuchen
- 6 Durchsuchen Sie Ihre Musikbibliothek und filtern Sie nach Künstler, Album oder Songtitel
- 7 Alle Playlists durchsuchen
- 8 Freigegebene Musik auf einem anderen Gerät abspielen
- 9 Alle abonnierten oder heruntergeladenen Dateien im Podcast anzeigen
- 10 Einstellungsmenü für die Musik-App öffnen
- 11 Support-Menü für die Musik-App öffnen

So öffnen Sie das Menü des Musik-Startbildschirms:

- 1 Tippen Sie auf dem Startbildschirm auf und dann auf .
- 2 Ziehen Sie die linke Ecke des Bildschirms nach rechts.

So kehren Sie zum Musik-Startbildschirm zurück:

- Tippen Sie bei geöffnetem Menü des Musik-Startbildschirms auf **Home**.
- Wenn das Menü des Musik-Startbildschirms geöffnet ist, tippen Sie auf den Bildschirm rechts neben dem Menü.

So löschen Sie einen Musiktitel:

- 1 Blättern Sie auf dem „Musik“-Startbildschirm zu dem zu löschenden Musiktitel.
- 2 Berühren und halten Sie den Musiktitel und tippen Sie anschließend in der Liste, die angezeigt wird, auf **Löschen**.
- 3 Tippen Sie zum Bestätigen erneut auf **Löschen**.

Playlists

Im „Musik“-Startbildschirm ist es möglich, eigene Playlists von den auf dem Gerät gespeicherten Musiktiteln zu erstellen.

So erstellen Sie Ihre eigenen Playlists:

- 1 Berühren und halten Sie im Musik-Startbildschirm den Namen des Albums oder des Musiktitels, das bzw. den Sie zu einer Playlist hinzufügen möchten.
 - 2 Tippen Sie in dem daraufhin angezeigten Menü auf **Zur Playlist hinzufügen > Neue Playlist erstellen**.
 - 3 Geben Sie einen Namen für die Playlist ein und tippen Sie auf **OK**.
- Alternativ können Sie auch auf das Cover tippen und dann auf **Zur Playlist hinzufügen** tippen, um eine neue Playlist zu erstellen.

So spielen Sie eigene Playlists ab:

- 1 Öffnen Sie den Musik-Startbildschirm und tippen Sie dann auf **Playlisten**.
- 2 Wählen Sie unter **Playlisten** die Playlist aus, die Sie öffnen möchten.
- 3 Wenn Sie alle Musiktitel abspielen möchten, tippen Sie auf **Zufallswiedergabe**.

So fügen Sie Musiktitel zu einer Playlist hinzu:

- 1 Suchen Sie im Musik-Startbildschirm nach dem Musiktitel oder Album, den bzw. das Sie zu einer Playlist hinzufügen möchten.
- 2 Berühren und halten Sie den Musik- oder Albumtitel. Tippen Sie dann auf **Zur Playlist hinzufügen**.
- 3 Tippen Sie auf die Bezeichnung der Playlist, zu der das Album oder der Musiktitel hinzugefügt werden soll. Das Album bzw. der Musiktitel wird nun zur Playlist hinzugefügt.

So entfernen Sie einen Musiktitel aus einer Playlist:

- 1 Berühren und halten Sie in einer Playlist den Musiktitel, den Sie löschen möchten.
 - 2 Tippen Sie auf **Aus Playlist entfernen**.
- ! Sie können einen Musiktitel, der auf einer Speicherkarte oder einem internen Speicher auf Ihrem Gerät gespeichert ist, unter Umständen nicht löschen.

So löschen Sie eine Playlist:

- 1 Öffnen Sie den Musik-Startbildschirm und tippen Sie dann auf **Playlisten**.
 - 2 Berühren und halten Sie die zu löschende Playlist.
 - 3 Tippen Sie auf **Löschen**.
 - 4 Tippen Sie zum Bestätigen erneut auf **Löschen**.
- ! Sie können Smart-Playlists nicht löschen.

Freigeben von Musik

So geben Sie einen Musiktitel frei:

- 1 Blättern Sie im Musik-Startbildschirm zu dem freizugebenden Musiktitel bzw. zum freizugebenden Album.
 - 2 Berühren und halten Sie den Musiktitel. Tippen Sie dann auf **Share**.
 - 3 Wählen Sie eine Anwendung aus der Liste aus und befolgen Sie dann die Anweisungen auf dem Bildschirm.
- 💡 Sie können auch Alben und Playlists auf die gleiche Weise freigeben.

Verbessern des Klangs

So verbessern Sie die Klangqualität mit dem Equalizer:

- 1 Öffnen Sie den Musik-Startbildschirm und tippen Sie dann auf **Einstellungen** > **Audio-Einstellungen** > **Soundeffekte** > **Equalizer**.
- 2 Ziehen Sie zum manuellen Anpassen des Tons die Frequenzbandtasten nach oben oder nach unten. Wenn Sie den Ton automatisch einstellen möchten, tippen Sie auf **✓** und wählen Sie einen Stil aus.

So schalten Sie die Surround-Sound-Funktion ein:

- 1 Öffnen Sie den Musik-Startbildschirm und tippen Sie dann auf **Einstellungen** > **Audio-Einstellungen** > **Soundeffekte** > **Surround Sound (VPT)**.
- 2 Streichen Sie nach links oder rechts, um eine Einstellung auszuwählen, und tippen Sie zur Bestätigung auf **OK**.

Musikerkennung mit TrackID™

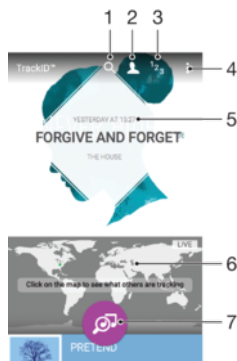

Verwenden Sie den Musikerkennungsdienst TrackID™, um in Ihrer Umgebung abgespielte Musiktitel zu identifizieren. Nehmen Sie einfach ein kurzes Stück auf, und innerhalb von Sekunden erhalten Sie Informationen zum Interpreten, Titel und Album. Sie können die durch TrackID™ erkannten Musiktitel kaufen sowie TrackID™-Charts anzeigen, um zu erfahren, wonach TrackID™-Nutzer auf der ganzen Welt suchen. Verwenden Sie TrackID™ in einer ruhigen Umgebung, um optimale Ergebnisse zu erzielen.



- 1 Nach Titeln, Alben und Interpreten suchen
- 2 Ein Online-TrackID™-Profil erstellen
- 3 Aktuelle Musik-Charts anzeigen
- 4 TrackID™-Optionen anzeigen
- 5 Den Verlauf Ihrer vorherigen Suchanfragen anzeigen
- 6 Ansehen, was andere Benutzer hören
- 7 Die Musik identifizieren, die Sie hören

! Die TrackID™-Anwendung und der TrackID™-Dienst werden nicht in allen Ländern/Regionen oder von allen Netzen und/oder Netzbetreibern unterstützt. TrackID™ kann mit in Ihrem Land verfügbaren Musik-Streaming-Diensten verbunden werden.



So erkennen Sie Musik mit der TrackID™-Technologie:

- 1 Tippen Sie auf dem Startbildschirm auf .
 - 2 Tippen Sie auf **TrackID™** und halten Sie das Gerät näher in die Richtung, aus der die Musik kommt.
 - 3 Tippen Sie auf . Das Suchergebnis wird auf dem Bildschirm angezeigt, wenn der Titel vom TrackID™-Dienst erkannt wird.
- 💡 Um zum **TrackID™**-Startbildschirm zurückzukehren, drücken Sie auf .

So zeigen Sie Informationen zum Interpreten eines Titels an:



- 1 Wenn ein Titel von der **TrackID™**-App erkannt wurde, wird das Ergebnis auf dem Startbildschirm von TrackID™ angezeigt.
- 2 Blättern Sie zu dem Ergebnis, das Sie anzeigen möchten und tippen Sie darauf.

So löschen Sie einen Musiktitel aus dem Titelverlauf:

- 1 Öffnen Sie die **TrackID™**-App und navigieren Sie zu dem zu löschenden Musiktitel.
- 2 Berühren und halten Sie den Bildschirm, damit  angezeigt wird.
- 3 Tippen Sie auf .

So verwenden Sie TrackID™ LIVE:

Mit TrackID™ LIVE können Sie in Echtzeit LIVE-Trackings auf der ganzen Welt verfolgen. Es gibt zwei Möglichkeiten, TrackID™ LIVE zu starten:

- Tippen Sie auf dem Startbildschirm von TrackID™ auf die Karte.
 - Oder drücken Sie auf  und tippen Sie anschließend auf TrackID™ LIVE.
-  Sie können einstellen, wie schnell Sie die Trackings erhalten möchten. Außerdem können Sie Musiktitel stumm schalten und die Stummschaltung wieder aufheben.

UKW-Radio

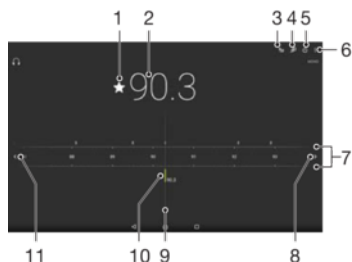

Verwenden des Radios

Das UKW-Radio des Geräts funktioniert wie ein herkömmliches UKW-Radio. Sie können beispielsweise UKW-Radiosender suchen, anhören und als Favoriten speichern. Bevor Sie das Radio verwenden können, müssen Sie ein Headset mit Kabel oder Kopfhörer an das Gerät anschließen. Das liegt daran, dass das Headset bzw. die Kopfhörer als Antenne dienen. Sobald eines dieser Geräte verbunden ist, können Sie bei Bedarf das Audio auf den Lautsprecher umstellen.



- 1 Einen Sender als Favorit speichern oder aus den Favoriten entfernen
- 2 Eingestellte Frequenz
- 3 Favoritenliste
- 4 Anwendung TrackID™ zur Musikerkennung starten
- 5 Ein-/Ausschalttaste des Radios
- 6 Menüoptionen anzeigen
- 7 Frequenzbereich: Zum Wechseln zwischen Sendern nach links oder rechts ziehen
- 8 Im Frequenzbereich vorblättern, um einen Sender zu suchen
- 9 Sendersucher
- 10 Ein gespeicherter Favoritensender
- 11 Im Frequenzbereich zurückblättern, um einen Sender zu suchen

So verwenden Sie das UKW-Radio:

- 1 Schließen Sie ein Headset oder einen Kopfhörer an das Gerät an.
 - 2 Tippen Sie auf dem Startbildschirm auf .
 - 3 Tippen Sie auf **UKW-Radio** . Die verfügbaren Sender werden beim Blättern durch den Frequenzbereich angezeigt.
- ! Wenn Sie das UKW-Radio aktivieren, werden verfügbare Sender automatisch angezeigt. Falls ein Sender RDS-Informationen sendet, werden diese einige Sekunden nach Auswahl des Senders angezeigt.



So wechseln Sie zwischen Radiosendern:

- Ziehen Sie das Frequenzband nach links oder rechts.



So starten Sie eine neue Suche nach Radiosendern:

- 1 Wenn das Radio geöffnet ist, drücken Sie .
- 2 Tippen Sie auf **Radiosender suchen**. Das Radio durchsucht den gesamten Frequenzbereich, und alle verfügbaren Sender werden angezeigt.

So schalten Sie den Radioton auf den Lautsprecher um:

- 1 Wenn das Radio geöffnet ist, drücken Sie .
 - 2 Tippen Sie auf **Lautsprecherwiederg.**
-  Um den Ton wieder auf das Headset oder die Kopfhörer umzuschalten, drücken Sie  und tippen Sie dann auf **In Kopfhörer abspielen**.

So identifizieren Sie einen im UKW-Radio laufenden Musiktitel mit TrackID™:

- 1 Tippen Sie auf , während der Titel im UKW-Radio Ihres Geräts abgespielt wird.
 - 2 Während TrackID™ den Musiktitel prüft, wird ein Fortschrittsanzeiger angezeigt. Bei Erfolg erhalten Sie das Ergebnis für den Titel oder eine Liste möglicher Titel.
 - 3 Drücken Sie auf , um zum UKW-Radio zurückzukehren.
-  Die TrackID™-Anwendung und der TrackID™-Dienst werden nicht in allen Ländern/Regionen und nicht von allen Netzen und/oder Netzbetreibern unterstützt.

Favoritenradiosender

So speichern Sie einen Sender als Favoriten:

- 1 Wenn das Radio geöffnet ist, navigieren Sie zum Sender, den Sie als Favoriten speichern möchten.
- 2 Tippen Sie auf .
- 3 Geben Sie einen Namen für den Sender ein und wählen Sie eine Farbe und drücken Sie anschließend auf **Speichern**.

So hören Sie sich einen Favoritenradiosender an:



- 1 Tippen Sie auf .
- 2 Wählen Sie eine Option.

So entfernen Sie einen Sender aus den Favoriten:

- 1 Wenn das Radio geöffnet ist, navigieren Sie zum Sender, den Sie entfernen möchten.
- 2 Tippen Sie auf  und anschließend auf **Löschen**.

Soundeinstellungen

So wechseln Sie zwischen Mono- und Stereowiedergabe:

- 1 Wenn das Radio geöffnet ist, drücken Sie .
- 2 Tippen Sie auf **Stereo aktivieren**.
- 3 Um bei Ihrem Radio erneut zur Monowiedergabe zu wechseln, drücken Sie  und tippen Sie dann auf **Monowiedergabe**.

So wählen Sie einen Radiobereich aus:

- 1 Wenn das Radio geöffnet ist, drücken Sie .
- 2 Tippen Sie auf **Radiobereich einstellen**.
- 3 Wählen Sie eine Option.

Kamera

Aufnahmen von Fotos und Videos

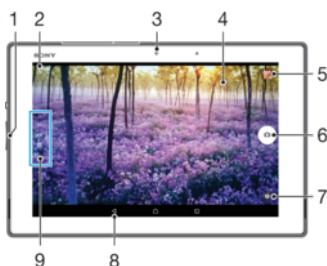

- 1 Vergrößern und verkleinern (Zoom)
- 2 Zwischen Front- und Hauptkamera wechseln
- 3 Frontkamera
- 4 Kamerahauptbildschirm
- 5 Fotos und Videos anzeigen
- 6 Fotos oder Videos aufnehmen
- 7 Aufnahmemoduseinstellungen anpassen
- 8 Einen Schritt zurückgehen oder Kamera beenden
- 9 Aufnahmemodus wählen

So nehmen Sie ein Foto bei eingeschalteter Bildschirmsperre auf:

- 1 Drücken Sie kurz die Einschalttaste (⏻), um den Bildschirm zu aktivieren.
- 2 Um die Kamera zu aktivieren, berühren und halten Sie das Kamera-Symbol und ziehen Sie es nach links.
- 3 Nachdem die Kamera geöffnet wurde, tippen Sie auf .

So nehmen Sie ein Foto durch Tippen auf den Bildschirm auf:

- 1 Aktivieren Sie die Kamera.
- 2 Tippen Sie auf .
- 3 Ziehen Sie den **Touch-Aufnahme**-Schieber nach rechts.
- 4 Richten Sie die Kamera auf das Motiv aus.
- 5 Wenn Sie ein Foto aufnehmen möchten, tippen Sie auf einen Bereich auf dem Bildschirm, um den Fokus festzulegen.

So nehmen Sie ein Foto durch Tippen auf die Kamerataste auf dem Bildschirm auf:

- 1 Aktivieren Sie die Kamera.
- 2 Richten Sie die Kamera auf das Motiv aus.
- 3 Tippen Sie auf die Kamerataste auf dem Bildschirm . Sobald Sie den Finger wegnehmen, wird ein Foto aufgenommen.





So nehmen Sie ein Selfie mit der Frontkamera auf:

- 1 Aktivieren Sie die Kamera.
- 2 Tippen Sie auf .
- 3 Um ein Foto aufzunehmen, tippen Sie auf die Kamerataste auf dem Bildschirm . Sobald Sie den Finger wegnehmen, wird ein Foto aufgenommen.

So verwenden Sie die Zoomfunktion:

- Drücken Sie bei geöffneter Kamera die Lautstärketaste oben oder unten.
- Drücken Sie bei geöffneter Kamera auf dem Kamerabildschirm Ihre Finger zusammen oder auseinander.

So nehmen Sie ein Video auf:

- 1 Aktivieren Sie die Kamera.
- 2 Ist der Videomodus nicht ausgewählt, Wischen Sie über den Bildschirm, um  auszuwählen.
- 3 Richten Sie die Kamera auf das Motiv aus.
- 4 Tippen Sie zum Starten der Aufnahme auf .
- 5 Tippen Sie zum Pausieren der Videoaufnahme auf . Tippen Sie zum Fortsetzen der Aufnahme auf .
- 6 Tippen Sie zum Stoppen der Aufnahme auf .



So nehmen Sie ein Foto während der Aufnahme eines Videos auf:

- Um während der Aufnahme eines Videos ein Foto aufzunehmen, tippen Sie auf : Sobald Sie den Finger wegnehmen, wird ein Foto aufgenommen.

So zeigen Sie Ihre Fotos und Videos an:

- 1 Aktivieren Sie die Kamera und tippen Sie anschließend auf ein Miniaturbild, um ein Foto oder Video zu öffnen.
- 2 Streichen Sie nach links oder rechts, um durch Ihre Fotos und Videos zu blättern.



So löschen Sie ein aufgenommenes Foto oder Video:

- 1 Blättern Sie zu dem Foto oder Video, das Sie löschen möchten.
- 2 Tippen Sie auf den Bildschirm, damit  angezeigt wird.
- 3 Tippen Sie auf .
- 4 Tippen Sie zum Bestätigen auf **Löschen**.

Gesichtserkennung

Die Kamera erkennt automatisch Gesichter und kennzeichnet sie jeweils mit einem Rahmen. Das fokussierte Gesicht wird durch einen farbigen Rahmen angezeigt. Der Fokus wird auf das Gesicht, das sich der Kamera am nächsten befindet, gerichtet. Sie können auch auf einen Rahmen tippen, um ein bestimmtes Gesicht zur Scharfstellung auszuwählen.

So aktivieren Sie die Gesichtserkennung:

- 1 Streichen Sie über den Bildschirm, um den  **Manuell** Aufnahmemodus zu wählen.
- 2 Tippen Sie auf .
- 3 Tippen Sie auf **Fokusmodus > Gesichtserkenn..**

So nehmen Sie ein Foto mit der Gesichtserkennung auf:

- 1 Wenn die Kamera geöffnet und **Gesichtserkenn.** aktiviert ist, richten Sie die Kamera auf das Motiv. Es können bis zu fünf Gesichter erkannt werden und jedes erkannte Gesicht wird durch einen Rahmen markiert.
- 2 Tippen Sie auf den Rahmen, den Sie fokussieren möchten. Tippen Sie nicht, wenn der Fokus automatisch eingestellt werden soll.
- 3 Das fokussierte Gesicht wird durch einen farbigen Rahmen angezeigt. Tippen Sie auf den Bildschirm, um das Foto aufzunehmen.

Aufnahmen von lächelnden Gesichtern mit Smile Shutter™

Verwenden Sie die Smile Shutter™-Technologie, um ein Gesicht genau dann aufzunehmen, wenn es lächelt. Die Gesichtserkennung erfasst bis zu fünf Gesichter und wählt eines für die Lächelerkennungsfunktion und den Autofokus aus. Sobald das gewählte Gesicht lächelt, nimmt die Kamera automatisch ein Foto auf.

So aktivieren Sie Smile Shutter™



- 1 Aktivieren Sie die Kamera.
- 2 Tippen Sie auf .
- 3 Tippen Sie auf **Auslösung bei Lächeln** und wählen Sie einen Lächelgrad.

So nehmen Sie ein Foto mit Smile Shutter™ auf:

- 1 Wenn die Kamera geöffnet und Smile Shutter™ aktiviert ist, richten Sie die Kamera auf das Motiv. Die Kamera wählt das zu fokussierende Gesicht.
- 2 Das ausgewählte Gesicht wird in einem farbigen Rahmen angezeigt, und das Foto wird automatisch aufgenommen.
- 3 Wenn kein Lächeln erkannt wird, tippen Sie auf den Bildschirm, um das Foto manuell aufzunehmen.

Geografische Position zu Fotos hinzufügen

Aktivieren Sie Geo-Tags, um zu Fotos bei deren Aufnahme die ungefähre geografische Position (ein Geo-Tag) hinzuzufügen. Die geografische Position wird entweder über Drahtlosnetzwerke (mobil oder WLAN) oder GPS erkannt.

Wenn auf dem Kamerabildschirm  angezeigt wird, sind Geo-Tags eingeschaltet, aber die geographische Position wurde nicht gefunden. Wenn  angezeigt wird, sind Geo-Tags eingeschaltet und die geographische Position ist verfügbar. Ihr Foto kann also mit Geo-Tags versehen werden. Wenn keines dieser beiden Symbole angezeigt wird, sind Geo-Tags ausgeschaltet.

So aktivieren Sie die Georeferenzierung:

- 1 Tippen Sie auf dem Startbildschirm auf .
- 2 Tippen Sie auf **Einstellungen** > **Standort**.
- 3 Tippen Sie auf den Ein/Aus-Schalter.
- 4 Aktivieren Sie die Kamera.
- 5 Tippen Sie auf .
- 6 Gehen Sie zu **Standort speichern**. Ziehen Sie den Schieber nach rechts.

Allgemeine Kameraeinstellungen

Aufnahmemoduseinstellungen im Überblick



Überlegene Automatik

Optimieren Sie Ihre Einstellungen, sodass sie für alle Szenen geeignet sind.



Manuell

Passen Sie die Kameraeinstellungen manuell an.



Hintergrund-Unschärfe

Verwischen Sie den Hintergrund von Fotos, damit Ihr Motiv im Vergleich noch schärfer wirkt.



AR-Effekt

Nehmen Sie Fotos oder Videos mit virtuellen Szenen und Charakteren auf.



Kreativer Effekt

Wenden Sie Effekte auf Fotos und Videos an.



Timeshift burst

Suchen Sie das beste Foto aus einer Bildfolge heraus.



Schwenk-Panorama

Nehmen Sie Weitwinkel- und Panoramafotos auf.



Bild mit Gesicht

Nehmen Sie Fotos gleichzeitig mit der Frontkamera und der Kamera auf der Rückseite auf.



Multi-Kamera

Nehmen Sie dieselbe Szene aus verschiedenen Blickwinkeln auf einem einzigen Display auf.



Sound Photo

Nehmen Sie Fotos mit Hintergrundtönen auf.



AR-Spaß

Fügen Sie über den Sucher der Kamera verschiedene virtuelle Objekte hinzu, um Ihre Fotos oder Videos interessanter zu gestalten.

So wechseln Sie zwischen Aufnahmemodi:

- 1 Aktivieren Sie die Kamera.
- 2 Streichen Sie über den Bildschirm, bis Sie zum gewünschten Aufnahmemodus gelangen.

Überlegene Automatik

Im Modus „Überlegene Automatik“ werden die Bedingungen, unter denen Sie Fotos aufnehmen, erfasst und die Einstellungen entsprechend automatisch angepasst, damit das bestmögliche Ergebnis erzielt wird.

Manueller Modus

Verwenden Sie den manuellen Modus, wenn Sie die Einstellungen der Kamera für die Aufnahme von Fotos und Videos manuell anpassen möchten.

AR-Effekt

Sie können für Ihre Fotos oder Videos AR-Effekte (Augmented Reality – erweiterte Realität) anwenden und sie noch interessanter gestalten. Bei der Verwendung der Kamera können Sie anhand dieser Einstellung 3D-Szenen in Ihre Fotos oder Videos integrieren. Wählen Sie einfach die gewünschte Szene und stellen Sie ihre Position im Sucher ein.



Kreative Effekte

Sie können verschiedene Effekte auf Ihre Fotos oder Videos anwenden. Beispielsweise können Sie Fotos mit dem Nostalgieeffekt älter erscheinen lassen oder mit dem Skizzeneffekt noch lustiger gestalten.

Sweep Panorama

Sie können Weitwinkel- und Panoramafotos in einer einfachen Drück- und Streichbewegung in horizontaler oder vertikaler Ausrichtung aufnehmen.



So nehmen Sie ein Panoramafoto auf:

- 1 Aktivieren Sie die Kamera.
- 2 Streichen Sie über den Bildschirm, um zu  zu navigieren und wählen Sie dann .
- 3 Um eine Aufnahme-richtung auszuwählen, tippen Sie auf .
- 4 Tippen Sie auf den Bildschirm und bewegen Sie die Kamera langsam und kontinuierlich in die auf dem Bildschirm angegebene Richtung.

Timeshift-Bildfolge

Die Kamera nimmt innerhalb eines Zeitfensters von zwei Sekunden – eine Sekunde vor und eine Sekunde nach dem Tippen auf die Kamera-Schaltfläche auf dem Bildschirm – eine Bildfolge von 61 Fotos auf. So können Sie das perfekte Bild aus den Aufnahmen herausuchen.

So verwenden Sie Timeshift burst:

- 1 Aktivieren Sie die Kamera.
- 2 Streichen Sie über das Display, um zu  zu navigieren und wählen Sie dann .
- 3 Nehmen Sie Fotos auf. Die aufgenommenen Fotos werden als Miniaturbilder angezeigt.
- 4 Blättern Sie durch die Miniaturbilder und wählen Sie das Foto aus, das Sie speichern möchten. Tippen Sie anschließend auf .

Modus „Background Defocus“

Mit Ihrer Kamera können Sie tolle Hintergrundeffekte erzielen und das Motiv im Vordergrund schärfer und lebendiger erscheinen lassen als den Hintergrund. Im Modus „Background Defocus“ nimmt die Kamera zwei Bilder auf, ermittelt den Hintergrund,

verwischt ihn und belässt das Motiv scharf und im Fokus – wie beim Fotografieren mit einer digitalen Spiegelreflexkamera. Sie können zwischen drei verschiedenen Varianten des Weichzeichnens wählen und das Maß der Unschärfe im Vorschaubildschirm einstellen.

Gesichtsaufnahme

Sie können den Modus für die Gesichtsaufnahme verwenden, um die Front- und Hauptkameras gleichzeitig einzuschalten, damit Sie ein Foto von sich selbst zusammen mit einem anderen Motiv aufnehmen können.





Multi-Kameramodus

Im Multi-Kameramodus können Sie ein Foto aufnehmen, in dem zwei Bilder aus zwei unterschiedlichen Blickwinkeln und von zwei Geräten kombiniert werden. Im Bildsucher Ihrer Kamera auf Ihrem Gerät werden zwei Bilder angezeigt – ein Bild von Ihrer eigenen Kamera und eins von einem verbundenen Xperia™ Gerät oder einer Sony-Kamera, die NFC und Wi-Fi Direct™-Technologie unterstützt. Sie können dann bearbeiten, was Sie im Bildsucher vor der Aufnahme des Fotos sehen.

Wenn Sie beispielsweise auf einem Konzert sind und Sie ein Foto aufnehmen möchten, auf dem die Sicht auf die Band von einem Blickwinkel und die Sicht auf das Publikum von einem anderen Blickwinkel kombiniert werden, dann erzielen Sie mit dem Multi-Kameramodus den besten Effekt.

Sie können den Multi-Kameramodus mithilfe von NFC einstellen. Dadurch wird das Koppeln der beiden Geräte über Wi-Fi Direct™-Technologie gestartet.



So verwenden Sie den MultiCamera-Modus:

- 1 Aktivieren Sie die NFC-Funktionen beider Geräte, die Sie verbinden möchten.
- 2 Aktivieren Sie die Kamera auf Ihrem Gerät.
- 3 Streichen Sie über den Bildschirm, um zu  zu navigieren und wählen Sie dann .
- 4 Tippen Sie auf den Bildschirmen beider Geräte auf .
- 5 Berühren Sie die NFC-Erkennungsbereiche jedes Geräts zum anderen. Beide Geräte sollten jetzt mithilfe von Wi-Fi Direct™-Technologie verbunden werden.
- 6 Sobald die Geräte verbunden sind werden zwei Bilder im Sucher Ihres Geräts angezeigt – eines aus dem Sucher Ihrer Kamera und ein weiteres aus dem Sucher des verbundenen Geräts.
- 7 Tippen Sie auf , um die Bilder in Ihrem Sucher zu bearbeiten.
- 8 Passen Sie die Bilder wie gewünscht an. Sie können zum Beispiel auf ein Bild tippen, es halten und es auf die andere Seite des Suchers ziehen, um die Reihenfolge zu ändern.
- 9 Wenn Sie mit der Bearbeitung fertig sind und bereit sind, das finale zusammengesetzte Bild aufzunehmen, tippen Sie auf **Fertig** > .

Herunterladen von Kameraanwendungen

Sie können kostenlose oder kostenpflichtige Kameraanwendungen über Google Play™ oder andere Quellen herunterladen. Bevor Sie eine Anwendung herunterladen, vergewissern Sie sich, dass eine funktionierende Internetverbindung besteht, vorzugsweise über WLAN, um die Gebühren für die Datenübertragung zu begrenzen.

So laden Sie Kameraanwendungen herunter

- 1 Öffnen Sie die Kamera-App.
- 2 Streichen Sie über den Bildschirm, um zu  zu navigieren und tippen Sie dann .
- 3 Wählen Sie die App aus, die Sie herunterladen möchten, und befolgen Sie die Anweisungen zum Abschluss der Installation.

Schnellstart

Verwenden Sie die Schnellstarteinstellungen, um die Kamera bei gesperrtem Bildschirm zu starten.

Nur starten

Nachdem Sie  nach innen gezogen haben, wird die Hauptkamera aus dem Energiesparmodus aktiviert.

Starten und fotografieren

Nachdem Sie  nach innen gezogen haben, wird die Fotokamera aus dem Energiesparmodus aktiviert und ein Foto aufgenommen.

Starten & Video aufnehmen

Nachdem Sie  nach innen gezogen haben, wird die Videokamera aus dem Energiesparmodus aktiviert und die Aufnahme begonnen.

Aus

Standort speichern

Fügen Sie Informationen zum geografischen Standort (Geo-Tag) bei der Aufnahme von Fotos.

Touch-Aufnahme

Legen Sie einen Bildausschnitt fest und berühren Sie den Kamerabildschirm mit Ihrem Finger. Sobald Sie den Finger wegnehmen, wird ein Foto aufgenommen.

Sound

Wählen Sie diese Option, um den Verschlussston ein- und auszuschalten.

Datenspeicher

Sie können Ihre Daten entweder auf einer entfernbaren SD-Karte oder im internen Speicher Ihres Geräts speichern.

Interner Speicher

Fotos oder Videos werden im Gerätspeicher gespeichert.

SD-Karte

Fotos oder Videos werden auf der SD-Karte gespeichert.

Touch Block

Sie können den Touchscreen deaktivieren, um unbeabsichtigte Berührungen bei der Verwendung der Kamera zu vermeiden.

Weißabgleich

Mit dieser Einstellung, die nur im **Manuell** Aufnahmemodus zur Verfügung steht, wird die Farbbalance an die Lichtverhältnisse angepasst. Sie können damit auch die Belichtung manuell in den Bereichen -2.0 EV bis +2.0 EV einstellen. Sie können z. B. die Bildhelligkeit erhöhen oder die gesamte Belichtung verringern, indem Sie auf die entsprechende Plus- oder Minussteuerung drücken, wenn das Weißabgleich-Symbol  angezeigt wird.



Auto

Die Farbbalance wird automatisch an die Lichtbedingungen angepasst.



Glühlampe

Die Farbbalance wird an warmes Licht angepasst, z. B. an das von Glühbirnen.



Leuchtstofflampe

Die Farbbalance wird an Neonlicht angepasst.



Tageslicht

Die Farbbalance wird für den Außeneinsatz bei sonnigen Lichtverhältnissen angepasst.



Bewölkung

Die Farbbalance wird für wolkgigen Himmel angepasst.

Einstellungen der Fotokamera

So passen Sie Einstellungen der Fotokamera an:

- 1 Aktivieren Sie die Kamera.
- 2 Tippen Sie auf , um alle Einstellungen anzuzeigen.
- 3 Wählen Sie die anzupassende Einstellung aus und bearbeiten Sie diese gegebenenfalls.

Einstellungen der Fotokamera im Überblick

Auflösung

Sie können zwischen mehreren Auflösungen und Seitenverhältnissen auswählen, bevor Sie ein Foto aufnehmen. Ein Foto mit höherer Auflösung benötigt mehr Speicherplatz.

8MP

3264×2448(4:3)

Auflösung 8 Megapixel mit einem Seitenverhältnis von 4:3. Geeignet für Fotos, die nicht im Breitbildformat angezeigt oder in hoher Qualität gedruckt werden sollen.

6MP

3264×1836(16:9)

Bildgröße 6 Megapixel mit einem Seitenverhältnis von 16:9. Geeignet für Fotos, die nicht im Breitbildformat angezeigt oder in hoher Qualität gedruckt werden sollen.

3MP

2048×1536(4:3)

Auflösung 3 Megapixel mit einem Seitenverhältnis von 4:3. Geeignet für Fotos, die nicht im Breitbildformat angezeigt oder in hoher Qualität gedruckt werden sollen.

2MP

1920×1080(16:9)

Auflösung 2 Megapixel mit einem Seitenverhältnis von 16:9. Geeignet für Fotos, die auf Bildschirmen im Breitbildformat angezeigt werden sollen.

- ! Diese Einstellung ist nur im Aufnahmemodus **Manuell** verfügbar.

Selbstauslöser

Mit dem Selbstauslöser ist es möglich, ein Foto aufzunehmen, ohne das Gerät in der Hand zu halten. Verwenden Sie diese Funktion für Selbstporträts oder für Gruppenfotos, auf denen jeder erscheinen soll. Auch ein Verwackeln der Aufnahme kann durch Verwenden des Selbstauslösers vermieden werden.

Ein (10 Sekunden)

Ein Foto wird mit einer Verzögerung von 10 Sekunden aufgenommen, nachdem Sie auf den Kamerabildschirm getippt haben.

Ein (2 Sekunden)

Ein Foto wird mit einer Verzögerung von 2 Sekunden aufgenommen, nachdem Sie auf den Kamerabildschirm getippt haben.

0,5 Sek.

Ein Foto wird mit einer Verzögerung von einer halben Sekunden aufgenommen, nachdem Sie auf den Kamerabildschirm getippt haben.

Aus

Sobald Sie auf den Kamerabildschirm tippen, wird das Foto aufgenommen.

Smile Shutter™

Verwenden Sie Smile Shutter™-Funktion, um vor der Aufnahme des Fotos festzulegen, auf welche Art Lächeln die Kamera reagieren soll.

Fokusmodus

Die Fokusfunktion bestimmt, welcher Teil eines Fotos scharf dargestellt wird. Wenn der kontinuierliche Autofokus eingeschaltet ist, passt die Kamera den Fokuspunkt fortlaufend an, sodass der Bereich innerhalb des Fokusrahmens scharf gestellt bleibt.

Einzel-Autofokus

Die Kamera stellt automatisch das ausgewählte Motiv scharf. Der kontinuierliche Autofokus ist eingeschaltet. Berühren und halten Sie den Kamerabildschirm, bis der Fokusrahmen die Farbe wechselt und anzeigt, dass das Motiv scharf gestellt ist. Sobald Sie den Finger wegnehmen, wird das Foto aufgenommen.

Multi-Autofokus

Der Fokus wird automatisch für mehrere Bereiche des Bildes festgelegt. Berühren und halten Sie den Kamerabildschirm, bis der Fokusrahmen die Farbe wechselt und anzeigt, dass das Motiv scharf gestellt ist. Sobald Sie den Finger wegnehmen, wird das Foto aufgenommen. Der kontinuierliche Autofokus ist ausgeschaltet.

Gesichtserkenn.

Die Kamera erkennt automatisch bis zu fünf menschliche Gesichter und kennzeichnet diese mit Rahmen auf dem Bildschirm. Die Kamera stellt automatisch das nächstgelegene Gesicht scharf. Sie können auch wählen, welches Gesicht scharf gestellt werden soll, indem Sie im Bildschirm darauf tippen. Wenn Sie auf den Kamerabildschirm tippen, gibt ein bunter Rahmen an, welches Gesicht ausgewählt und scharf gestellt ist. Die Gesichtserkennung kann nicht in allen Szenentypen verwendet werden. Der kontinuierliche Autofokus ist eingeschaltet.

Sensorfokus

Berühren Sie einen bestimmten Bereich auf dem Kamerabildschirm, um den fokussierten Bereich festzulegen. Der kontinuierliche Autofokus ist ausgeschaltet. Berühren und halten Sie den Kamerabildschirm, bis der Fokusrahmen die Farbe wechselt und anzeigt, dass das Motiv scharf gestellt ist. Sobald Sie den Finger wegnehmen, wird das Foto aufgenommen.

Objektverfolgung

Wenn Sie ein Objekt auswählen, indem Sie es im Sucher berühren, verfolgt die Kamera es.

! Diese Einstellung ist nur im Aufnahmemodus **Manuell** verfügbar.

HDR

Benutzen Sie die HDR-Einstellung (High Dynamic Range), um ein Foto bei starkem Gegenlicht oder in Situationen mit scharfen Kontrasten aufzunehmen. HDR kompensiert den Detailverlust und erstellt ein Bild, das sowohl dunkle als auch helle Bereiche darstellt.

! Diese Einstellung ist nur im Aufnahmemodus **Manuell** verfügbar.

ISO

Sie können das Verwackeln von Bildern durch Dunkelheit oder sich bewegende Motive reduzieren, indem Sie die ISO-Empfindlichkeit erhöhen. Wenn Sie selbst bei schlechten Lichtverhältnissen ein gut beleuchtetes Bild aufnehmen möchten, dann können Sie die ISO-Empfindlichkeit höher einstellen.

Automatisch

Stellt die ISO-Empfindlichkeit automatisch ein.

50

Stellt die ISO-Empfindlichkeit auf 50 ein.

100

Stellt die ISO-Empfindlichkeit auf 100 ein.

200

Stellt die ISO-Empfindlichkeit auf 200 ein.

400

Stellt die ISO-Empfindlichkeit auf 400 ein.

800

Stellt die ISO-Empfindlichkeit auf 800 ein.

1600

Stellt die ISO-Empfindlichkeit auf 1600 ein.

- ! Diese Einstellung ist nur im Aufnahmemodus **Manuell** verfügbar.

Messung

Diese Funktion ermöglicht eine ausgeglichene Belichtung, indem die Lichtmenge des gewünschten Bilds gemessen wird.

Mitte

Misst die Mitte des Bildes aus und legt die Belichtung basierend auf der Helligkeit des sich darin befindlichen Motivs fest.

Spot

Passt die Belichtung in einem sehr kleinen Teil des Bildes an, das Sie aufnehmen möchten.

Gesicht

Misst die Menge an Licht auf dem Gesicht und passt die Belichtung entsprechend an, sodass das Gesicht perfekt ausgeleuchtet ist.

Multi

Unterteilt das Bild in mehrere Bereiche und misst jeden Bereich für eine ausgeglichene Belichtung aus.

- ! Diese Einstellung ist nur im Aufnahmemodus **Manuell** verfügbar.

Vorschau

Sie können sich Fotos gleich nach deren Aufnahme in einer Vorschau anzeigen lassen.

Unbeschränkt

Die Vorschau des Fotos oder Videos wird gleich nachdem Sie es aufgenommen haben angezeigt.

5 Sekunden

Die Vorschau des Fotos oder Videos wird 5 Sekunden nachdem Sie es aufgenommen haben angezeigt.

3 Sekunden

Die Vorschau des Fotos oder Videos wird 3 Sekunden nachdem Sie es aufgenommen haben angezeigt.

Bearbeiten

Das Foto oder Video öffnet sich nach Aufnahme zur Bearbeitung.

Aus

Das Foto oder Video wird gespeichert, nachdem Sie es aufgenommen haben, und es wird keine Vorschau angezeigt.

Gesichtserkennung

Sie können Gesichter mit der Kameraanwendung registrieren, damit die Kamera automatisch auf diese Gesichter fokussiert, wenn sie im Sucher erfasst werden.

Szenenauswahl

Mit den voreingestellten Szenen der Szenenauswahl können Sie die Kamera schnell für gängige Situationen konfigurieren. Die Kamera legt verschiedene Einstellungen für Sie fest, die der ausgewählten Szene entsprechen und optimale Fotos gewährleisten.

SCN Aus

Die Szenenauswahl ist abgeschaltet. Fotos können manuell aufgenommen werden.



Soft Skin

Für schönere Fotos von Gesichtern.



Soft Snap

Für Fotos vor einem matten Hintergrund.















Anti-Bewegungsunschärfe

Für weniger Wackeln der Kamera bei Aufnahmen in fast dunklen Umgebungen.



Landschaft



Verwenden Sie diese Einstellung für Landschaftsfotos. Entfernte Objekte werden scharf gestellt.

-  **Gegenlichtkorrektur HDR**
Zur Verbesserung der Details bei Aufnahmen mit hohem Kontrast. Die integrierte Gegenlichtkorrektur analysiert das Bild und passt es für eine perfekt belichtete Aufnahme automatisch an.
-  **Nachtaufnahme**
Für Porträtaufnahmen bei Nacht oder in Umgebungen mit schlechtem Licht. Aufgrund der langen Belichtungszeit muss die Kamera ruhig gehalten oder auf einer stabilen Oberfläche abgesetzt werden.
-  **Nachtszene**
Für Nachtaufnahmen oder in Umgebungen mit schwachem Licht. Aufgrund der langen Belichtungszeit muss die Kamera ruhig gehalten oder auf einer stabilen Oberfläche abgesetzt werden.
-  **Handgehalten bei Dämmerung**
Für ohne Stativ bei schlechten Lichtverhältnissen aufgenommene Fotos mit weniger Rauschen und Verwischen.
-  **Hohe Empfindlichkeit**
Für ohne Blitz bei schlechten Lichtverhältnissen aufgenommene Fotos. Ein Verwischen wird reduziert.
-  **Gourmet**
Für Aufnahmen von farbenfrohen Arrangements von Nahrungsmitteln.
-  **Tiere**
Für Fotos von Haustieren. Ein Verwischen und rote Augen werden reduziert.
-  **Strand**
Für Fotos vom Meer oder See.
-  **Schnee**
In hellen Umgebungen verwenden, um überbelichtete Fotos zu vermeiden.
-  **Party**
Für Fotos in Innenräumen mit geringer Beleuchtung. Diese Szene nimmt Hintergrundbeleuchtung in Innenräumen oder Kerzenlicht auf. Aufgrund der langen Belichtungszeit muss die Kamera ruhig gehalten oder auf einer stabilen Oberfläche abgesetzt werden.
-  **Sport**
Verwenden Sie diese Einstellung für Fotos von Objekten, die sich schnell bewegen. Die kurze Belichtungszeit reduziert die Bewegungsunschärfe.
-  **Dokument**
Für Fotos von Text oder Zeichnungen. Der Kontrast der Fotos wird erhöht.
-  **Feuerwerk**
Für Fotos von Feuerwerken.

! Diese Einstellung ist nur im Aufnahmemodus **Manuell** verfügbar.

Videokameraeinstellungen

So passen Sie die Einstellungen der Videokamera an:

- 1 Aktivieren Sie die Kamera.
- 2 Streichen Sie zu .
- 3 Tippen Sie auf , um die Einstellungen anzuzeigen.
- 4 Wählen Sie die anzupassende Einstellung aus und nehmen Sie Ihre Änderungen vor.

Videokameraeinstellungen im Überblick

Videoauflösung

Stellen Sie die Videoauflösung für verschiedene Formate ein.

Full HD

1920×1080(16:9)

Full HD-Format (Full High Definition) mit einem Seitenverhältnis von 16:9.

HD

1280×720(16:9)

HD-Format (High Definition) mit einem Seitenverhältnis von 16:9.

VGA

640×480(4:3)

VGA-Format mit einem Seitenverhältnis von 4:3.

MMS

Nehmen Sie Videos auf, die Sie als MMS versenden können. Die Aufnahmezeit dieses Videoformats ist beschränkt, damit die Videodateien in eine MMS passen.

Selbstausröser

Mit dem Selbstauslöser ist es möglich, ein Video aufzunehmen, ohne das Gerät in der Hand zu halten. Verwenden Sie diese Funktion zur Aufnahme von Gruppenvideos. Auch ein Verwackeln der Videoaufnahme kann durch Verwenden des Selbstauslösers vermieden werden.

Ein (10 Sekunden)

Das Video wird mit einer Verzögerung von 10 Sekunden aufgenommen, nachdem Sie auf den Kamerabildschirm getippt haben.

Ein (2 Sekunden)

Das Video wird mit einer Verzögerung von 2 Sekunden aufgenommen, nachdem Sie auf den Kamerabildschirm getippt haben.

0,5 Sek.

Das Video wird mit einer Verzögerung von einer halben Sekunden aufgenommen, nachdem Sie auf den Kamerabildschirm getippt haben.

Aus

Sobald Sie auf den Kamerabildschirm tippen, beginnt die Aufnahme.

Smile Shutter™ – Auslösung bei Lächeln (Video)

Verwenden Sie die Smile Shutter™-Funktion, um vor der Aufnahme eines Videos festzulegen, auf welche Art Lächeln die Kamera reagieren soll.

Fokusmodus

Die Fokuseinstellung bestimmt, welcher Teil des im Video aufgenommenen Objekts scharf dargestellt wird. Wenn der kontinuierliche Autofokus eingeschaltet ist, passt die Kamera den Fokuspunkt fortlaufend an, so dass der Bereich innerhalb des weißen Fokusrahmens scharf gestellt bleibt.

Einzel-Autofokus

Die Kamera stellt automatisch das ausgewählte Objekt scharf. Der kontinuierliche Autofokus ist eingeschaltet.

Gesichtserkenn.

Die Kamera erkennt automatisch bis zu fünf menschliche Gesichter und kennzeichnet diese mit Rahmen auf dem Bildschirm. Die Kamera stellt automatisch das nächst gelegene Gesicht scharf. Sie können auch wählen, welches Gesicht scharf gestellt werden soll, indem Sie im Bildschirm darauf tippen. Wenn Sie auf den Kamerabildschirm tippen, gibt ein gelber Rahmen an, welches Gesicht ausgewählt und scharf gestellt ist. Die Gesichtserkennung kann nicht in allen Szenentypen verwendet werden. Der kontinuierliche Autofokus ist eingeschaltet.

Objektverfolgung

Wenn Sie ein Objekt auswählen, indem Sie es im Sucher berühren, verfolgt die Kamera es.

HDR-Video

Benutzen Sie die HDR-Einstellung (High Dynamic Range) für Videos, um ein Video bei starkem Gegenlicht oder in Situationen mit scharfen Kontrasten aufzunehmen. HDR für Videos kompensiert den Detailverlust und erstellt ein Bild, das sowohl dunkle als auch helle Bereiche darstellt.

! Diese Einstellung ist nur im Aufnahmemodus **Manuell** verfügbar.

Messung

Diese Funktion ermöglicht eine ausgeglichene Belichtung, indem die Lichtmenge des gewünschten Bilds gemessen wird.

Mitte

Misst die Mitte des Bildes aus und legt die Belichtung basierend auf der Helligkeit des sich darin befindlichen Motivs fest.

Spot

Passt die Belichtung in einem sehr kleinen Teil des Bildes an, das Sie aufnehmen möchten.

Gesicht

Misst die Menge an Licht auf dem Gesicht und passt die Belichtung entsprechend an, sodass das Gesicht perfekt ausgeleuchtet ist.

Multi

Unterteilt das Bild in mehrere Bereiche und misst jeden Bereich für eine ausgeglichene Belichtung aus.

! Diese Einstellung ist nur im Aufnahmemodus **Manuell** verfügbar.

SteadyShot™

Beim Aufnehmen von Videos ist es mitunter schwierig, das Gerät ruhig zu halten. Der Stabilisator gleicht kleinere Bewegungen der Hand aus.

Standard

Aktivieren, um Kameraverwacklungen zu entfernen

Aus

Der Stabilisator ist ausgeschaltet.

Szenenauswahl

Mit den voreingestellten Szenen der Szenenauswahl können Sie die Kamera schnell für gängige Situationen konfigurieren. Jede Szeneneinstellung ist so konzipiert, dass die Videos in der spezifischen Aufnahmeumgebung in der besten Qualität aufgenommen werden.

SCN Aus

Die Szenenauswahl ist abgeschaltet. Videos können manuell aufgenommen werden.

**Soft Snap**

Für Videos vor einem matten Hintergrund.

**Landschaft**

Für Landschaftsvideos. Entfernte Objekte werden scharf gestellt.

**Nachtszene**

Wenn dieser Modus aktiviert ist, wird die Lichtempfindlichkeit erhöht. Verwenden Sie diesen Modus in Umgebungen mit schwachem Licht. Videos von sich schnell bewegenden Objekten verwackeln möglicherweise. Halten Sie Ihre Hand still, oder stützen Sie sie ab. Schalten Sie den Nachtmodus bei guten Lichtverhältnissen aus, um die Videoqualität zu verbessern.

**Strand**

Für Videos vom Meer oder See.

**Schnee**

In hellen Umgebungen verwenden, um Überbelichtung von Videos zu vermeiden.

**Sport**

Für Videos von Objekten, die sich schnell bewegen. Die kurze Belichtungszeit reduziert die Bewegungsunschärfe.

**Party**

Für Videos in Innenräumen mit geringer Beleuchtung. Diese Szene nimmt Hintergrundbeleuchtung in Innenräumen oder Kerzenlicht auf. Videos von sich schnell bewegenden Objekten verwackeln möglicherweise. Halten Sie Ihre Hand still, oder stützen Sie sie ab.

Fotos und Videos im Album

Anzeigen von Fotos und Videos

Mithilfe der Album-App können Sie die mit Ihrer Kamera aufgenommenen Fotos und Videos anzeigen bzw. abspielen oder ähnliche, von Ihnen auf Ihrem Gerät gespeicherte Inhalte anzeigen. Alle Fotos und Videos werden in einem chronologisch angeordneten Raster angezeigt.



- 1 Zum Öffnen des Menüs des Album-App-Startbildschirms auf das Symbol tippen
- 2 Zeigen Sie eine Diashow aller Bilder oder nur der Bilder an, die Sie zu Ihren Favoriten hinzugefügt haben.
- 3 Durch Ziehen der linken Ecke des Bildschirms nach rechts das Menü des Startbildschirms der Album-App öffnen
- 4 Datumsbereich der Elemente in der aktuellen Gruppe
- 5 Tippen Sie auf ein Foto oder Video, um es im Vollbildmodus zu öffnen.
- 6 Durch Blättern nach oben oder unten Inhalte anzeigen

So zeigen Sie Fotos und Videos an:

- 1 Tippen Sie auf dem Startbildschirm auf .
 - 2 Tippen Sie auf **Album**.
 - 3 Tippen Sie auf das Foto oder Video, das Sie anzeigen möchten. Tippen Sie bei Aufforderung auf .
 - 4 Streichen Sie nach links, um das nächste Foto oder Video anzuzeigen. Streichen Sie nach rechts, um das vorherige Foto oder Video anzuzeigen.
-  Wenn die Bildschirmausrichtung beim Seitwärtsdrehen des Geräts nicht automatisch geändert wird, können Sie diese Funktion aktivieren, indem Sie unter **Einstellungen > Display > Bei Drehung des Geräts** auf **Bildschirminhalte drehen** tippen.

So ändern Sie die Größe der Miniaturbilder:

- Wenn Sie Miniaturbilder von Fotos und Videos in der „Album“-App anzeigen, ziehen Sie zwei Finger auseinander, um sie zu vergrößern, oder drücken Sie zwei Finger zusammen, um sie zu verkleinern.

So zoomen Sie ein Foto:

- Wenn Sie ein Foto anzeigen, ziehen Sie zwei Finger auseinander, um es zu vergrößern, oder drücken Sie zwei Finger zusammen, um es zu verkleinern.

So zeigen Sie Fotos in einer Diashow an:

- 1 Wenn Sie ein Foto anzeigen, tippen Sie auf den Bildschirm und die Symbolleiste anzuzeigen, und dann auf  > **Diashow**, um alle Fotos eines Albums wiederzugeben.
- 2 Tippen Sie auf ein Foto, um die Diashow zu beenden.

So spielen Sie ein Video ab:

- 1 Suchen Sie im Album nach dem Video, das Sie abspielen möchten, und tippen Sie darauf.
- 2 Tippen Sie auf .
- 3 Wenn keine Wiedergabe-Bedienelemente angezeigt werden, tippen Sie auf das Display, um sie anzuzeigen. Um die Bedienelemente auszublenden, tippen Sie erneut auf das Display.

So halten Sie ein Video an:

- 1 Tippen Sie beim Abspielen eines Videos auf den Bildschirm, um die Bedienelemente anzuzeigen.
- 2 Tippen Sie auf .

So spulen Sie ein Video schnell vor und zurück:

- 1 Um die Bedienelemente ein- oder auszublenden, tippen Sie auf den Bildschirm.
- 2 Ziehen Sie die Fortschrittsleiste zum Zurückspulen nach links, zum Vorspulen nach rechts.

So passen Sie die Lautstärke eines Videos an:

- Drücken Sie die Lautstärketaste.

Freigeben und Verwalten von Fotos und Videos

Sie können auf Ihrem Gerät gespeicherte Fotos und Videos freigeben. Sie können Sie auch auf verschiedene Art und Weise verwalten. Beispielsweise können Sie Fotos stapelweise bearbeiten, Fotos löschen und sie mit Kontakten verknüpfen. Wenn Sie viele Fotos auf Ihrem Gerät gespeichert haben, empfiehlt es sich, sie regelmäßig auf einen Computer oder ein externes Speichergerät zu übertragen, um den unvorhergesehenen Verlust von Daten zu verhindern. Außerdem wird dadurch wieder mehr Speicherplatz auf Ihrem Gerät frei. Siehe *Verwalten von Dateien mithilfe eines Computers* auf der Seite 36.

- ! Sie können urheberrechtlich geschützte Inhalte möglicherweise nicht kopieren, senden oder übertragen. Einige Objekte können möglicherweise nicht gesendet werden, wenn die Dateigröße zu groß ist.

So geben Sie ein Foto oder Video frei:

- 1 Tippen Sie in der „Album“-App auf das freizugebende Foto oder Video.
- 2 Tippen Sie auf den Bildschirm, um die Symbolleisten anzuzeigen, und anschließend auf .
- 3 Tippen Sie auf die Anwendung, die Sie gerne zum Freigeben des Fotos verwenden möchten. Befolgen Sie anschließend die entsprechenden Schritte, um es zu versenden.

So verwenden Sie ein Foto als Kontaktbild:

- 1 Wenn Sie ein Foto auf dem Bildschirm anzeigen, tippen Sie auf den Bildschirm, um die Symbolleisten einzublenden, und tippen Sie anschließend auf  >
Verwenden als > Kontaktbild.
- 2 Wählen Sie einen Kontakt und bearbeiten Sie anschließend wie gewünscht das Foto.
- 3 Tippen Sie auf **Speichern**.

So verwenden Sie ein Foto als Hintergrund:

- 1 Wenn Sie ein Foto auf dem Bildschirm anzeigen, tippen Sie auf den Bildschirm, um die Symbolleisten einzublenden, und tippen Sie anschließend auf  >
Verwenden als > Hintergrund.
- 2 Folgen Sie den Anweisungen auf dem Bildschirm.

So drehen Sie ein Foto:

- 1 Wenn Sie ein Foto auf dem Bildschirm anzeigen, tippen Sie auf den Bildschirm, um die Symbolleisten einzublenden, und tippen Sie anschließend auf .
- 2 Tippen Sie auf **Drehen** und wählen Sie dann eine Option aus. Das Foto wird in seiner neuen Ausrichtung gespeichert.

So löschen Sie ein Foto oder Video:

- 1 Wenn Sie ein Foto auf dem Bildschirm anzeigen, tippen Sie auf den Bildschirm, um die Symbolleisten einzublenden, und tippen Sie anschließend auf .
- 2 Tippen Sie auf **Löschen**.

So arbeiten Sie mit Gruppen von Fotos oder Videos im Album:

- 1 Bei der Anzeige von Vorschaubildern von Fotos und Videos in Album, berühren und halten Sie ein Objekt, bis es hervorgehoben wird.
- 2 Tippen Sie auf die Objekte, mit denen Sie arbeiten möchten, um sie auszuwählen. Wenn Sie alle Objekte auswählen möchten, tippen Sie auf  und anschließend auf **Alles auswählen**.
- 3 Verwenden Sie die Tools der Symbolleiste, um mit den von Ihnen ausgewählten Objekten zu arbeiten.

Analysieren von Gesichtern auf Fotos im Album

Sie können alle Fotos auf Ihrem Gerät analysieren, auf denen Gesichter von Personen zu sehen sind. Einmal aktiviert, bleibt die Fotoanalysefunktion eingeschaltet und neue Fotos werden beim Hinzufügen automatisch analysiert. Nach Durchführung der Analyse können Sie alle Fotos einer Person im gleichen Ordner speichern.

So schalten Sie die Fotoanalysefunktion ein:

- 1 Tippen Sie auf dem Startbildschirm auf .
- 2 Tippen Sie auf **Album**.
- 3 Ziehen Sie die linke Ecke des Album-Startbildschirms nach rechts und tippen Sie dann auf **Gesichter**. Alle Fotos auf Ihrem Gerät werden analysiert und im Ordner „Gesichter ohne Namen“ gruppiert.

So geben Sie einem Gesicht einen Namen:

- 1 Tippen Sie in der **Gesichterkarte** auf den Ordner **Gesichter ohne Namen**. Blättern Sie dann zum Ordner **Andere Gesichter** und wählen Sie das Gesicht aus, dem Sie einen Namen geben möchten.
- 2 Tippen Sie auf **Namen hinzufügen**.
- 3 Geben Sie einen Namen ein und tippen Sie dann auf **Fertig > Als neue Person hinzufügen**.

So bearbeiten Sie den Namen, den Sie einem Gesicht gegeben haben:

- 1 Wenn Sie ein Gesicht in der Vollbildansicht anzeigen, tippen Sie auf den Bildschirm, um die Symbolleisten anzuzeigen, und tippen Sie anschließend auf  > **Namen-Tags bearbeiten**.
- 2 Tippen Sie auf **OK**.
- 3 Tippen Sie auf den Namen des Gesichts, den Sie bearbeiten möchten.
- 4 Bearbeiten Sie den Namen und tippen Sie anschließend auf **Fertig > Als neue Person hinzufügen**.



Bearbeiten von Fotos mit der Anwendung „Foto-Editor“

Sie können Originalfotos, die Sie mit Ihrer Kamera aufgenommen haben, bearbeiten und Effekte darauf anwenden. Beispielsweise können Sie die Lichteffekte ändern. Nach dem Speichern des bearbeiteten Fotos verbleibt die nicht geänderte Originalversion auf Ihrem Gerät.



So bearbeiten Sie ein Foto:

- Wenn Sie ein Foto auf dem Bildschirm anzeigen, tippen Sie auf den Bildschirm, um die Symbolleisten einzublenden, und tippen Sie anschließend auf .



So beschneiden Sie ein Foto:

- 1 Wenn Sie ein Foto auf dem Bildschirm anzeigen, tippen Sie auf den Bildschirm, um die Symbolleisten einzublenden, und tippen Sie anschließend auf .
- 2 Wählen Sie auf Aufforderung hin **Foto-Editor**.
- 3 Tippen Sie auf  > **Zuschneiden**.
- 4 Tippen Sie auf **Zuschneiden**, um eine Option zu wählen.
- 5 Passen Sie den Beschnittrahmen an, indem Sie den Rahmen berühren und halten. Wenn die Kreise an den Kanten verlöschen, ziehen Sie nach innen oder außen, um die Größe des Rahmens zu ändern.
- 6 Um die Größe aller Seiten des Zuschneiderahmens gleichzeitig zu ändern, berühren und halten Sie eine der vier Ecken. Wenn die Kreise verlöschen, ziehen Sie die Ecke entsprechend.
- 7 Verschieben Sie den Beschnittrahmen auf einen anderen Bereich des Fotos, indem Sie einen Punkt innerhalb des Rahmens berühren und halten. Ziehen Sie dann den Rahmen an die gewünschte Position.
- 8 Tippen Sie auf .
- 9 Tippen Sie auf **Speichern**, um eine Kopie des beschnittenen Fotos zu speichern.



So wenden Sie Spezialeffekte auf ein Foto an:

- 1 Wenn Sie ein Foto auf dem Bildschirm anzeigen, tippen Sie auf den Bildschirm, um die Symbolleisten einzublenden, und tippen Sie anschließend auf .
- 2 Wählen Sie auf Aufforderung hin **Foto-Editor** aus.
- 3 Tippen Sie auf  und wählen Sie dann eine Option aus.
- 4 Bearbeiten Sie das Foto ganz nach Ihren Wünschen und tippen Sie anschließend auf **Speichern**.



So fügen Sie einen Fokusrahmeneffekt zu einem Foto hinzu:

- 1 Wenn Sie ein Foto anzeigen, tippen Sie auf das Display, um die Symbolleisten einzublenden. Tippen Sie dann auf .
- 2 Wählen Sie bei Aufforderung **Foto-Editor** aus.
- 3 Tippen Sie auf  und wählen Sie dann eine Option aus.
- 4 Tippen Sie zum Speichern einer Kopie des bearbeiteten Fotos auf **Speichern**.

So passen Sie die Lichteinstellungen für ein Foto an:

- 1 Wenn Sie ein Foto auf dem Bildschirm anzeigen, tippen Sie auf den Bildschirm, um die Symbolleisten einzublenden, und tippen Sie anschließend auf .
- 2 Wählen Sie auf Aufforderung hin **Foto-Editor** aus.
- 3 Tippen Sie auf , wählen Sie dann eine Option aus und bearbeiten Sie diese nach Bedarf.
- 4 Tippen Sie zum Speichern einer Kopie des bearbeiteten Fotos auf **Speichern**.

So stellen Sie die Farbsättigung eines Fotos ein:

- 1 Wenn Sie ein Foto auf dem Bildschirm anzeigen, tippen Sie auf den Bildschirm, um die Symbolleisten einzublenden, und tippen Sie anschließend auf .
- 2 Wählen Sie auf Aufforderung hin **Foto-Editor** aus.
- 3 Tippen Sie auf  und wählen Sie dann eine Option aus.
- 4 Tippen Sie zum Speichern einer Kopie des bearbeiteten Fotos auf **Speichern**.

Bearbeiten von Videos mit der App „Video-Editor“

Sie können die Videos, die Sie mit Ihrer Kamera aufgenommen haben, bearbeiten. Sie können beispielsweise ein Video auf die gewünschte Länge zuschneiden oder die Geschwindigkeit des Videos anpassen. Nach dem Speichern des bearbeiteten Videos verbleibt die nicht geänderte Originalversion auf Ihrem Gerät.

So schneiden Sie ein Video zu:

- 1 Suchen Sie in der Album-Anwendung nach dem Video, das Sie bearbeiten möchten, und tippen Sie darauf.
- 2 Tippen Sie auf das Display, um die Symbolleisten anzuzeigen. Tippen Sie dann auf .
- 3 Wählen Sie bei Aufforderung **Video-Editor** aus und tippen Sie auf **Schneiden**.
- 4 Um den Rahmen zum Zuschneiden auf eine andere Stelle der Zeitleiste zu bewegen, berühren und halten Sie die Ecke des Rahmens und ziehen Sie ihn an die gewünschte Stelle. Tippen Sie dann auf **Anwenden**.
- 5 Tippen Sie zum Speichern einer Kopie des zugeschnittenen Videos auf **Speichern**.

So passen Sie die Geschwindigkeit eines Videos an:

- 1 Suchen Sie in der Album-Anwendung nach dem Video, das Sie abspielen möchten, und tippen Sie darauf.
- 2 Tippen Sie auf das Display, um die Symbolleisten anzuzeigen. Tippen Sie dann auf .
- 3 Wählen Sie bei Aufforderung **Video-Editor** aus und tippen Sie auf **Geschw..**
- 4 Wählen Sie eine Option aus, berühren und halten Sie dann die Ecke der Zeitleiste und ziehen Sie sie an die gewünschte Position. Tippen Sie anschließend auf **Anwenden**.
- 5 Tippen Sie zum Speichern einer Kopie des bearbeiteten Videos auf **Speichern**.

Ausblenden von Fotos und Videos

Sie können Fotos und Videos auf Ihrem Album-Startbildschirm ausblenden. Sobald Fotos und Videos vom Album-Startbildschirm ausgeblendet werden, können sie nur noch im Ordner „Ausgeblendet“ angezeigt werden.

So blenden Sie ein Foto oder Video aus:

- 1 Tippen Sie in der „Album“-App auf das Foto oder Video, das Sie ausblenden möchten.
- 2 Tippen Sie auf den Bildschirm, um die Symbolleisten anzuzeigen, und anschließend auf .
- 3 Tippen Sie auf **Ausblenden** > **OK**.

So zeigen Sie Ihre ausgeblendeten Fotos und Videos an:

- 1 Ziehen Sie im Album die linke Ecke des Album-Startbildschirms nach rechts und tippen Sie dann auf **Verborgen**.
- 2 Tippen Sie auf ein Foto oder Video, um es anzuzeigen.
- 3 Streichen Sie nach links, um das nächste Foto oder Video anzuzeigen. Streichen Sie nach rechts, um das vorherige Foto oder Video anzuzeigen.

So blenden Sie ein Foto oder Video ein:

- 1 Ziehen Sie im Album die linke Ecke des Album-Startbildschirms nach rechts und tippen Sie dann auf **Verborgen**.
- 2 Tippen Sie auf das Foto bzw. Video, das Sie einblenden möchten.
- 3 Tippen Sie auf den Bildschirm, um die Symbolleisten anzuzeigen, und anschließend auf .
- 4 Tippen Sie auf **Nicht ausblenden**.

Menü des Album-Startbildschirms

Über das Menü des Album-Startbildschirms können Sie Ihre sämtlichen Fotoalben durchsuchen, z. B. Fotos und Videos, die mit Spezialeffekten aufgenommen wurden, sowie Inhalte, die Sie online über Dienste, wie Picasa™ und Facebook freigegeben haben. Wenn Sie bei einer entsprechenden Plattform angemeldet sind, können Sie Inhalte verwalten und Bilder online anzeigen. Die Album-Anwendung bietet darüber hinaus weitere Möglichkeiten: Sie können Fotos mit Geo-Tags versehen, grundlegende

Bearbeitungen vornehmen sowie Inhalte über die Bluetooth®-Funktechnologie und per E-Mail freigeben.



- 1 Zum Startbildschirm der Album-Anwendung zurückkehren, um alle Inhalte anzuzeigen
- 2 Ihre Lieblingsfotos und -videos anzeigen
- 3 Alle auf Ihrem Gerät gespeicherten Videos anzeigen
- 4 Ihre Fotos auf einer Karte oder in der Globusansicht anzeigen
- 5 Fotos und Videos anzeigen, die Sie aus der Ansicht ausgeblendet hatten
- 6 Alle mit der Kamera Ihres Geräts mit Spezialeffekten aufgenommenen Fotos und Videos anzeigen
- 7 Alle in verschiedenen Ordnern gespeicherten Fotos und Videos anzeigen
- 8 Alle Fotos mit Gesichtern anzeigen
- 9 Fotos und Videos auf Geräten im selben Netz anzeigen
- 10 Einstellungsmenü für die Album-Anwendung öffnen
- 11 Internet-Support öffnen
- 12 Fotos und Videos auf Facebook™ anzeigen
- 13 Fotos und Videos auf Picasa™ anzeigen
- 14 Fotos und Videos auf Flickr™ anzeigen

So zeigen Sie Fotos von Onlinediensten in der Album-App an:

- 1 Tippen Sie auf dem Startbildschirm auf .
- 2 Tippen Sie auf **Album** und ziehen Sie dann die linke Ecke des Album-Startbildschirms nach rechts.
- 3 Tippen Sie auf den gewünschten Onlinedienst und befolgen Sie die auf dem Bildschirm angezeigten Anweisungen, um damit zu starten. Alle verfügbaren Onlinealben, die Sie zum Dienst hochgeladen haben, werden angezeigt.
- 4 Tippen Sie auf ein beliebiges Album, um dessen Inhalt anzuzeigen, und tippen Sie anschließend auf ein Foto im Album.
- 5 Streichen Sie nach links, um das nächste Foto oder Video anzuzeigen. Streichen Sie nach rechts, um das vorherige Foto oder Video anzuzeigen.

Anzeigen von Fotos auf einer Karte

Das Hinzufügen von Standortinformationen zu Fotos wird als Georeferenzierung bezeichnet. Sie können Ihre Fotos auf einer Karte anzeigen und mit einem Geo-Tag versehen und Freunden und Familienmitgliedern so zeigen, wo ein spezielles Foto aufgenommen wurde. Weitere Informationen finden Sie unter *Geografische Position zu Fotos hinzufügen* auf Seite 84.

-  Wenn Sie die Standorterkennung eingeschaltet und die Georeferenzierung in der Kamera aktiviert haben, können Sie Ihre Fotos direkt mit einem Geo-Tag versehen und später auf einer Karte anzeigen.



- 1 Mit Geo-Tags versehene Fotos in der Globusansicht anzeigen
- 2 Einen Ort auf der Karte suchen
- 3 Menüoptionen anzeigen
- 4 Zum Vergrößern zweimal tippen und zum Verkleinern zwei Finger zusammendrücken. Zum Anzeigen anderer Teile der Karte ziehen
- 5 Eine Gruppe von Fotos und/oder Videos mit Geo-Tags des gleichen Ortes
- 6 Miniaturbilder der ausgewählten Gruppe von Fotos und/oder Videos. Auf ein Objekt tippen, um es im Vollbildmodus anzuzeigen

- ☛ Wenn mehrere Fotos am gleichen Ort aufgenommen wurden, wird nur eines dieser Fotos auf der Karte angezeigt. Die Anzahl aller Fotos wird in der oberen rechten Ecke angezeigt, zum Beispiel 📷. Um alle Fotos in der Gruppe anzuzeigen, tippen Sie auf das Cover-Foto und dann auf eines der Miniaturbilder unten im Bildschirm.

So fügen Sie ein Geo-Tag zu einem Foto hinzu:

- 1 Wenn Sie ein Foto auf dem Bildschirm anzeigen, tippen Sie auf den Bildschirm, um die Symbolleiste einzublenden.
- 2 Tippen Sie auf 📍, und anschließend auf **Geo-Tag hinzufügen**, um den Kartenbildschirm aufzurufen.
- 3 Tippen Sie auf die Karte, um den Standort für das Foto festzulegen.
- 4 Um den Standort des Fotos zurückzusetzen, tippen Sie auf den neuen Standort in der Karte.
- 5 Tippen Sie auf **OK**, wenn Sie fertig sind.

So zeigen Sie mit einem Geo-Tag versehene Fotos auf einer Karte an:

- 1 Tippen Sie auf dem Startbildschirm auf 📍.
- 2 Tippen Sie auf **Album**.
- 3 Ziehen Sie die linke Ecke des Album-Startbildschirms nach rechts und tippen Sie dann auf **Orte**.
- 4 Tippen Sie auf das Foto, das auf einer Karte angezeigt werden soll.

So zeigen Sie mit einem Geo-Tag versehene Fotos auf einem Globus an:

- 1 Tippen Sie auf dem Startbildschirm auf 📍.
- 2 Tippen Sie auf **Album**.
- 3 Ziehen Sie die linke Ecke des Album-Startbildschirms nach rechts und tippen Sie dann auf **Orte** > 🌐.
- 4 Tippen Sie auf das Foto, das auf einem Globus angezeigt werden soll.

So ändern Sie das Geo-Tag eines Fotos:

- 1 Wenn Sie ein Foto auf der Karte in der „Album“-App anzeigen, berühren und halten Sie das Foto, bis dessen Rahmen die Farbe Blau annimmt, und tippen Sie dann auf die gewünschte Position auf der Karte.
- 2 Tippen Sie auf **OK**.

So ändern Sie die Kartenansicht:

Videos

Ansehen von Videos in der „Video“-App

Verwenden Sie die „Video“-App, um Filme und andere Videoinhalte abzuspielen, die Sie auf Ihr Gerät heruntergeladen bzw. darauf gespeichert haben. Außerdem hilft Ihnen die „Video“-App bei der Suche nach Postern sowie Angaben zum Plot, Genre und Regisseur der einzelnen Filme. Sie können Ihre Filme auch auf anderen Geräten im gleichen Netzwerk abspielen.

- ! Einige Videodateien lassen sich möglicherweise nicht in der „Video“-App abspielen.



- 1 Zum Öffnen des Menüs des Video-Startbildschirms auf das Symbol tippen
- 2 Alle auf Ihrem Gerät gespeicherten Videos anzeigen
- 3 Online-Videos anzeigen
- 4 Durch Blättern nach oben oder unten Inhalte anzeigen

So spielen Sie ein Video in der Video-App ab:

- 1 Tippen Sie auf dem Startbildschirm auf und dann auf **Video**.
- 2 Tippen Sie auf das Video, das Sie abspielen möchten. Falls das Video nicht auf dem Bildschirm angezeigt wird, ziehen Sie die linke Ecke des Bildschirms nach rechts, um das Menü des Startbildschirms der Video-App zu öffnen. Suchen und tippen Sie dann auf das abzuspielende Video.
- 3 Um die Bedienelemente ein- oder auszublenden, tippen Sie auf den Bildschirm.
- 4 Um das Abspielen anzuhalten, tippen Sie auf . Um das Abspielen fortzusetzen, tippen Sie auf .
- 5 Ziehen Sie die Markierung zum Zurückspulen auf der Fortschrittsleiste nach links. Ziehen Sie die Markierung zum Vorspulen auf der Fortschrittsleiste nach rechts.

So spielen Sie ein Video auf einem externen Gerät ab:

- 1 Tippen Sie beim Abspielen des Videos auf den Bildschirm, um alle Bedienelemente anzuzeigen.
- 2 Tippen Sie auf > **Throw**.
- 3 Wählen Sie ein externes Gerät, auf dem das Video abgespielt werden soll. Wenn kein externes Gerät verfügbar ist, befolgen Sie die Bildschirmanweisungen, um ein Gerät hinzuzufügen.

So ändern Sie Einstellungen im Video

- 1 Tippen Sie auf dem Startbildschirm auf und dann auf **Video**.
- 2 Ziehen Sie die linke Ecke des Bildschirms nach rechts, um das Menü des Video-Startbildschirms zu öffnen und tippen Sie dann auf **Einstellungen**.
- 3 Ändern Sie die Einstellungen wie gewünscht.

So ändern Sie die Soundeinstellungen, während ein Video abgespielt wird:

- 1 Tippen Sie beim Abspielen eines Videos auf den Bildschirm, um die Bedienelemente anzuzeigen.
- 2 Tippen Sie auf > **Audio-Einstellungen** und ändern Sie die entsprechenden Einstellungen nach Bedarf.
- 3 Tippen Sie auf **OK**, wenn Sie fertig sind.

So geben Sie ein Video frei:

- 1 Tippen Sie auf und dann auf **Freigeben**, während ein Video abgespielt wird.
- 2 Tippen Sie auf die Anwendung, die Sie zum Freigeben des ausgewählten Videos verwenden möchten, und befolgen Sie anschließend die entsprechenden Schritte, um es zu versenden.

Übertragen von Videoinhalten auf das Gerät

Bevor Sie die „Filme“-App verwenden, wäre es sinnvoll, Filme, Fernsehsendungen und andere Videoinhalte von anderen Geräten, wie beispielsweise einem Computer, auf das Mobiltelefon zu übertragen. Es gibt verschiedene Möglichkeiten, Ihre Inhalte zu übertragen:

- Nur für Windows®: Verbinden Sie Ihr Gerät über ein USB-Kabel mit einem Computer und legen Sie unter Verwendung der Datei-Manager-Anwendung auf dem Computer Videodateien per Ziehen und Ablegen direkt ab. Weitere Informationen finden Sie im Abschnitt *Verwalten von Dateien mithilfe eines Computers* auf Seite 36.
- Sollten Sie über einen PC oder einen Apple® Mac®-Computer verfügen, verwenden Sie Xperia™ Companion, um Inhalte zu organisieren und Videodateien auf Ihr Gerät zu übertragen.

Verwalten von Videoinhalten

So rufen Sie Filminformationen manuell ab:

- 1 Stellen Sie sicher, dass Ihr Gerät über eine aktive Datenverbindung verfügt.
 - 2 Tippen Sie beim Abspielen eines Videos auf den Bildschirm, um die Bedienelemente anzuzeigen.
 - 3 Tippen Sie auf > **Informationen**.
 - 4 Tippen Sie auf > **Nach Informationen suchen**.
 - 5 Geben Sie im Suchfeld Suchbegriffe zu Videos ein, und tippen Sie auf die Bestätigungstaste auf der Tastatur. Alle Übereinstimmungen werden in einer Liste angezeigt.
 - 6 Wählen Sie ein Suchergebnis und tippen Sie auf **Fertig**. Das Herunterladen der Informationen wird begonnen.
- ! Wenn unter „Einstellungen“ die Schaltfläche **Videodetails abrufen** aktiviert ist, erhalten Sie bei jedem Öffnen der Anwendung „Video“ automatisch Informationen zu neu hinzugefügten Videos.
- 💡 Wenn die heruntergeladenen Informationen nicht korrekt sind, suchen Sie erneut mithilfe anderer Suchbegriffe.

So löschen Sie Daten zu einem Video

- 1 Tippen Sie beim Abspielen eines Videos auf den Bildschirm, um die Bedienelemente anzuzeigen.
- 2 Tippen Sie auf > **Informationen**.
- 3 Tippen Sie auf > **Informationen löschen**.

So löschen Sie ein Video:

- 1 Tippen Sie auf dem Startbildschirm auf  und dann auf **Video**.
- 2 Öffnen Sie das Menü des Startbildschirms der Video-Anwendung, indem Sie die linke Ecke des Bildschirms nach rechts ziehen. Suchen Sie dann die Videodatei, die Sie löschen möchten.
- 3 Berühren und halten Sie das Video-Miniaturbild und tippen Sie anschließend in der Liste, die angezeigt wird, auf **Löschen**.
- 4 Tippen Sie zum Bestätigen erneut auf **Löschen**.



Movie Creator

Der Xperia™ Movie Creator erstellt automatisch aus bestehenden Fotos und Videos kurze Filme mit einer Dauer von 30 Sekunden. Die Anwendung legt automatisch den Zeitrahmen für die Erstellung des Films fest. So könnten sie beispielsweise einige Fotos und Videos Ihres letzten Sonntagsausflugs oder solche eines zufälligen Zeitraums von sieben Tagen auswählen und daraus einen Film für Sie erstellen. Sobald der Film mit dem Zusammenschnitt des Ausgangsmaterials fertig ist, erhalten Sie eine Benachrichtigung. Sie können ihn dann nach Belieben bearbeiten. Sie können beispielsweise den Titel ändern, Szenen löschen, die Musik ändern oder weitere Fotos und Videos hinzufügen.

So öffnen Sie den Movie Creator:

- 1 Tippen Sie auf dem Startbildschirm auf .
 - 2 Tippen Sie auf **Movie Creator**.
- ! Wenn auf Ihrem Gerät keine Fotos oder Videos gespeichert sind, dann stehen Ihnen keine Funktionen zur Verfügung, wenn Sie die Anwendung „Movie Creator“ öffnen.

So schalten Sie Movie Creator-Benachrichtigungen aus:

- 1 Tippen Sie auf dem Startbildschirm auf .
- 2 Tippen Sie auf **Movie Creator**.
- 3 Tippen Sie auf  und anschließend auf **Einstellungen** und deaktivieren Sie die **Benachrichtigungen**.

So deaktivieren Sie Movie Creator

- 1 Tippen Sie auf dem Startbildschirm auf .
- 2 Tippen Sie auf **Einstellungen** > **Apps**.
- 3 Tippen Sie auf **Movie Creator** > **DEAKTIVIEREN**.

Verbindungen

Kabelgebundenes Spiegeln des Gerätebildschirms auf ein Fernsehgerät

Sie können das Gerät mit einem MHL-Kabel an einen kompatiblen Fernseher anschließen und das Display des Geräts auf dem Fernsehbildschirm anzeigen.

- 💡 MHL- und HDMI™-Kabel und -Adapter müssen separat erworben werden.
- ! Sony gewährleistet nicht, dass das Gerät alle MHL- und HDMI™-Kabel und -Adapter unterstützt.

So zeigen Sie Daten von Ihrem Gerät auf einem Fernsehgerät mit MHL-Eingang an:

- 1 Schließen Sie das Gerät über das MHL-Kabel an das Fernsehgerät an.  wird in der Statusleiste Ihres Geräts angezeigt, nachdem eine Verbindung hergestellt wurde.
 - 2 Der Fernseher zeigt den Bildschirm Ihres Geräts an.
- ! Wenn Ihr Gerät das Display, an das das Gerät über ein MHL-Kabel angeschlossen ist, nicht erkennen kann, schließen Sie das MHL-Kabel erneut an und tippen Sie auf **Einstellungen > Geräteverbindung > USB-Verbindung > USB-Gerät ermitteln**.

So sehen Sie sich Inhalte von Ihrem Gerät auf einem Fernseher mit HDMI™-Eingang an:

- 1 Verbinden Sie Ihr Gerät mit einem MHL-Adapter, und schließen Sie den Adapter an einen USB-Anschluss mit Stromversorgung an.
- 2 Verbinden Sie den Adapter unter Verwendung eines HDMI™-Kabels mit dem Fernsehgerät.  Nach der Verbindungsherstellung erscheint das in der Statusleiste des Geräts.
- 3 Der Bildschirm des Geräts wird auf dem Fernseher angezeigt.

So zeigen Sie die Hilfe zur Verwendung einer TV-Fernbedienung an:

- 1 Ziehen Sie, während Ihr Gerät mit dem Fernsehgerät verbunden ist, die Statusleiste nach unten, um das Benachrichtigungsfenster zu öffnen.
 - 2 Tippen Sie auf **MHL verbunden**. Die MHL-Einstellungen werden auf dem Fernsehbildschirm angezeigt.
 - 3 Wählen Sie **Nutzung des Fernzugriffs**.
- ! Sie können **Video-Ausgabegröße** auswählen, um die Größe der Ausgabe auf dem Fernsehbildschirm anzupassen. Wenn auf dem Fernseher bereits eine Option zur automatischen Skalierung aktiviert ist, wird diese Einstellung nicht unter den MHL-Einstellungen angezeigt.
 - 💡 Sie können auch die gelbe Taste auf der TV-Fernbedienung drücken, um das Benachrichtigungsfenster anzuzeigen.



So trennen Sie die Verbindung zwischen Gerät und Fernsehgerät:

- Trennen Sie das MHL-Kabel oder den MHL-Adapter von Ihrem Gerät.

Kabelloses Spiegeln des Bildschirms Ihres Geräts

Sie können die Funktion zum Spiegeln des Bildschirms nutzen, um den Bildschirm eines anderen Xperia™ Geräts auf dem Bildschirm Ihres eigenen Geräts ohne kabelgebundene Verbindung zu spiegeln. Sie können Inhalte auch auf Ihrem Gerät auf einem Display oder einem Fernsehgerät übertragen, das Wi-Fi CERTIFIED Miracast™ unterstützt.

So zeigen Sie den Bildschirm des Xperia™-Geräts auf Ihrem eigenen Gerät an:

- 1 **Ihr Gerät:** Tippen Sie auf dem Startbildschirm auf .
- 2 Tippen Sie auf **Einstellungen** > **Geräteverbindung** > **Screen Mirroring**.
- 3 Tippen Sie unter **Empfangen** auf **Start**.
- 4 **Anderes Gerät:** Tippen Sie auf dem Startbildschirm auf .
- 5 Tippen Sie auf **Einstellungen** > **Geräteverbindung** > **Screen Mirroring** > **Start**.
- 6 Tippen Sie auf **OK**, und wählen Sie ein Gerät aus.
- 7 **Ihr Gerät:** Tippen Sie auf **Akzeptieren**, um die Verbindung zu Ihrem Gerät zu erlauben.

So spiegeln Sie den Bildschirm Ihres Geräts auf einem Fernsehbildschirm:

- 1 **Fernseher:** Folgen Sie den Anweisungen in der Bedienungsanleitung Ihres Fernsehers, um die Funktion „Screen Mirroring“ einzuschalten.
 - 2 **Ihr Gerät:** Tippen Sie auf dem **Startbildschirm** auf .
 - 3 Tippen Sie auf **Einstellungen** > **Geräteverbindung** > **Screen Mirroring**.
 - 4 Tippen Sie auf **Start**.
 - 5 Tippen Sie auf **OK** und wählen Sie ein Gerät aus.
- ! Ihr TV-Gerät muss „Screen Mirroring“ auf Grundlage des Wi-Fi CERTIFIED Miracast™-Standards unterstützen, damit die Funktion ausgeführt werden kann. Sollte Ihr TV-Gerät die Funktion „Screen Mirroring“ nicht unterstützen, muss zusätzlich ein WiDi-Adapter erworben werden. Decken Sie darüber hinaus bei der Verwendung von Screen Mirroring nicht den WLAN-Antennenbereich Ihres Geräts ab.

So stoppen Sie Screen Mirroring zwischen Geräten

- 1 Tippen Sie auf dem Startbildschirm auf .
- 2 Tippen Sie auf **Einstellungen** > **Geräteverbindung** > **Screen Mirroring**.
- 3 Tippen Sie auf **Trennen** und anschließend auf **OK**.

Freigeben von Inhalten mit DLNA Certified™-Geräten



Sie können Medieninhalte, die Sie auf Ihrem Gerät gespeichert haben, auf anderen Geräten, wie z. B. einem Fernseher oder Computer, anzeigen oder abspielen. Bei diesen Geräten kann es sich beispielsweise um Fernseher oder Lautsprecher von Sony bzw. um andere von der Digital Living Network Alliance DLNA Certified™-Geräte handeln. Diese müssen sich jedoch im gleichen WLAN-Netzwerk befinden. Sie können ebenfalls Inhalte von anderen DLNA Certified™-Geräten auf Ihrem Gerät anzeigen und abspielen.

Nachdem Sie die Medienfreigabe zwischen Geräten eingerichtet haben, können Sie zum Beispiel Musikdateien über Ihr Gerät anhören, die auf Ihrem Computer zu Hause gespeichert sind, oder Fotos, die Sie mit der Kamera Ihres Geräts aufgenommen haben, auf einem großen Bildschirm anzeigen.

Dateien von DLNA Certified™-Geräten auf Ihrem Gerät abspielen

Wenn Sie Dateien von einem anderen DLNA Certified™-Gerät auf Ihrem Gerät abspielen, fungiert dieses andere Gerät als Server. Mit anderen Worten: Es gibt Inhalte über ein Netzwerk weiter. Die Funktion zur Freigabe von Inhalten muss auf dem Servergerät aktiviert sein und es muss Ihrem Gerät eine Zugriffsberechtigung erteilen. Außerdem muss es mit dem gleichen WLAN Netz wie Ihr Gerät verbunden sein.

So spielen Sie freigegebene Musik auf Ihrem Gerät ab:

- 1 Stellen Sie sicher, dass die Geräte, für die Sie Dateien freigeben möchten, mit dem gleichen WLAN-Netz wie Ihr Gerät verbunden sind.
- 2 Tippen Sie auf dem Startbildschirm auf  und dann auf .
- 3 Ziehen Sie die linke Ecke des Musik-Startbildschirms nach rechts und tippen Sie dann auf **Heimnetzwerk**.
- 4 Wählen Sie ein verbundenes Gerät aus der Liste verbundener Geräte aus.
- 5 Durchsuchen Sie die auf dem verbundenen Gerät gespeicherten Ordner und wählen Sie den Titel aus, den Sie gerne abspielen möchten. Nach der Auswahl wird der Titel automatisch wiedergegeben.

So spielen Sie ein freigegebenes Video auf Ihrem Gerät ab:

- 1 Stellen Sie sicher, dass die Geräte, für die Sie Dateien freigeben möchten, mit dem gleichen WLAN-Netz wie Ihr Gerät verbunden sind.
- 2 Tippen Sie auf dem Startbildschirm auf  und dann auf **Video**.
- 3 Ziehen Sie die linke Ecke des Video-Startbildschirms nach rechts und tippen Sie dann auf **Heimnetzwerk**.
- 4 Wählen Sie ein verbundenes Gerät aus der Liste verbundener Geräte aus.
- 5 Durchsuchen Sie die auf dem verbundenen Gerät gespeicherten Ordner und wählen Sie das Video aus, das Sie gerne abspielen möchten.





So zeigen Sie ein freigegebenes Foto auf Ihrem Gerät an:

- 1 Stellen Sie sicher, dass die Geräte, für die Sie Dateien freigeben möchten, mit dem gleichen WLAN-Netz wie Ihr Gerät verbunden sind.
- 2 Tippen Sie auf dem Startbildschirm auf  und dann auf **Album**.
- 3 Ziehen Sie die linke Ecke des Startbildschirms der Album-Anwendung nach rechts und tippen Sie auf **Heimnetzwerk**.
- 4 Wählen Sie ein verbundenes Gerät aus der Liste verbundener Geräte aus.
- 5 Durchsuchen Sie die Ordner des verbundenen Geräts und wählen Sie ein Foto, um es anzuzeigen.

Dateien von Ihrem Gerät auf DLNA Certified™-Geräten abspielen

Bevor Sie Mediendateien von Ihrem Gerät auf anderen DLNA Certified™-Geräten anzeigen oder abspielen können, müssen Sie die Funktion zur Weitergabe von Dateien auf Ihrem Gerät einrichten. Die Geräte, an die Sie Inhalte weitergeben, werden als Clientgeräte bezeichnet. Zum Beispiel ein Fernsehgerät, ein Computer oder ein Tablet-PC können als Clientgerät fungieren. Ihr Telefon dient als Medienserver, wenn es Clientgeräten Inhalte bereitstellt. Wenn Sie die Funktion zum Weitergeben von Dateien auf Ihrem Gerät einrichten, müssen Sie den Clientgeräten Zugriffsrechte erteilen. Danach werden diese Geräte als registrierte Geräte angezeigt. Die Geräte, die auf Zugriffsrechte warten, werden als ausstehende Geräte aufgeführt.

So richten Sie die Funktion zum Weitergeben von Dateien an andere DLNA Certified™-Geräte ein:

- 1 Verbinden Sie das Gerät mit einem WLAN-Netz.
 - 2 Tippen Sie auf dem Startbildschirm auf  und dann auf .
 - 3 Tippen Sie auf  und dann auf **Medienserver**.
 - 4 Ziehen Sie am Schieber, um die **Medien freigeben**-Funktion einzuschalten.  wird in der Statusleiste angezeigt. Ihr Gerät kann nun als Medienserver eingesetzt werden.
 - 5 Verbinden Sie Ihren Computer bzw. andere Geräte mit demselben WLAN-Netz wie Ihr Gerät.
 - 6 Eine Benachrichtigung wird in der Statusleiste des Geräts angezeigt. Öffnen Sie die Benachrichtigung und legen Sie Zugriffsrechte für jedes Gerät fest.
- ! Die Anweisungen für das Einrichten der Freigabe von Dateien über DLNA™ unterscheiden sich je nach Clientgerät. Weitere Informationen finden Sie in der Bedienungsanleitung Ihres Clientgeräts. Wenn das Gerät nicht mit einem Client im Netzwerk verbunden werden kann, überprüfen Sie, ob Ihr WLAN-Netz funktioniert.
- 💡 Sie können auch über bestimmte Anwendungen wie Musik, Album oder Video auf das **Medienserver**-Menü zugreifen, indem Sie die linke Ecke des Startbildschirms der Anwendung nach rechts ziehen und dann auf **Einstellungen** > **Medienserver** tippen.

So stoppen Sie die Freigabe von Dateien für andere DLNA Certified™-Geräte:

- 1 Tippen Sie auf dem Startbildschirm auf .
- 2 Tippen Sie auf **Einstellungen** > **Geräteverbindung** > **Medienserver**.
- 3 Ziehen Sie den Schieber neben **Medien freigeben** nach links.

So legen Sie die Zugriffsrechte für ein ausstehendes Gerät fest:

- 1 Tippen Sie auf dem Startbildschirm auf .
- 2 Tippen Sie auf **Einstellungen** > **Geräteverbindung** > **Medienserver**.
- 3 Wählen Sie ein Gerät aus der Liste **Ermittelte Geräte** aus.
- 4 Wählen Sie eine Zugriffsrechteebene.



So ändern Sie den Namen eines registrierten Geräts:

- 1 Tippen Sie auf dem Startbildschirm auf .
- 2 Tippen Sie auf **Einstellungen** > **Geräteverbindung** > **Medienserver**.
- 3 Wählen Sie ein Gerät aus der Liste **Registrierte Geräte** aus und wählen Sie dann **Namen ändern**.
- 4 Geben Sie einen neuen Name für das Gerät ein.

So ändern Sie die Zugriffsebene eines registrierten Geräts:

- 1 Tippen Sie auf dem Startbildschirm auf .
- 2 Tippen Sie auf **Einstellungen** > **Geräteverbindung** > **Medienserver**.
- 3 Wählen Sie ein Gerät aus der Liste **Registrierte Geräte** aus.
- 4 Tippen Sie auf **Zugriffsebene ändern** und wählen Sie eine Option aus.

So erhalten Sie Hilfe zum Austausch von Inhalten auf mehreren DLNA Certified™-Geräten:





- 1 Tippen Sie auf dem Startbildschirm auf .
- 2 Tippen Sie auf **Einstellungen** > **Geräteverbindung** > **Medienserver**.
- 3 Tippen Sie auf  und anschließend auf **Hilfe**.

Abspielen von Dateien auf einem DMR-Gerät

Mithilfe der DLNA™-Technologie können Sie auf Ihrem Gerät gespeicherte Mediendaten per Push-Funktion auf ein anderes Gerät übertragen, das mit dem gleichen WLAN-Netz verbunden ist. Das andere Gerät muss als DMR-Gerät (Digital Media Renderer) fungieren und die von Ihrem Gerät erhaltenen Inhalte wiedergeben oder abspielen können. Ein Fernsehgerät mit DLNA-Funktionen oder ein PC mit Windows® 7 oder höher sind Beispiele für DMR-Geräte.

- ! Die Einstellungen zum Aktivieren von Digital Media Renderer können je nach Gerät variieren. Weitere Informationen können Sie der Bedienungsanleitung des DMR-Geräts entnehmen.
- ! Mit DRM (Digital Rights Management) gesicherte Inhalte können auf einem DMR-Gerät mit DLNA™-Technologie nicht wiedergegeben werden.

So zeigen Sie Fotos oder Videos von Ihrem Gerät auf einem DMR-Gerät an:

- 1 Stellen Sie sicher, dass das DMR-Gerät korrekt eingerichtet und mit dem gleichen WLAN Netz wie Ihr Gerät verbunden ist.
 - 2 Tippen Sie auf dem Startbildschirm auf .
 - 3 Tippen Sie auf **Album**.
 - 4 Navigieren Sie zu den Fotos und Videos, die Sie anzeigen möchten, und öffnen Sie diese.
 - 5 Tippen Sie auf den Bildschirm, um die Symbolleiste anzuzeigen. Tippen Sie anschließend auf  und wählen Sie ein DMR-Gerät, für das Sie Ihre Inhalte freigeben möchten. Die gewählten Inhalte werden in chronologischer Reihenfolge auf dem gewählten Gerät abgespielt.
 - 6 Um die Verbindung zum DMR-Gerät zu trennen, tippen Sie auf  und wählen Sie **Trennen**. Die Datei wird nun nicht mehr auf dem DMR-Gerät abgespielt, das Abspielen auf Ihrem Gerät wird jedoch fortgesetzt.
- 💡 Sie können auch ein Video mit der Videoanwendung auf Ihrem Gerät abspielen, indem Sie auf das Video tippen und anschließend auf .

So spielen Sie einen auf Ihrem Gerät gespeicherten Musiktitel auf einem DMR-Gerät ab:

- 1 Stellen Sie sicher, dass das DMR-Gerät korrekt eingerichtet und mit dem gleichen WLAN Netz wie Ihr Gerät verbunden ist.
- 2 Tippen Sie auf dem Startbildschirm auf und dann auf .
- 3 Wählen Sie eine Musikkategorie und blättern Sie zu dem Titel, den Sie freigeben möchten. Tippen Sie anschließend auf den Titel.
- 4 Tippen Sie auf und wählen Sie ein DMR-Gerät, für das Sie Ihre Inhalte freigeben möchten. Der Titel wird automatisch auf dem gewählten Gerät abgespielt.
- 5 Um die Verbindung zum DMR-Gerät zu trennen, tippen Sie auf und wählen Sie Ihr Gerät aus. Der Titel wird nun nicht mehr auf dem DMR-Gerät abgespielt, das Abspielen auf Ihrem Gerät wird jedoch fortgesetzt.

Verbinden Ihres Geräts mit USB-Zubehör

Sie können einen USB-Hostadapter verwenden, um Ihr Gerät an USB-Zubehör wie USB-Massenspeichergeräte, Gamecontroller, USB-Tastaturen und USB-Mäuse anzuschließen. Wenn das USB-Zubehör über einen Micro USB-Anschluss verfügt, ist kein USB-Hostadapter erforderlich.

- ! USB-Hostadapter werden separat verkauft. Sony übernimmt keine Garantie dafür, dass sämtliches USB-Zubehör von Ihrem Gerät unterstützt wird.

So schließen Sie ein USB-Gerät über einen USB-Hostadapter an:

- 1 Schließen Sie den USB-Hostadapter an Ihr Gerät an und verbinden Sie den Adapter dann mit dem USB-Gerät.
 - 2 Tippen Sie auf dem Startbildschirm auf .
 - 3 Tippen Sie auf **Einstellungen** > **Geräteverbindung** > **USB-Verbindung** > **USB-Gerät ermitteln**.
- ! Es sind möglicherweise zusätzliche Schritte oder Software erforderlich, um Gamecontroller, USB-Audio- und USB-Ethernetgerät einzurichten. Sony übernimmt keine Garantie dafür, dass Ihr Gerät alle USB-Geräte unterstützt.

So greifen Sie über einen USB-Hostadapter auf Inhalte auf einem USB-Massenspeichergerät zu

- 1 Schließen Sie den USB-Hostadapter an Ihr Gerät an und verbinden Sie den Adapter dann mit dem USB-Massenspeichergerät.
 - 2 Tippen Sie auf dem Startbildschirm auf .
 - 3 Tippen Sie auf **Einstellungen** > **Geräteverbindung** > **USB-Verbindung** > **USB-Gerät ermitteln**.
 - 4 Um auf Dateien und Ordner auf dem USB-Speichergerät zuzugreifen, verwenden Sie eine Datei-Manager-Anwendung, wie File Commander.
- 💡 Sie können auch die entsprechende Medienanwendung auf Ihrem Gerät öffnen, um Inhalte direkt anzuzeigen. Beispielsweise können Sie die Album-App öffnen, um auf USB-Massenspeichergeräte gespeicherte Fotos anzuzeigen.

So trennen Sie die Verbindung mit einem USB-Massenspeichergerät:

- 1 Ziehen Sie die Statusleiste nach unten, um das Benachrichtigungsfeld zu öffnen und tippen Sie anschließend auf **USB-Speicher verbunden**.
- 2 Tippen Sie auf **OK**.
- 3 Entfernen Sie den USB-Hostadapter von Ihrem Gerät.

So schließen Sie ein USB-Gerät über einen Micro-USB-Anschluss an:

- 1 Schließen Sie den Micro-USB-Anschluss des USB-Geräts an Ihrem Gerät an.
- 2 Tippen Sie auf dem Startbildschirm auf .
- 3 Tippen Sie auf **Einstellungen** > **Geräteverbindung** > **USB-Verbindung** > **USB-Gerät ermitteln**.

- ! Sony übernimmt keine Garantie dafür, dass Ihr Gerät alle USB-Geräte mit einem Micro-USB-Anschluss unterstützt.

Verbinden Ihres Geräts mit einem DUALSHOCK™ Series Wireless Controller

Mit einem DUALSHOCK™ Series Wireless Controller können Sie Spiele spielen, die auf Ihrem Gerät gespeichert sind. Sie können Ihr Gerät auch auf einem Fernsehgerät oder einem anderen Display spiegeln. Weitere Informationen über Screen Mirroring finden Sie in den entsprechenden Abschnitten der Bedienungsanleitung.

So verbinden Sie einen DUALSHOCK™4 Wireless Controller mit Ihrem Gerät

- 1 Tippen Sie auf dem Startbildschirm auf .
- 2 Tippen Sie auf **Einstellungen** > **Geräteverbindung** > **DUALSHOCK™4**.
- 3 Tippen Sie auf **Controller koppeln** und befolgen Sie die Anweisungen auf dem Bildschirm, um die Verbindung abzuschließen.

NFC

Verwenden Sie Near Field Communication (NFC), um Daten für andere Geräte freizugeben, wie z. B. Videos, Fotos, Adressen von Webseiten, Musikdateien oder Kontakte. Mit NFC können Sie außerdem Tags scannen, mit denen Sie weitere Informationen über ein Produkt oder einen Service erhalten oder mit denen Sie bestimmte Funktionen für Ihr Gerät aktivieren können.



NFC ist eine kabellose Technologie mit einer maximalen Reichweite von 1 cm, sodass sich die Geräte, über die Daten weitergegeben werden, nah beieinander befinden müssen. Bevor Sie NFC benutzen können, müssen Sie zunächst die NFC-Funktion einschalten. Außerdem muss der Gerätebildschirm aktiv sein.

- ! NFC ist unter Umständen nicht in allen Ländern und/oder Regionen verfügbar.



So aktivieren Sie die NFC-Funktion:

- 1 Tippen Sie auf dem Startbildschirm auf .
- 2 Tippen Sie auf **Einstellungen** > **Mehr**.
- 3 Tippen Sie auf den Einschaltregler neben **NFC**.

So geben Sie einen Kontakt für ein anderes Gerät mit NFC frei:

- 1 Vergewissern Sie sich, dass die NFC-Funktion bei beiden Geräten aktiviert ist und beide Bildschirme aktiv sind.
- 2 Um Kontakte anzuzeigen, rufen Sie Ihren Startbildschirm auf, tippen Sie auf  und tippen Sie anschließend auf .
- 3 Tippen Sie auf den freizugebenden Kontakt.
- 4 Halten Sie die Rückseiten Ihres und des empfangenden Geräts so aneinander, dass die NFC-Erkennungsbereiche der Geräte einander berühren. Wenn eine Verbindung zwischen den Geräten besteht, wird ein Miniaturbild des Kontakts angezeigt.
- 5 Tippen Sie auf das Miniaturbild, um die Übertragung zu beginnen.
- 6 Im Anschluss an die Datenübertragung wird die Kontaktinformation auf dem Bildschirm des empfangenden Geräts angezeigt und wird dort auch gespeichert.



So geben Sie mithilfe von NFC Musikdateien für ein anderes Gerät frei:

- 1 Vergewissern Sie sich, dass die NFC-Funktion bei Ihrem Gerät und dem empfangenden Gerät aktiviert ist und beide Bildschirme aktiv sind.
- 2 Tippen Sie zum Öffnen der Musik-App auf  und tippen Sie auf .
- 3 Wählen Sie eine Musikkategorie und blättern Sie zu dem Titel, den Sie gerne freigeben möchten.
- 4 Tippen Sie auf den Titel, um diesen abzuspielen. Tippen Sie dann auf , um den Titel anzuhalten. Die Übertragung funktioniert unabhängig davon, ob der Titel abgespielt wird oder angehalten ist.
- 5 Halten Sie die Rückseiten Ihres und des empfangenden Geräts so aneinander, dass die NFC-Erkennungsbereiche der Geräte einander berühren. Wenn eine Verbindung zwischen den Geräten besteht, wird ein Miniaturbild des Titels angezeigt.
- 6 Tippen Sie auf das Miniaturbild, um die Übertragung zu beginnen.
- 7 Sobald die Übertragung abgeschlossen ist, wird die Musikdatei auf dem empfangenden Gerät abgespielt. Die Datei wird gleichzeitig auf dem empfangenden Gerät gespeichert.

So geben Sie ein Foto oder ein Video für ein anderes Gerät mit NFC frei:

- 1 Vergewissern Sie sich, dass die NFC-Funktion bei beiden Geräten aktiviert ist und beide Bildschirme aktiv sind.
- 2 Zur Anzeige der in Ihrem Gerät gespeicherten Fotos und Videos gehen Sie zu Ihrem Startbildschirm, tippen Sie auf  und tippen Sie anschließend auf **Album**.
- 3 Tippen Sie auf das freizugebende Foto bzw. Video.
- 4 Halten Sie die Rückseiten Ihres und des empfangenden Geräts so aneinander, dass die NFC-Erkennungsbereiche der Geräte einander berühren. Wenn eine Verbindung zwischen den Geräten besteht, wird ein Miniaturbild des Titels angezeigt.
- 5 Tippen Sie auf das Miniaturbild, um die Übertragung zu beginnen.
- 6 Im Anschluss an die Datenübertragung wird das Foto oder Video auf dem Bildschirm des empfangenden Geräts angezeigt. Das Objekt wird gleichzeitig auf dem empfangenden Gerät gespeichert.

So geben Sie eine Webadresse für ein anderes Gerät mit NFC frei:

- 1 Vergewissern Sie sich, dass die NFC-Funktion bei beiden Geräten aktiviert ist und beide Bildschirme aktiv sind.
- 2 Tippen Sie auf dem Startbildschirm auf .
- 3 Tippen Sie zum Öffnen des Browsers auf .
- 4 Laden Sie die Webseite, die Sie freigeben möchten.
- 5 Halten Sie die Rückseiten Ihres und des empfangenden Geräts so aneinander, dass die NFC-Erkennungsbereiche der Geräte einander berühren. Wenn eine Verbindung zwischen den Geräten besteht, dann wird ein Miniaturbild angezeigt.
- 6 Tippen Sie auf das Miniaturbild, um die Übertragung zu beginnen.
- 7 Im Anschluss an die Datenübertragung wird die Webseite auf dem Bildschirm des empfangenden Geräts angezeigt.

NFC-Tags scannen

Ihr Gerät kann verschiedene Arten von NFC-Tags scannen. Tags, die in einen Aushang oder eine Plakatwerbung eingebettet sind oder neben einem Produkt in einem Einzelhandelsgeschäft erscheinen, können beispielsweise gescannt werden. Sie können weiterführende Informationen wie Webadressen empfangen.

So scannen Sie ein NFC-Tag:

- 1 Vergewissern Sie sich, dass die NFC-Funktion bei Ihrem Gerät aktiviert und der Bildschirm aktiv ist.
- 2 Platzieren Sie Ihr Gerät über dem Tag, sodass der NFC-Erkennungsbereich es berührt. Das Gerät scannt das Tag und zeigt die gesammelten Inhalte an. Tippen Sie auf den Inhalt des Tags, um dieses zu öffnen.
- 3 Tippen Sie auf das Tag, um es zu öffnen.

Mit einem NFC-kompatiblen Gerät verbinden

Sie können Ihr Gerät mit anderen von Sony hergestellten NFC-kompatiblen Geräten verbinden, wie z. B. Lautsprecher oder Kopfhörer. Weitere Informationen zum Herstellen einer solchen Verbindung finden Sie in der Bedienungsanleitung des kompatiblen Geräts.

- ! Auf beiden Geräten muss ggf. WLAN oder Bluetooth® aktiviert sein, damit die Verbindung hergestellt werden kann.

Bluetooth®-Funktechnologie

Verwenden Sie die Bluetooth®-Funktion, um Dateien an andere Bluetooth®-kompatible Geräte zu senden oder Verbindungen zu Freisprecheinrichtungen herzustellen. Für Bluetooth®-Verbindungen wird eine Entfernung von maximal 10 Metern empfohlen. In der Sichtlinie zwischen den Geräten sollten sich keine massiven Objekte befinden. In manchen Fällen müssen Sie das Gerät manuell mit anderen Bluetooth®-Geräten koppeln.

- ! Interoperabilität und Kompatibilität können je nach Bluetooth®-Gerät variieren.
- ! Wenn Sie ein Gerät mit mehreren Benutzern verwenden, kann jeder Benutzer die Bluetooth®-Einstellungen ändern. Diese Änderungen gelten dann für alle Benutzer.



So aktivieren Sie die Bluetooth®-Funktion:

- 1 Tippen Sie auf dem Startbildschirm auf .
- 2 Tippen Sie auf **Einstellungen** > **Bluetooth**.
- 3 Tippen Sie auf den Einschaltregler neben **Bluetooth**, sodass die Bluetooth®-Funktion eingeschaltet wird. Ihr Gerät ist jetzt für Geräte in der Nähe sichtbar und eine Liste von verfügbaren Bluetooth®-Geräten wird angezeigt.

Namen für Gerät vergeben

Sie können Ihrem Gerät einen Namen geben. Dieser Name wird anderen Geräten angezeigt, nachdem Sie die Bluetooth®-Funktion und -Sichtbarkeit Ihres Mobiltelefons aktiviert haben.

So geben Sie Ihrem Gerät einen Namen:

- 1 Stellen Sie sicher, dass die Bluetooth®-Funktion aktiviert ist.
- 2 Tippen Sie auf dem Startbildschirm auf .
- 3 Tippen Sie auf **Einstellungen** > **Bluetooth**.
- 4 Tippen Sie auf  > **Gerät umbenennen**.
- 5 Geben Sie den gewünschten Namen für Ihr Gerät ein.
- 6 Tippen Sie auf **Umbenennen**.

Kopplung mit einem anderen Bluetooth®-Gerät

Wenn Sie das Gerät mit einem anderen Gerät wie beispielsweise einem Bluetooth®-Headset oder einer Bluetooth®-KFZ-Freisprecheinrichtung koppeln, können Sie über diese anderen Geräte Musik freigeben.

Wenn Sie Ihr Gerät mit einem anderen Bluetooth®-Gerät koppeln, speichert Ihr Gerät diese Kopplungsdaten. Bei der Kopplung Ihres Geräts mit einem Bluetooth®-Gerät muss eventuell eine Kennung eingegeben werden. Das Gerät versucht automatisch die allgemeine Kennung „0000“. Wenn dies nicht funktioniert, finden Sie in der Dokumentation des Bluetooth®-Geräts entsprechende Informationen zur Geräteerkennung. Wenn Sie beim nächsten Mal eine Verbindung zu einem zuvor bereits

gekoppelten Bluetooth®-Gerät herstellen, müssen Sie die Kennung nicht erneut eingeben.

- ! Einige Bluetooth®-Geräte wie die meisten Bluetooth®-Headsets erfordern sowohl eine Kopplung als auch eine Verbindung mit dem anderen Gerät.
- ! Sie können das Gerät mit verschiedenen Bluetooth®-Geräten koppeln, jedoch immer nur eine einzige Verbindung mit einem Bluetooth™-Profil zur gleichen Zeit herstellen.

So koppeln Sie das Gerät mit einem anderen Bluetooth®-Gerät:

- 1 Vergewissern Sie sich, dass Sie beim Gerät, das Sie mit Ihrem Gerät koppeln möchten, die Bluetooth®-Funktion und Sichtbarkeit für andere Bluetooth®-Geräte aktiviert haben.
- 2 Tippen Sie auf dem Startbildschirm auf .
- 3 Tippen Sie auf **Einstellungen** > **Bluetooth**.
- 4 Ziehen Sie den Schieber neben **Bluetooth**, um die Bluetooth®-Funktion zu aktivieren. Eine Liste mit verfügbaren Bluetooth®-Geräten wird angezeigt.
- 5 Tippen Sie auf das Bluetooth®-Gerät, mit dem Sie Ihr Gerät koppeln möchten.
- 6 Geben Sie eine Kennung ein, wenn dies erforderlich ist, oder bestätigen Sie dieselbe Kennung auf beiden Geräten.

So verbinden Sie das Gerät mit einem anderen Bluetooth®-Gerät:

- 1 Tippen Sie auf dem Startbildschirm auf .
- 2 Tippen Sie auf **Einstellungen** > **Bluetooth**.
- 3 Tippen Sie auf das Bluetooth®-Gerät, zu dem Sie eine Verbindung herstellen möchten.

So heben Sie die Kopplung mit einem Bluetooth®-Gerät auf:

- 1 Tippen Sie auf dem Startbildschirm auf .
- 2 Tippen Sie auf **Einstellungen** > **Bluetooth**.
- 3 Tippen Sie unter **Gekoppelte Geräte** auf  neben dem Namen des Geräts, für das Sie die Kopplung aufheben möchten.
- 4 Tippen Sie auf **Vergess..**

Senden und Empfangen von Objekten mithilfe von Bluetooth®-Technologie

Tauschen Sie Objekte mit anderen Bluetooth®-kompatiblen Geräten wie Mobiltelefonen oder Computern aus. Mit der Bluetooth®-Funktion können verschiedene Objekte gesendet und empfangen werden, darunter:

- Fotos und Videos
- Musik- und andere Audiodateien
- Kontakte
- Webseiten



So senden Sie Objekte über Bluetooth™:

- 1 Vergewissern Sie sich **beim empfangenden Gerät**, dass das beim Bluetooth™-Gerät, an das Sie das Objekt senden möchten, die Bluetooth™-Funktion und die Sichtbarkeit für andere Bluetooth™-Geräte aktiviert sind.
- 2 Öffnen Sie beim sendenden Gerät die Anwendung mit dem Objekt, das Sie senden möchten, und blättern Sie zum betreffenden Objekt.
- 3 Abhängig von der Anwendung und dem Objekt, das Sie senden möchten, müssen Sie entweder das Objekt berühren und halten, das Objekt öffnen oder die Menütaste  drücken. Es können weitere Optionen zum Senden eines Objekts verfügbar sein.
- 4 Wählen Sie eine Option aus dem Freigabe- oder Senden-Menü aus.
- 5 Wählen Sie im daraufhin angezeigten Menü **Bluetooth**.
- 6 Schalten Sie bei Aufforderung Bluetooth™ ein.
- 7 Tippen Sie auf den Namen des empfangenden Geräts.
- 8 **Empfangendes Gerät:** Akzeptieren Sie bei Aufforderung das Herstellen der Verbindung.
- 9 Geben Sie bei Aufforderung für beide Geräte den gleichen Code ein oder bestätigen Sie den vorgeschlagenen Code.
- 10 **Empfangendes Gerät:** Akzeptieren Sie das eingehende Objekt. Ziehen Sie ggf. die Statusleiste nach unten, um nach der Benachrichtigung zu suchen.

So empfangen Sie Objekte über Bluetooth®:

- 1 Stellen Sie sicher, dass die Bluetooth®-Funktion und die Sichtbarkeit für andere Bluetooth®-Geräte aktiviert ist.
- 2 Das sendende Gerät startet nun mit der Übertragung von Daten an Ihr Gerät.
- 3 Geben Sie bei Aufforderung auf beiden Geräte denselben Code ein bzw. bestätigen Sie den vorgeschlagenen Code.
- 4 Wenn Sie auf Ihrem Gerät eine Benachrichtigung über eine eingehende Datei erhalten, ziehen Sie die Statusleiste nach unten und tippen Sie auf die Benachrichtigung, um die Übertragung der Datei zu akzeptieren.
- 5 Tippen Sie auf **Akzeptieren**, um die Übertragung der Datei zu starten.
- 6 Um den Übertragungsfortschritt anzuzeigen, ziehen Sie die Statusleiste nach unten.
- 7 Um ein empfangenes Objekt zu öffnen, ziehen Sie die Statusleiste nach unten, und tippen Sie auf die entsprechende Benachrichtigung.

So zeigen Sie Dateien an, die Sie über Bluetooth® empfangen haben:

- 1 Tippen Sie auf dem Startbildschirm auf .
- 2 Tippen Sie auf **Einstellungen** > **Bluetooth**.
- 3 Drücken Sie auf  und wählen Sie **Erhaltene Dateien anzeigen** aus.

Smart Apps und smarte Funktionen, die Zeit ersparen

Steuern von Zubehör und Einstellungen mit Smart Connect™

Mit der Anwendung „Smart Connect™“ können Sie festlegen, wie Ihr Gerät beim Anschließen oder Trennen von Zubehör reagieren soll. Beispielsweise können Sie festlegen, dass jedes Mal das UKW-Radio gestartet werden soll, wenn Sie ein Headset anschließen.

Sie können Smart Connect™ auch dazu verwenden, für bestimmte Tageszeiten den Start einer bestimmten Aktion oder mehrerer Aktionen auf Ihrem Gerät einzustellen. Sie können beispielsweise festlegen, dass folgende Aktionen durchgeführt werden, wenn Sie Ihr Headset zwischen 7:00 und 9:00 Uhr anschließen:

- Die UKW-Radio-Anwendung wird gestartet.
- Die App Ihres bevorzugten sozialen Netzwerks wird geöffnet, z. B. Facebook.

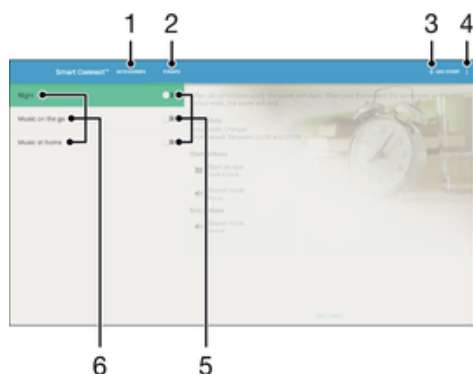

Mit Smart Connect™ können Sie außerdem Zubehör wie Xperia™ SmartTags oder eine Uhr aus der SmartWatch-Reihe von Sony steuern. Weitere Informationen können Sie der Bedienungsanleitung zum entsprechenden Zubehör entnehmen.

- ! Wenn Sie ein Gerät mit mehreren Benutzern gemeinsam verwenden, müssen Sie sich als Besitzer (d. h. als Hauptbenutzer) anmelden, um die Anwendung „Smart Connect™“ nutzen zu können.



- 1 Zum Anzeigen von verfügbarem Zubehör tippen
- 2 Zum Anzeigen aller Ereignisse tippen
- 3 Zubehörartikel oder Ereignis hinzufügen
- 4 Menüoptionen anzeigen
- 5 Zum Aktivieren eines Ereignisses tippen
- 6 Zum Anzeigen von Details zu einem Ereignis tippen



So erstellen Sie ein Smart Connect™-Ereignis:

- 1 Tippen Sie auf dem Startbildschirm auf  und dann auf .
 - 2 Wenn Sie Smart Connect™ zum ersten Mal geöffnet haben, tippen Sie auf **OK**, um den Einführungsbildschirm zu schließen.
 - 3 Tippen Sie auf der Registerkarte **Ereignisse** auf **+**.
 - 4 Wenn Sie erstmalig ein Ereignis erstellen, tippen Sie auf **OK**, um den Einführungsbildschirm zu schließen.
 - 5 Fügen Sie die Bedingungen hinzu, unter denen das Ereignis ausgelöst werden soll. Eine Bedingung könnte die Verbindung zu einem Zubehör oder ein bestimmtes Zeitintervall oder beides sein.
 - 6 Tippen Sie zum Fortfahren auf **→**.
 - 7 Fügen Sie zu, was geschehen soll, wenn eine Verbindung zu einem Zubehör hergestellt wird, und legen Sie nach Wunsch weitere Einstellungen fest.
 - 8 Tippen Sie zum Fortfahren auf **→**.
 - 9 Legen Sie einen Namen für das Ereignis fest und tippen Sie dann auf **Fertig**.
-  Um Bluetooth®-Zubehör hinzuzufügen, müssen Sie es zunächst mit Ihrem Gerät koppeln.

So bearbeiten Sie ein Smart Connect™-Ereignis:

- 1 Starten Sie die Smart Connect™-App.
- 2 Tippen Sie auf der Registerkarte **Ereignisse** auf ein Ereignis.
- 3 Ziehen Sie den Schieber zum Einschalten nach rechts, wenn das Ereignis bzw. die Aktion ausgeschaltet ist.
- 4 Tippen Sie auf **Ereignis bearbeiten** und passen Sie die Einstellungen entsprechend an.

So löschen Sie ein Ereignis:

- 1 Starten Sie die Smart Connect™-App.
 - 2 Berühren und halten Sie unter **Ereignisse** das zu löschende Ereignis und tippen Sie dann auf **Ereignis löschen**.
 - 3 Tippen Sie zum Bestätigen auf **Löschen**.
-  Alternativ können Sie das zu löschende Ereignis öffnen und dann auf  **> Ereignis löschen > Löschen** tippen.

Zubehör verwalten

Verwenden Sie die Anwendung „Smart Connect™“, um smartes Zubehör zu verwalten, das Sie an Ihr Gerät anschließen können, darunter Xperia™ SmartTags, eine Uhr der SmartWatch-Reihe oder ein kabelloses Headset von Sony. Smart Connect™ lädt alle erforderlichen Anwendungen herunter und sucht sofern verfügbar nach Anwendungen von Drittanbietern. Zuvor angeschlossenes Zubehör wird in einer Liste aufgeführt, über die Sie weitere Informationen zu den Funktionen jedes Zubehörtails erhalten.

So koppeln und verbinden Sie Zubehör:

- 1 Starten Sie die Smart Connect™-App. Wenn Sie Smart Connect™ zum ersten Mal geöffnet haben, tippen Sie auf **OK**, um den Einführungsbildschirm zu schließen.
- 2 Tippen Sie auf **Zubehör** und anschließend auf **+**.
- 3 Schalten Sie die Bluetooth®-Funktion an, falls sie noch nicht eingeschaltet ist und tippen Sie auf den Namen des Zubehörs, das Sie koppeln oder verbinden möchten.
- 4 Falls erforderlich geben Sie einen Code ein oder bestätigen Sie den gleichen Code sowohl auf Ihrem Gerät als auch auf dem Zubehör.

So passen Sie die Einstellungen für ein verbundenes Zubehör an:

- 1 Koppeln und verbinden Sie das Zubehör mit Ihrem Gerät.
- 2 Starten Sie die Smart Connect™-App.
- 3 Tippen Sie auf **Zubehör** und anschließend auf den Namen des verbundenen Zubehörs.
- 4 Passen Sie die Einstellungen wie gewünscht an.

Verwenden Ihres Geräts als Fitnessbasis mit ANT+™

Sie können Ihr Gerät in Verbindung mit Gesundheits- und Fitnessprodukten verwenden, die ebenso die ANT+™-Technologie unterstützen. Wenn Sie beispielsweise mit einem mit ANT+™ kompatiblen Pulsmessgerät und einem Laufsensoren zur Messung der Geschwindigkeit und Entfernung joggen, können Sie alle Laufdaten auf Ihrem Gerät erfassen. Damit ist es möglich, die eigene Leistung zu analysieren und Verbesserungspotenzial zu ergründen.

Sie können eine breite Palette an Anwendungen, die ANT+™-Sport-, -Fitness- und -Gesundheitsgeräte unterstützen, von Google Play™ herunterladen. Weitere Informationen zu mit ANT+™ kompatiblen Produkten finden Sie unter www.thisisant.com/directory.

Verwenden Ihres Geräts als Brieftasche

Verwenden Sie Ihre Gerät als Brieftasche, um Waren zu bezahlen, ohne Ihre eigentliche Brieftasche zur Hand zu nehmen. All Ihre installierten Zahlungsdienste werden zusammengefasst, damit Sie diese anzeigen und verwalten können. Beachten Sie, dass Sie bei einem Bezahlvorgang zunächst die NFC-Funktion einschalten müssen, bevor Sie Ihr Gerät mit einem Kartenlesegerät verbinden. Weitere Informationen zu NFC finden Sie im Abschnitt *NFC* auf Seite 109.

- ! Mobile Zahlungsdienste sind möglicherweise nicht in allen Regionen verfügbar.

So verwalten Sie Zahlungsdienste:

- 1 Tippen Sie auf dem Startbildschirm auf .
- 2 Tippen Sie auf **Einstellungen** > **Mobil bezahlen**. Es wird eine Liste von Zahlungsdiensten angezeigt.
- 3 Verwalten Sie die Zahlungsdienste gemäß Ihren Wünschen, indem Sie beispielsweise Ihren Standardzahlungsdienst ändern.

Reisen und Karten

Verwendung von Standortdiensten

Standortdienste ermöglichen Anwendungen wie Maps und der Kamera, Informationen aus WLAN-Netzen sowie GPS-Informationen (Global Positioning System) zu nutzen, um Ihren ungefähren Standort zu bestimmen. Falls Sie keine freie Sichtverbindung zu GPS-Satelliten haben, kann Ihr Gerät Ihre Position mit der -WLAN-Funktion bestimmen.

Um mit Ihrem Gerät Ihre Position bestimmen zu können, müssen Sie Standortdienste aktivieren.

So aktivieren oder deaktivieren Sie Ortungsdienste:

- 1 Tippen Sie auf dem Startbildschirm auf .
- 2 Tippen Sie auf **Einstellungen** > **Standort** und anschließend auf den Einschaltregler, um die Ortungsdienste zu aktivieren oder zu deaktivieren.
- 3 Wenn Sie die Ortungsdienste in Schritt 2 aktiviert haben, tippen Sie zur Bestätigung auf **Zustimmen**.

Verbessern der GPS-Genauigkeit

Wenn Sie die GPS-Funktion Ihres Geräts erstmals nutzen, kann die Positionsbestimmung einige Minuten dauern. Zur Unterstützung des Suchvorgangs sollten Sie auf einen freien Blick zum Himmel achten. Stehen Sie still und verdecken Sie nicht die GPS-Antenne (der in der Abbildung markierte Bereich). GPS-Signale können zwar Wolken und Kunststoff durchdringen, massive Objekte wie Gebäude und Berge allerdings kaum. Wenn Ihre Position nicht innerhalb einiger Minuten ermittelt werden kann, müssen Sie sich an einen anderen Ort begeben.

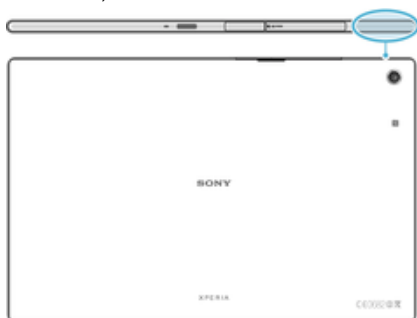

Google Maps™ und Navigation

Mit Google Maps™ können Sie Ihren aktuellen Standort verfolgen, in Echtzeit die Verkehrslage beobachten und detaillierte Routenbeschreibungen zu Ihrem Zielort erhalten.

Für die Anwendung „Google Maps™“ ist im Onlinebetrieb eine Internetverbindung erforderlich. Um weitere Informationen zur Nutzung dieser Anwendung zu erhalten, gehen Sie zu <http://support.google.com> und klicken Sie auf den Link „Google Maps Mobile“.

- ! Die Anwendung „Google Maps™“ ist möglicherweise nicht in allen Märkten, Ländern und Regionen verfügbar.

So nutzen Sie Google Maps™

- 1 Tippen Sie auf dem Startbildschirm auf .
- 2 Tippen Sie auf **Maps**.

Verwenden des Geräts mit einem Fahrzeug-Infotainmentsystem

Schließen Sie Ihr Gerät mithilfe eines USB-Kabels an ein MirrorLink™-zertifiziertes Fahrzeug-Infotainmentsystem an, um z. B. eine Navigations-App zu nutzen oder beim Fahren über das Gerät Musik abzuspielen. Auf dem Fahrzeug-Infotainmentsystem werden alle Funktionen Ihres Geräts gespiegelt. Außerdem erhalten Sie darüber Zugriff auf alle Anwendungen. Bei einer hergestellten Verbindung können Sie mithilfe der Bedienelemente des Infotainmentsystems zwischen Apps wechseln.

- ! Einige Anwendungen stehen u. U. im Fahrmodus nicht zur Verfügung. Geschützte Daten, beispielsweise Videos, die durch Digital Rights Management (DRM) streng geschützt sind, werden über MirrorLink™ nicht verfügbar gemacht.



So verbinden Sie Ihr Gerät mit einem Fahrzeug-Infotainmentsystem:

- Verbinden Sie das Gerät über ein USB-Kabel mit dem Fahrzeug-Infotainmentsystem. Der Bildschirm Ihres Geräts wird auf dem Bildschirm des Infotainmentsystems wiedergegeben.
- ! Möglicherweise müssen Sie MirrorLink™ manuell starten, falls die Verbindung zwischen Ihrem Gerät und dem Infotainmentsystem nicht automatisch hergestellt wird.

So starten Sie MirrorLink™ manuell:

- 1 Stellen Sie sicher, dass Ihr Gerät mit dem Infotainment-System des Autos über ein USB-Kabel verbunden ist.
- 2 Tippen Sie auf dem Startbildschirm auf .
- 3 Tippen Sie auf **Einstellungen > Xperia™-Konnektivität > MirrorLink™**.
- 4 Tippen Sie auf **MirrorLink™ starten** und anschließend auf **OK**.
- 5 Wenn weiterhin keine Verbindung hergestellt werden kann, tippen Sie auf **Netzwerk-Adresse**, um zu einer anderen Netzwerkadresse zu wechseln, wenn dieselbe Netzwerkadresse von einem anderen Dienst, wie z. B. Bluetooth® und WLAN verwendet wird, und versuchen Sie es anschließend erneut.

Flugmodus

Die Sende-/Empfangskomponenten Ihres Geräts für Mobilfunknetz und Radio bleiben im Flugmodus ausgeschaltet, um Störungen empfindlicher Geräte zu vermeiden. Es ist allerdings nach wie vor möglich, Spiele auszuführen, Musik zu hören, Videos anzuschauen und anderen Inhalt aufzurufen, sofern sich diese Daten auf der Speicherkarte oder dem internen Speicher befinden. Bei aktivierten Alarmen können Sie sich ebenfalls durch Alarme benachrichtigen lassen.

- 💡 Die Aktivierung des Flugmodus reduziert den Stromverbrauch.

So schalten Sie den Flugmodus ein:

- 1 Tippen Sie auf dem Startbildschirm auf .
- 2 Tippen Sie auf **Einstellungen > Mehr**.
- 3 Ziehen Sie den Schieber neben **Flugmodus** nach rechts.

Kalender und Wecker

Kalender

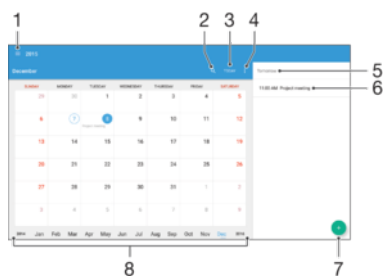

Mit der Kalender-App können Sie Ihren Zeitplan verwalten. Wenn Sie sich bei einem oder mehreren Onlinekonten mit Kalendern, beispielsweise bei Ihrem Google™-Konto oder Ihrem Xperia™ mit Facebook-Konto, angemeldet und Ihr Gerät damit synchronisiert haben, werden auch Kalenderereignisse und -termine aus diesen Konten in Ihrer Kalender-App angezeigt. Sie können selbst entscheiden, welche Kalender Sie in die kombinierte Kalenderansicht integrieren möchten.

Wenn ein Termin näher rückt, ertönt zur Erinnerung ein Benachrichtigungston. Außerdem wird in der Statusleiste  angezeigt.



- 1 Ansichtstyp und anzuzeigende Kalender auswählen
- 2 Nach Ereignissen suchen
- 3 Zum aktuellen Datum zurückkehren
- 4 Auf Einstellungen und andere Optionen zugreifen
- 5 Ausgewähltes Datum
- 6 Agenda für den ausgewählten Tag
- 7 Ein Kalenderereignis hinzufügen
- 8 Zum schnelleren Durchsuchen nach links oder rechts streichen



So legen Sie einen Termin im Kalender an:

- 1 Tippen Sie auf dem Startbildschirm auf  und dann auf **Kalender**.
- 2 Tippen Sie auf .
- 3 Wenn Sie Ihren Kalender mit einem oder mehreren Konten synchronisiert haben, wählen Sie das Konto aus, zu dem Sie diesen Termin bzw. das Ereignis hinzufügen möchten. Wenn dieser Termin nur zu Ihrem Gerät hinzugefügt werden soll, tippen Sie auf **Gerätekalender**.
- 4 Geben Sie die gewünschten Informationen ein bzw. wählen Sie diese aus und fügen Sie Teilnehmer hinzu.
- 5 Tippen Sie zum Speichern des Termins und zum Versenden von Einladungen auf **Speichern**.

So zeigen Sie einen Termin im Kalender an:

- 1 Tippen Sie auf dem Startbildschirm auf  und dann auf **Kalender**.
- 2 Tippen Sie auf den anzuzeigenden Termin.



So zeigen Sie mehrere Kalender an:

- 1 Tippen Sie auf dem Startbildschirm auf  und dann auf **Kalender**.
- 2 Tippen Sie auf  und aktivieren Sie die Kontrollkästchen der Kalender, die Sie anzeigen möchten.

So zoomen Sie innerhalb der Kalenderansicht:

- Drücken Sie zum Hineinzoomen einen Bereich auf dem Bildschirm mit zwei Fingern zusammen, wenn die Ansicht **Woche** oder **Tag** ausgewählt ist.



So zeigen Sie gesetzliche Feiertage in der Anwendung „Kalender“ an:

- 1 Tippen Sie auf dem Startbildschirm auf  und dann auf **Kalender**.
- 2 Tippen Sie auf  und anschließend auf **Einstellungen** > **Einstellungen für Kalenderansicht**.
- 3 Tippen Sie auf **Gesetzliche Feiertage**.
- 4 Wählen Sie eine Option oder eine Kombination von Optionen aus und tippen Sie dann auf **OK**.

So zeigen Sie Geburtstage in der Kalender-Anwendung an:



- 1 Tippen Sie auf dem Startbildschirm auf  und dann auf **Kalender**.
- 2 Tippen Sie auf  und dann auf **Einstellungen** > **Einstellungen für Kalenderansicht**.
- 3 Tippen Sie auf **Geburtstage** und ziehen Sie den Schieber dann nach rechts.

So zeigen Sie Wettervorhersagen in der Kalender-Anwendung an:

- 1 Tippen Sie auf dem Startbildschirm auf  und dann auf **Kalender**.
- 2 Tippen Sie auf  und anschließend auf **Einstellungen** > **Einstellungen für Kalenderansicht**.
- 3 Tippen Sie auf **Wettervorhersage** und ziehen Sie den Schieber dann nach rechts.
- 4 Wenn Ortungsdienste deaktiviert sind, tippen Sie auf **Heimatort**. Suchen Sie dann nach der Stadt, die Sie hinzufügen möchten.

 Weitere Informationen dazu, wie Sie Ortungsdienste aktivieren können, finden Sie unter *Verwendung von Standortdiensten* auf der Seite 117.

So ändern Sie die Einstellungen für die Wettervorhersage in der Anwendung „Kalender“:

- 1 Auf dem Startbildschirm tippen Sie auf  und dann auf **Kalender**.
- 2 Tippen Sie auf das Symbol des  und dann auf **Einstellungen** > **Einstellungen für Kalenderansicht**.
- 3 Tippen Sie auf **Wettervorhersage**.
- 4 Legen Sie die gewünschten Einstellungen fest.

Uhr

Sie können einen oder mehrere Wecker einstellen und einen beliebigen auf Ihrem Gerät gespeicherten Ton als Alarmsignal verwenden. Der Wecker ertönt nicht, wenn Ihr Gerät ausgeschaltet ist.

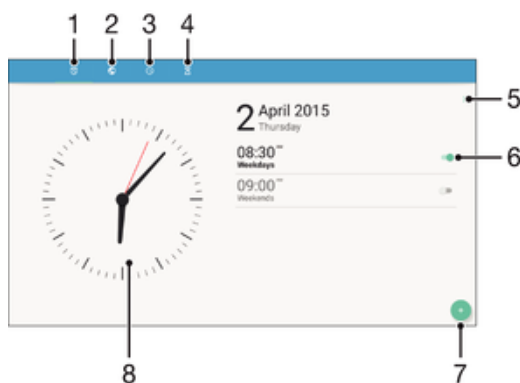

Für den Wecker wird dasselbe Zeitformat angezeigt, das Sie auch für Ihre allgemeinen Zeiteinstellungen ausgewählt haben, z. B. das 12- oder 24-Stunden-Format.



- 1 Zugriff auf den Startbildschirm des Weckers
- 2 Weltzeituhr anzeigen und Einstellungen anpassen

- 3 Zugriff auf die Stoppuhr-Funktion
- 4 Zugriff auf die Timer-Funktion
- 5 Optionen anzeigen
- 6 Datums- und Zeiteinstellungen für die Uhr öffnen
- 7 Ein- oder Ausschalten eines Alarms
- 8 Einen neuen Alarm hinzufügen

So stellen Sie einen neuen Alarm ein:

- 1 Tippen Sie auf dem Startbildschirm auf .
- 2 Tippen Sie auf **Uhr**.
- 3 Tippen Sie auf .
- 4 Tippen Sie auf **Uhrzeit** und wählen Sie den gewünschten Wert.
- 5 Tippen Sie auf **OK**.
- 6 Falls gewünscht, bearbeiten Sie weitere Weckereinstellungen.
- 7 Tippen Sie auf **Speichern**.

So aktivieren Sie den Schlummermodus, wenn ein Alarm ertönt:

- Tippen Sie auf **Snooze-Funktion**.

So schalten Sie den Weckerton aus, wenn er ertönt:

- Ziehen Sie  nach rechts.

- 💡 Um einen Wecker im Schlummermodus auszuschalten, können Sie die Statusleiste nach unten ziehen, um das Benachrichtigungsfeld zu öffnen. Tippen Sie dann auf .

So bearbeiten Sie eine eingestellte Weckzeit:

- 1 Öffnen Sie die Uhr-Anwendung und tippen Sie dann auf die zu bearbeitende Weckzeit.
- 2 Nehmen Sie die gewünschten Änderungen vor.
- 3 Tippen Sie auf **Speichern**.

Ein- und Ausschalten des Weckers

- Öffnen Sie die Uhr-Anwendung. Ziehen Sie anschließend den Schieber neben der Weckzeit in die entsprechende Position.

So löschen Sie eine Weckzeit:

- 1 Öffnen Sie die Uhr-Anwendung und berühren und halten Sie die Weckzeit, die Sie löschen möchten.
- 2 Tippen Sie auf **Alarm löschen** und dann auf **Ja**.

So stellen Sie einen Ton für den Wecker ein:

- 1 Öffnen Sie die Uhr-Anwendung und tippen Sie dann auf die zu bearbeitende Weckzeit.
- 2 Tippen Sie auf **Weckerton** und wählen Sie eine Option aus oder tippen Sie auf **+** und wählen Sie eine Musikdatei aus.
- 3 Tippen Sie auf **Fertig** und dann auf **Speichern**.

- 💡 Weitere Informationen darüber, wie die Lautstärke des Weckers angepasst werden kann, finden Sie unter *Lautstärke* auf der Seite 49.

So passen Sie die Lautstärke des Weckers an:

- 1 Öffnen Sie die Uhr-Anwendung und tippen Sie dann auf die zu bearbeitende Weckzeit.
- 2 Ziehen Sie den Lautstärkeschieber unter **Weckerlautstärke** an die gewünschte Stelle.
- 3 Tippen Sie auf **Speichern**.

So stellen Sie eine regelmäßige Weckzeit ein:

- 1 Öffnen Sie die Uhr-Anwendung und tippen Sie dann auf die zu bearbeitende Weckzeit.
- 2 Tippen Sie auf **Wiederholen**.
- 3 Markieren Sie die Kontrollkästchen für die jeweiligen Tage. Tippen Sie anschließend auf **OK**.
- 4 Tippen Sie auf **Speichern**.

So aktivieren Sie die Vibrationsfunktion eines Weckers:

- 1 Öffnen Sie die Uhr-Anwendung und tippen Sie dann auf die zu bearbeitende Weckzeit.
- 2 Markieren Sie das Kontrollkästchen **Vibrieren**.
- 3 Tippen Sie auf **Speichern**.

So legen Sie das Verhalten der Seitentasten fest:

- 1 Öffnen Sie die Wecker- und Uhr-Anwendung und wählen Sie dann die zu bearbeitenden Weckzeit aus.
- 2 Tippen Sie auf **Funktion der Seitentasten** und wählen Sie, wie sich die Seitentasten verhalten sollen, wenn sie während der Wiedergabe des Wecktons gedrückt werden.
- 3 Tippen Sie auf **Speichern**.

Eingabehilfen

Vergrößerungsbewegungen

Mit Vergrößerungsbewegungen können Sie Teile des Bildschirms vergrößern, indem Sie dreimal hintereinander auf einen Bereich des Touchscreens tippen.

So aktivieren bzw. deaktivieren Sie Vergrößerungsgesten

- 1 Tippen Sie auf dem Startbildschirm auf .
- 2 Tippen Sie auf **Einstellungen** > **Eingabehilfen** > **Vergrößerungsbewegungen**.
- 3 Tippen Sie auf den Ein-/Aus-Schalter.

So vergrößern Sie einen Bereich und schwenken über den Bildschirm:

- 1 Stellen Sie sicher, dass **Vergrößerungsbewegungen** aktiviert ist.
- 2 Tippen Sie dreimal auf einen Bereich und halten und ziehen Sie Ihren Finger dann über den Bildschirm.

Großer Text

Sie können die Option „Großer Text“ aktivieren, um die Standardgröße des auf Ihrem Gerät angezeigten Texts zu vergrößern.

So aktivieren bzw. deaktivieren Sie die große Schrift:

- 1 Tippen Sie auf dem Startbildschirm auf .
- 2 Tippen Sie auf **Einstellungen** > **Eingabehilfen**.
- 3 Ziehen Sie den Schieber neben **Großer Text**.

Farbkorrektur

Mit der Einstellung zur Farbkorrektur wird die Anzeige von Farben auf dem Display für Benutzer angepasst, die farbenblind sind oder Probleme beim Unterscheiden von Farben haben.

So aktivieren Sie die Farbkorrektur

- 1 Tippen Sie auf dem Startbildschirm auf .
 - 2 Tippen Sie auf **Einstellungen** > **Eingabehilfen** > **Farbkorrektur**.
 - 3 Tippen Sie auf den Ein-/Aus-Schalter.
 - 4 Tippen Sie auf **Korrekturmodus** und wählen Sie dann die entsprechende Farbempfindlichkeit.
- ! Die Farbkorrektur ist aktuell eine Testfunktion und kann die Leistung des Geräts beeinflussen.

TalkBack

TalkBack ist ein Screenreader-Dienst für sehbehinderte Benutzer. TalkBack verwendet gesprochenes Feedback, um alle Ereignisse oder Aktionen zu beschreiben, die auf Ihrem Android-Gerät ausgeführt werden. TalkBack beschreibt die Benutzeroberfläche und liest Softwarefehler, Benachrichtigungen und Meldungen vor.

So aktivieren Sie TalkBack

- 1 Tippen Sie auf dem Startbildschirm auf .
 - 2 Tippen Sie auf **Einstellungen** > **Eingabehilfen** > **TalkBack**.
 - 3 Tippen Sie auf den Ein-/Aus-Schalter und anschließend auf **OK**.
- ! Um die Sprach-, Feedback- und Touch-Display-Einstellungen für TalkBack zu ändern, tippen Sie auf **Einstellungen**.
- 💡 Nach der Aktivierung der Funktion wird ein Tutorial in TalkBack gestartet. Um das Tutorial zu beenden, tippen Sie zweimal auf die Schaltfläche **Beenden**.

So deaktivieren Sie TalkBack



- 1 Tippen Sie zweimal auf dem Startbildschirm auf .
- 2 Tippen Sie zweimal auf **Einstellungen** > **Eingabehilfen** > **TalkBack**.
- 3 Tippen Sie zweimal auf den Ein-/Aus-Schalter und anschließend zweimal auf **OK**.

Support und rechtliche Informationen

Support-Anwendung

Verwenden Sie die Support-Anwendung auf Ihrem Gerät, um Bedienungsanleitungen zu durchsuchen, die Problemlösungsanleitungen zu lesen und Informationen über Softwareupdates und andere produktbezogene Informationen zu suchen.

So greifen Sie auf die Support-Anwendung zu:

- 1 Tippen Sie auf dem **Startbildschirm** auf .
 - 2 Tippen Sie auf  und wählen Sie anschließend das gewünschte Supportelement aus.
-  Um den bestmöglichen Support zu erhalten, stellen Sie eine Verbindung mit dem Internet her, wenn Sie die Support-Anwendung verwenden.

Xperia™ Tipps

Mit Xperia™ Tipps erhalten Sie über Benachrichtigungen nützliche Informationen zur Ihrem Gerät und erfahren so alles, was Sie für die ersten Schritte mit dem Gerät benötigen.

So aktivieren oder deaktivieren Sie Xperia™ Tipps:

- 1 Tippen Sie auf dem **Startbildschirm** auf .
- 2 Tippen Sie auf **Einstellungen** > **Einführung und Tipps**.
- 3 Tippen Sie auf den Schieber **Xperia™ Tipps**.

Hilfe in Menüs and Anwendungen

Einige Anwendungen und Einstellungen verfügen im Optionsmenü über Hilfeoptionen. Dies wird in den spezifischen Anwendungen in der Regel durch  angezeigt.

Durchführen von Diagnosetests auf Ihrem Gerät

Die Anwendung „Xperia™ Diagnostics“ kann eine bestimmte Funktion testen oder einen vollständigen Diagnosetest durchführen, wenn Ihr Xperia™ Gerät nicht richtig funktioniert.

Xperia™ Diagnostics kann Folgendes tun:

- potenzielle Hardware- oder Software-Probleme auf Ihrem Xperia™ Gerät bewerten.
 - analysieren, wie gut die Anwendungen auf Ihrem Gerät funktionieren.
 - installierte Software identifizieren und nützliche Details über Ihr Gerät bereitstellen.
-  Die Anwendung „Xperia™ Diagnostics“ ist auf den meisten Android™-Geräten von Sony vorinstalliert. Wenn die Option „Diagnostics“ unter **Einstellungen** > **Über das Tablet** nicht verfügbar ist, dann können Sie eine Demoversion von Google Play™ herunterladen.

So führen Sie einen spezifischen Diagnosetest durch:

- 1 Tippen Sie auf dem Startbildschirm auf .
- 2 Tippen Sie auf **Einstellungen** > **Über das Tablet** > **Diagnostics** > **Test**.
- 3 Wählen Sie einen Test aus der Liste aus.
- 4 Befolgen Sie die Anweisungen und tippen Sie auf **Ja** oder **Nein**, um anzugeben, ob die Funktion funktioniert.

So führen Sie alle Diagnosetests durch:

- 1 Tippen Sie auf dem Startbildschirm auf .
- 2 Tippen Sie auf **Einstellungen** > **Über das Tablet** > **Diagnostics** > **Test** > **Alle ausführen**.
- 3 Befolgen Sie die Anweisungen und tippen Sie auf **Ja** oder **Nein**, um anzugeben, ob die Funktion funktioniert.

So zeigen Sie Details zu Ihrem Gerät an:

- 1 Tippen Sie auf dem Startbildschirm auf .
- 2 Tippen Sie auf **Einstellungen** > **Über das Tablet** > **Diagnostics** > **Daten**.

Neu starten, zurücksetzen und reparieren

Sie können den Neustart oder das Abschalten des Geräts erzwingen, wenn es nicht mehr reagiert oder nicht normal neu startet. Es gehen dadurch keine Einstellungen oder persönlichen Daten verloren.

Sie können Ihr Gerät auch auf die Werkseinstellungen zurücksetzen. Diese Maßnahme ist manchmal notwendig, wenn das Gerät nicht mehr richtig funktioniert. Sichern Sie jedoch alle wichtigen Daten auf einer Speicherkarte oder einem anderen externen Speicher. Weitere Informationen finden Sie unter *Sichern und Wiederherstellen von Inhalten* auf der Seite 38.

Wenn sich Ihr Gerät nicht einschalten lässt oder Sie die Software Ihres Geräts zurücksetzen möchten, können Sie Xperia™ Companion verwenden, um Ihr Gerät zu reparieren. Weitere Informationen zu Xperia™ Companion finden Sie unter *Xperia™ Companion* auf der Seite 35.

- 💡 Wenn Sie ein Gerät mit mehreren Benutzern gemeinsam verwenden, müssen Sie sich gegebenenfalls als Eigentümer, also als Hauptbenutzer, anmelden, um das Gerät auf die Werkseinstellungen zurückzusetzen.

So starten Sie das Gerät neu:

- ! Bei niedrigem Akkustand startet das Gerät möglicherweise nicht neu. Schließen Sie Ihr Gerät an ein Ladegerät an und versuchen Sie dann erneut einen Neustart.
- 1 Halten Sie die Ein/Aus-Taste  gedrückt.
 - 2 Tippen Sie in dem sich öffnenden Menü auf **Neustart**. Das Gerät wird automatisch neu gestartet.

So erzwingen Sie das Ausschalten des Geräts:

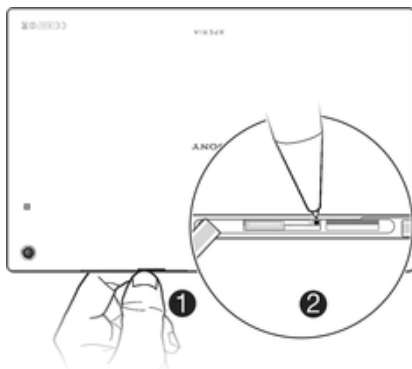

- 1 Nehmen Sie die Abdeckung des Speicherkarteneinschubs ab.
 - 2 Drücken Sie mithilfe der Spitze eines Stifts oder eines ähnlichen Objekts die OFF-Taste.
- ! Verwenden Sie keine scharfen Gegenstände, da diese die OFF-Taste beschädigen könnten.

So setzen Sie ein Gerät auf die Werkseinstellungen zurück:

- ! Um eine Beschädigung des Geräts zu vermeiden, starten Sie das Gerät während des Zurücksetzens nicht neu.
- 1 Bevor Sie beginnen, sichern Sie alle wichtigen Daten, die sich im internen Speicher des Geräts befinden, auf einer Speicherkarte oder in einem anderen nicht internen Speicher.
- 2 Tippen Sie auf dem Startbildschirm auf .
- 3 Tippen Sie auf **Einstellungen > Sichern & Zurücksetzen > Auf Werkszustand zurücksetzen**.
- 4 Aktivieren Sie zum Löschen von Daten aus Ihrem internen Speicher, wie beispielsweise Bilder und Musik, das Kontrollkästchen **Internen Speicher löschen**.
- 5 Tippen Sie auf **Alles löschen**.
- 6 Geben Sie ggf. Ihr Entsperrmuster, Ihr Kennwort zum Entsperren des Bildschirms oder Ihre PIN ein, um fortzufahren.
- 7 Tippen Sie zur Bestätigung auf **Alles löschen**.
- ! Ihr Gerät wird nicht auf eine frühere Softwareversion von Android™ heruntergestuft, wenn Sie es auf die Werkseinstellungen zurücksetzen.
- ! Wenn Sie Ihr Kennwort zum Entsperren des Bildschirms, Ihre PIN oder das Muster vergessen, können Sie die Funktion zur Gerätereparatur in Xperia™ Companion verwenden, um diese Sicherheitsstufe zu löschen. Dabei müssen Sie die Anmeldedaten für Ihr Google-Konto angeben. Mit Durchführung der Reparaturfunktion installieren Sie die Software auf Ihrem Gerät neu. Bei diesem Vorgang können ggf. persönliche Daten verloren gehen.

So reparieren Sie Ihre Gerätesoftware:

Wenn Sie Ihr Kennwort zum Entsperren des Bildschirms, Ihre PIN oder das Muster vergessen, können Sie die Funktion zur Gerätereparatur in Xperia™ Companion verwenden, um diese Sicherheitsstufe zu löschen. Dabei müssen Sie die Anmeldedaten für Ihr Google-Konto angeben. Wenn Sie die Reparaturfunktion durchführen, wird die Software auf Ihrem Gerät neu installiert. Bei diesem Vorgang können ggf. persönliche Daten verloren gehen.

Wenn Sie Ihr Gerät vor einer Softwarereparatur nicht ausschalten können, erzwingen Sie ein Herunterfahren.

- 💡 Wenn Sie einen neuen Benutzernamen oder ein neues Kennwort für Ihr Google™-Konto erhalten, können Sie sich möglicherweise innerhalb der nächsten 72 Stunden nicht anmelden und Ihr Gerät wiederherstellen.

So reparieren Sie Ihre Gerätesoftware mit Xperia™ Companion:

- ! Vergewissern Sie sich vor der Durchführung einer Softwarereparatur, dass Sie den Benutzernamen und das Kennwort für Ihr Google™-Konto parat haben. Je nach Ihren Sicherheitseinstellungen müssen Sie diese eingeben, wenn Sie Ihr Gerät nach einer Softwarereparatur neu starten.

Wenn Ihr Gerät nach einer Aktualisierung der Xperia™ Software, einer Softwarereparatur oder einem Zurücksetzen auf Werkseinstellungen nicht mehr reagiert, permanent neu startet oder gar nicht startet, versuchen Sie, ein Herunterfahren zu erzwingen und das Gerät dann neu zu starten. Sollte das Problem immer noch bestehen, erzwingen Sie ein Herunterfahren und führen Sie dann mithilfe der folgenden Schritte eine Softwarereparatur durch:

- 1 Vergewissern Sie sich, dass Xperia™ Companion auf Ihrem PC oder Mac® installiert ist.
- 2 Öffnen Sie die Software „Xperia™ Companion“ auf dem Computer und klicken Sie auf dem Hauptbildschirm auf **Softwarereparatur**.
- 3 Folgen Sie den Anweisungen auf dem Bildschirm, um die Software neu zu installieren und die Reparatur abzuschließen.

Unterstützen Sie uns dabei, unsere Software zu verbessern

Sie können das Senden von Nutzungsdaten von Ihrem Gerät erlauben, sodass Sony Mobile anonyme Bug-Bericht und Statistiken erhält, mit denen wir unsere Software verbessern. Keine der gesammelten Informationen umfasst persönliche Daten.

So erlauben Sie das Senden von Nutzungsinfos:

- 1 Tippen Sie auf der Startbildschirm auf .
- 2 Tippen Sie auf **Einstellungen** > **Über das Tablet** > **Nutzungsinfos**.
- 3 Markieren Sie das Kontrollkästchen **Nutzungsinfos senden**, sofern es noch nicht markiert ist.
- 4 Tippen Sie auf **Zustimmen**.

Garantie, SAR und Nutzungsrichtlinien

Weitere Informationen über Garantie, SAR (Specific Absorption Rate, Spezifische Absorptionsrate) und Sicherheitsrichtlinien finden Sie auf Ihrem Gerät in dem Abschnitt **Wichtige Informationen** unter **Einstellungen** > **Über das Telefon** > **Rechtliche Hinweise**.

Das Gerät recyceln

Sie haben irgendwo noch ein altes Gerät herumliegen? Warum Ihr Gerät nicht recyceln? Dadurch helfen Sie uns, das Material sowie einzelne Komponenten wiederzuverwenden und gleichzeitig schützen Sie noch die Umwelt. Zusätzliche Informationen zu Ihren Recyclingmöglichkeiten vor Ort finden Sie unter www.sonymobile.com/recycle/.

Rechtliche Informationen

Sony SGP511/SGP512

Diese Bedienungsanleitung wird ohne jegliche Gewährleistung von Sony Mobile Communications Inc. oder einer regionalen Tochtergesellschaft veröffentlicht. Korrekturen und Änderungen dieser Bedienungsanleitung zur Beseitigung von Tippfehlern und inhaltlichen Ungenauigkeiten sowie aufgrund von Verbesserungen der Programme und/oder Geräte können von Sony Mobile Communications Inc. jederzeit und ohne Ankündigung vorgenommen werden. Änderungen dieser Art werden in zukünftigen Ausgaben dieser Bedienungsanleitung berücksichtigt. Alle Abbildungen dienen ausschließlich der Illustration und zeigen nicht immer exakte Darstellungen Ihres Geräts. Alle in diesem Dokument verwendeten Produkt- und Firmennamen sind Marken oder eingetragene Marken der jeweiligen Eigentümer. Alle anderen Marken sind Eigentum der jeweiligen Eigentümer. Alle in diesem Dokument nicht ausdrücklich gewährten Rechte sind vorbehalten. Weitere Informationen finden Sie unter www.sonymobile.com/us/legal/.

Diese Bedienungsanleitung kann auf Dienste oder Anwendungen Dritter verweisen. Die Nutzung solcher Programme oder Dienste erfordert u. U. eine separate Registrierung bei dem entsprechenden Drittanbieter und kann zusätzlichen Nutzungsbestimmungen unterliegen. Lesen Sie zu Anwendungen auf oder von Websites Dritter die Nutzungsbestimmungen und geltenden Datenschutzrichtlinien vorab durch. Sony übernimmt keinerlei Gewährleistung für die Verfügbarkeit oder Leistung von Websites oder Diensten Dritter.

Mit diesem Mobilgerät können Inhalte (z. B. Rufföne) heruntergeladen, gespeichert und weitergegeben werden. Das Recht zur Verwendung solcher Inhalte kann beschränkt oder aufgrund von Rechten Dritter ausgeschlossen werden. Dies gilt unter anderem für Beschränkungen nach dem geltenden Urheberrecht. Die Verantwortung für solche Inhalte, die Sie mit dem mobilen Gerät herunterladen oder weiterleiten, liegt ausschließlich bei Ihnen und nicht bei Sony. Stellen Sie deshalb vor Verwendung dieser Inhalte sicher, dass für die angestrebte Verwendung eine ausreichende Lizenz oder anderweitige Berechtigung vorliegt. Sony übernimmt keinerlei Gewährleistung für Genauigkeit, Integrität und Qualität dieser oder anderer Inhalte Dritter. Unter keinen Umständen haftet Sony für die unberechtigte Nutzung dieser oder anderer Inhalte Dritter.

Weitere Informationen finden Sie unter www.sonymobile.com.

Dieses Produkt unterliegt verschiedenen Schutz- und Urheberrechten von Microsoft. Die Benutzung oder Verbreitung der betreffenden Technologien außerhalb des Produkts ist ohne eine Lizenz von Microsoft nicht gestattet.

Inhaltseigentümer nutzen die Technologie Windows Media Digital Rights Management (WMDRM), um ihr geistiges Eigentum und ihre Urheberrechte zu schützen. Dieses Gerät benutzt WMDRM-Software, um auf WMDRM-geschützte Inhalte zuzugreifen. Wenn die WMDRM-Software den Inhalt nicht schützen kann, können die Inhaltseigentümer Microsoft auffordern, die Softwarefunktion zum Abspielen bzw. Kopieren der betreffenden geschützten Inhalte mittels WMDRM zu deaktivieren. Diese Deaktivierung wirkt sich nicht auf ungeschützte Inhalte aus. Wenn Sie Lizenzen für geschützte Inhalte herunterladen, erklären Sie sich damit einverstanden, dass Microsoft mit den Lizenzen eine Deaktivierungsliste übermittelt. Inhaltseigentümer können ein WMDRM-Upgrade erzwingen, um den Zugriff auf ihre Inhalte zu ermöglichen. Wenn Sie das Upgrade ablehnen, können Sie nicht auf Inhalte zugreifen, die dieses Upgrade voraussetzen.

Dieses Produkt wird im Rahmen der MPEG-4 Visual License und der AVC Patent Portfolio License für den persönlichen und nichtkommerziellen Gebrauch durch Verbraucher lizenziert, um (i) Videodaten im Format MPEG-4 („MPEG-4-Video“) bzw. AVC („AVC-Video“) zu codieren und/oder (ii) MPEG-4- oder AVC-Videodaten zu decodieren, die von einem Verbraucher im Rahmen privater und nichtkommerzieller Aktivitäten und/oder von einem Videoanbieter codiert wurden, der MPEG LA lizenziert hat, um MPEG-4- und/oder AVC-Videos anbieten zu können. Für keinen anderen Gebrauch wird ausdrücklich oder implizit eine Lizenz gewährt. Weitere Informationen zum Gebrauch zu Werbezwecken, zum internen Gebrauch und zur gewerblichen Nutzung sowie zur Lizenzierung erhalten Sie ggf. von MPEG LA, L.L.C. Siehe www.mpegla.com. Die Audiodecodierungstechnologie MPEG Layer-3 ist von Fraunhofer IIS und Thomson lizenziert.

SONY MOBILE IST IN KEINER WEISE FÜR JEGliche FORM VON VERLUST, LÖSCHUNG UND/ODER ÜBERSCHREIBUNG VON PERSÖNLICHEN DATEN ODER DATEIEN VERANTWORTLICH, DIE AUF IHREM GERÄT

GESPEICHERT SIND (DARUNTER KONTAKTE, MUSIKTITEL UND BILDER) UND DIE DURCH JEDWEDE AKTUALISIERUNG IHRES GERÄTS ENTSPRECHEND DER IN DIESER BEDIENUNGSANLEITUNG ODER DOKUMENTATION BESCHRIEBENEN METHODEN ENTSTEHT. DIE GESAMTHAFTUNG VON SONY MOBILE ODER SEINEN ZULIEFERERN FÜR JEDLICHE SCHÄDEN, VERLUSTE UND KLAGEANSPRÜCHE (OB DURCH VERTRAGSBRUCH ODER UNRECHTMÄSSIGE HANDLUNGEN, EINSCHLIESSLICH FAHRLÄSSIGKEIT ODER ANDERER UMSTÄNDE) GEGENÜBER IHNEN ÜBERSTEIGT IN KEINEM FALL DEN TATSÄCHLICH FÜR DAS GERÄT GEZAHLTEN PREIS.

© 2015 Sony Mobile Communications Inc.
Alle Rechte vorbehalten.